

AD «LUKA KOTOR» KOTOR

"LUKA KOTOR" AD  
Broj, 0202-1043  
Kotor, 01.06.2021

IZVJEŠTAJ NEZAVISNOG REVIZORA  
O KONSOLIDOVANIM FINANSIJSKIM ISKAZIMA  
ZA 2020. GODINU

**SADRŽAJ**

	Strana
Izveštaj nezavisnog revizora	2-6
Konsolidovani finansijski iskazi:	
Iskaz o ukupnom rezultatu (bilans uspjeha)	7-10
Iskaz o finansijskoj poziciji (bilans stanja)	11-16
Iskaz o promjenama na kapitalu	17-18
Iskaz o tokovima gotovine	19-20
Napomene uz konsolidovane finansijske iskaze	21-60
Konsolidovani Izveštaj menadžmenta	



**IZVJEŠTAJ NEZAVISNOG REVIZORA**

**Za akcionare AD „Luka Kotor“ Kotor**

**Izvještaj o reviziji konsolidovanih finansijskih iskaza**

**Mišljenje**

Obavili smo reviziju priloženih konsolidovanih finansijskih iskaza „Luka Kotor“ a.d. Kotor (u daljem tekstu Društvo) koji obuhvataju Konsolidovani bilans stanja na dan 31. decembar 2020. godine i odgovarajući Konsolidovani bilans uspjeha, Konsolidovani izvještaj o promjenama na kapitalu i Konsolidovani izvještaj o tokovima gotovine za godinu koja se završava na taj dan, kao i pregled značajnih računovodstvenih politika i napomene uz konsolidovane finansijske izvještaje.

Prema našem mišljenju, konsolidovani finansijski iskazi prikazuju istinito i objektivno, po svim materijalno značajnim pitanjima, konsolidovanu finansijsku poziciju Društva na dan 31. decembar 2020. godine, kao i konsolidovane rezultate njegovog poslovanja i konsolidovane novčane tokove za godinu koja se završava na taj dan, u skladu sa računovodstvenim propisima važećim u Crnoj Gori.

**Osnova za mišljenje**

Reviziju smo izvršili u skladu sa Zakonom o reviziji i Međunarodnim revizijskim standardima. Naše odgovornosti u skladu sa tim standardima su detaljnije opisane u odeljku izvještaja koji je naslovljen Odgovornost revizora za reviziju finansijskih iskaza. Nezavisni smo u odnosu na Društvo u skladu sa Etičkim kodeksom za profesionalne računovođe Odbora za Međunarodne etičke standarde za računovođe i etičkim zahtjevima koji su relevantni za našu reviziju priloženih konsolidovanih finansijskih iskaza, i ispunili smo naše druge etičke odgovornosti u skladu sa ovim zahtjevima.

Smatramo da su revizijski dokazi koje smo dobili dovoljni i odgovarajući i da obezbjeđuju osnovu za izražavanje našeg mišljenja.

**Ključna revizijska pitanja**

Ključna revizijska pitanja su ona pitanja koja su, po našoj profesionalnoj procjeni od najveće važnosti za reviziju konsolidovanih finansijskih iskaza tekućeg perioda. U postojećim okolnostima smatramo da nema ključnih pitanja odabranih za posebno saopštavanje, jer su svi aspekti obrađeni u kontekstu revizije godišnjih konsolidovanih finansijskih iskaza u cjelini, kao i u formiranju našeg mišljenja.

**Ostale informacije**

Reviziju konsolidovanih finansijskih iskaza za predhodnu 2019.godinu izvršio je drugi revizor koji je u svom izvještaju datiranom 20. maja 2020.godine dao pozitivno mišljenje u vezi sa konsolidovanim finansijskim iskazima Društva.

**IZVJEŠTAJ NEZAVISNOG REVIZORA (NASTAVAK)**

**Odgovornost rukovodstva i lica ovlašćenih za upravljanje**

Rukovodstvo Društva, je odgovorno za pripremu i fer prezentaciju ovih konsolidovanih finansijskih iskaza u skladu sa međunarodnim standardima finansijskog izvještavanja i za one interne kontrole za koje odredi da su potrebne za pripremu konsolidovanih finansijskih iskaza koji ne sadrže materijalno značajne pogrešne iskaze, nastale usljed prevarne radnje ili grešaka.

Pri sastavljanju konsolidovanih finansijskih iskaza, rukovodstvo je odgovorno za procjenu sposobnosti Društva da nastavi sa poslovanjem u skladu sa načelom stalnosti, objelodanjujući, po potrebi, pitanja koja se odnose na stalnost poslovanja i primjenu načela stalnosti poslovanja kao računovodstvene osnove, osim ako rukovodstvo namjerava da likvidira Društvo ili da obustavi poslovanje, ili nema drugu realnu mogućnost osim da to uradi. Lica ovlašćena za upravljanje su odgovorna za nadgledanje procesa finansijskog izvještavanja Društva.

**Odgovornost revizora za reviziju finansijskih iskaza**

Naš cilj je sticanje uvjerenja u razumnoj mjeri o tome da konsolidovani finansijski iskazi, uzeti u cjelini, ne sadrže materijalno značajne pogrešne iskaze, nastale usljed prevarne radnje ili greške i izdavanje izvještaja koji sadrži naše mišljenje. Uvjeravanje u razumnoj mjeri označava visok nivo uvjerenja, ali ne predstavlja garanciju da će revizija sprovedena u skladu sa Međunarodnim standardima revizije uvijek otkriti materijalno pogrešne iskaze ukoliko oni postoje. Pogrešni iskazi mogu da nastanu usljed prevarne radnje ili greške i smatraju se materijalno značajnim ako je razumno očekivati da će oni, pojedinačno ili zbirno uticati na ekonomske odluke korisnika donijete na osnovu ovih konsolidovanih finansijskih iskaza.

Kao dio revizije u skladu sa MSR, mi primjenjujemo profesionalno prosuđivanje i održavamo profesionalni skepticizam tokom revizije. Isto tako, naš zadatak je:

- Identifikovanje i procjena rizika od materijalno značajnih pogrešnih iskaza u konsolidovanim finansijskim iskazima, nastalih usljed prevarne radnje ili greške; oblikovanje i obavljanje revizijskih postupaka koji su prikladni za date rizike; i pribavljanje dovoljno adekvatnih revizijskih dokaza koji će obezbjediti osnovu za mišljenje revizora. Rizik da neće biti identifikovani značajni pogrešni iskazi koji su rezultat prevarne radnje je veći nego za pogrešne iskaze nastale usljed greške, zato što prevarna radnja može da uključi udruživanje, falsifikovanje, namjerne propuste, lažno predstavljanje ili zaobilazanje interne kontrole.
- Sagledavamo razumijevanje o internim kontrolama koje su relevantne za reviziju radi oblikovanja revizijskih postupaka koji su prikladni u datim okolnostima, ali ne u cilju izražavanja mišljenja o efikasnosti sistema internih kontrola društva.
- Ocjenjujemo adekvatnost primijenjenih računovodstvenih politika i u kojoj mjeri su razumne računovodstvene procjene i povezana objelodanjivanja koja je izvršilo rukovodstvo.
- Donosimo zaključak o adekvatnosti primjene načela stalnosti kao računovodstvene osnove od strane rukovodstva i, na osnovu pribavljenih revizijskih dokaza, da li postoji značajna neizvjesnost u vezi sa događajima ili uslovima koji mogu da izazovu značajnu sumnju u pogledu sposobnosti Društva da nastavi sa poslovanjem u skladu sa načelom stalnosti. Ako zaključimo da postoji značajna neizvjesnost, dužni smo da u svom izvještaju skrenemo pažnju na povezanu objelodanjivanja u konsolidovanim finansijskim iskazima ili, ako takva objelodanjivanja nisu odgovarajuća, da modifikujemo svoje mišljenje. Naši zaključci se zasnivaju na revizijskim dokazima pribavljenim do datuma izvještaja revizora. Međutim, budući događaji ili uslovi mogu za posljedicu da imaju da Društvo prestane da posluje u skladu sa načelom stalnosti.



**IZVJEŠTAJ NEZAVISNOG REVIZORA (NASTAVAK)**

**Odgovornost revizora za reviziju finansijskih iskaza (nastavak)**

- Ocjenjujemo cjelokupnu prezentaciju, strukturu i sadržaja konsolidovanih finansijskih iskaza, uključujući objelodanjivanja, i da li su u konsolidovanim finansijskim iskazima prikazane osnovne transakcije i događaji na takav način da se postigne fer prezentacija.

Saopštavamo licima ovlaštenim za upravljanje, između ostalog, planirani obim i vrijeme revizije i značajne revizijske nalaze, uključujući sve značajne eventualne nedostatke interne kontrole koje smo identifikovali tokom revizije.

Takođe, obezbjeđujemo licima ovlaštenim za upravljanje izjavu da smo usklađeni sa relevantnim etičkim zahtjevima u pogledu nezavisnosti i da ćemo ih obavijestiti o svim odnosima i ostalim pitanjima za koja može razumno da se pretpostavi da utiče na našu nezavisnost, i gdje je to moguće, o povezanim mjerama zaštite.

**Izveštaj o usklađenosti Konsolidovanog Izveštaja menadžmenta**

Izvršili smo pregled Konsolidovanog Izveštaja menadžmenta. Menadžment Društva je odgovoran za pripremanje ovog izvještaja u skladu sa važećim propisima Crne Gore. Naša odgovornost je da ocijenimo da li je Konsolidovani Izveštaj menadžmenta usklađen sa godišnjim konsolidovanim finansijskim izvještajima za istu poslovnu godinu, da li postoje značajni pogrešni iskazi u tom izvještaju, te da li je izvještaj pripremljen u skladu sa Zakonom o računovodstvu.

Naše procedure u vezi Konsolidovanog Izveštaja menadžmenta bile su ograničene na procjenjivanje da li su finansijske informacije prikazane u tom izvještaju usklađene sa godišnjim konsolidovanim finansijskim izvještajima i nisu uključivale pregled ostalih informacija uključenih u Konsolidovani Izveštaj menadžmenta koje proizilaze iz nerevidiranih finansijskih ili drugih izvještaja.

Po našem mišljenju, finansijske informacije prikazane u Konsolidovanom Izveštaju menadžmenta, po svim materijalno značajnim aspektima usklađene su sa konsolidovanim finansijskim izvještajima na dan i za godinu koja se završava 31. decembra 2020. godine.

Na osnovu razumijevanja i poznavanja poslovanja Društva i njegovog okruženja stečenih tokom naše revizije, nismo ustanovili da postoje značajni pogrešni iskazi u Konsolidovanom Izveštaju menadžmenta.

Po našem mišljenju, Konsolidovani Izveštaj menadžmenta je pripremljen u skladu sa Zakonom o računovodstvu.

**IZVJEŠTAJ NEZAVISNOG REVIZORA (NASTAVAK)**

**Izveštaj o uskladenosti Izjave o primjeni kodeksa korporativnog upravljanja**

Izvršili smo pregled Izjave o primjeni kodeksa korporativnog upravljanja. Menadžment Društva je odgovoran za pripremanje ove Izjave u skladu sa važećim propisima Crne Gore. Naša odgovornost je da ocijenimo da li je Izjava o primjeni kodeksa korporativnog upravljanja usklađena sa godišnjim konsolidovanim finansijskim izvještajima za istu poslovnu godinu, da li postoje značajni pogrešni iskazi u toj izjavi, te da li je izjava pripremljena u skladu sa Zakonom o računovodstvu.

Po našem mišljenju, finansijske informacije prikazane u Izjavi o primjeni kodeksa korporativnog upravljanja, po svim materijalno značajnim aspektima usklađene su sa konsolidovanim finansijskim izvještajima na dan i za godinu koja se završava 31. decembra 2020. godine.

U Podgorici, dana 28. maja 2021. godine

Društvo za reviziju  
SPIN OFF d.o.o. Podgorica  
Ul. Josipa Brozovića 65A

*Branka Vuksanović*  
Branka Vuksanović, Ovlašteni revizor  
(Licenca br. 024 od 10. maja 2006. god.)





**ISKAZ O UKUPNOM REZULTATU /BILANS USPJEHA/**

u periodu od 01.01.2020. do 31.12.2020. godine

Broj iskaza

79552/2020

Popunjava pravno lice	
Matični broj: 02044188	Šifra djelatnosti: 5222
Popunjava: Milena Sudić	
Naziv: "LUKA KOTOR" AKCIONARSKO DRUŠTVO ZA USLUGE U MEĐUNARODNOM POMORSKOM SAOBRAĆAJU KOTOR	
Sjedište: PARK SLOBODE BR.1 , KOTOR, CRNA GORA	

Grupa	Pozicija	Red. broj	Napomena	Tekuca godina	Prethodna godina
1	2	3	4	5	6
60 i 61	1. Prihodi od prodaje - neto prihod	201	4	188814	4020527
630 i 631	2. Promjena vrijednosti zaliha gotovih proizvoda i nedovršene proizvodnje	202			
62	3. Prihodi od aktiviranja učinaka i robe	203			
	4. Ostali prihodi iz poslovanja (205 do 207)	204	5	36312	501724
64 i 65	a) Ostali prihodi iz redovnog poslovanja	205	5a	17240	297840
67, 691 i 692	b) Ostali prihodi iz poslovanja	206	5b	19072	203884
68, sem 683 i 685	c) Prihodi po osnovu vrijednosnog usklađivanja imovine	207			
	5. Troškovi poslovanja (209+210)	208		728241	1521979
50 i 51	a) Nabavna vrijednost prodate robe i troškovi materijala	209	6	39375	638677
53, 54 i 55	b) Ostali troškovi poslovanja(amortizacija, rezervisanja i ostali poslovni rashodi)	210	8	688866	883302
	6. Troškovi zarada, naknada zarada i ostali lični rashodi (212+213)	211		1469815	1691642
52 (dio)	a) Neto troškovi zarada, naknada zarada i lični rashodi	212		963873	1098282
	b) Troškovi poreza i doprinosa (214 do 216)	213		505942	593360
52 (dio)	1/ Troškovi poreza	214		119459	150704
52 (dio)	2/ Troškovi doprinosa za penzije	215		184864	269390
52 (dio)	3/ Troškovi doprinosa	216		201619	173266
	7. Rashodi po osnovu vrijednosnog usklađivanja imovine (osim finansijske) (218+219)	217			

580, 581, 582, 589 (dio)	a) Rashodi po osnovu vrijednosnog usklađivanja stalne imovine (osim finansijske)	218			
584, 589(dio)	b) Rashodi po osnovu vrijednosnog usklađivanja obrtne imovine (osim finansijske)	219			
57, 591 i 592	8. Ostali rashodi iz poslovanja	220	11	62106	18249
	I. Poslovni rezultat (201+202+203+204-208-211-217-220)	221		-2035036	1290381
	9. Prihodi po osnovu učešća u kapitalu (223 do 225)	222			
660 (dio)	a) Prihodi po osnovu učešća u kapitalu zavisnih pravnih lica	223			
661 (dio)	b) Prihodi po osnovu učešća u kapitalu ostalih povezanih pravnih lica	224			
669 (dio)	c) Prihodi po osnovu učešća u kapitalu nepovezanih pravnih lica	225			
	10. Prihodi od ostalih finansijskih ulaganja i zajmova (kamate, kursne razlike i efekti ugovorene zaštite) (227 do 229)	226			
660 (dio)	a) Prihodi od ostalih finansijskih ulaganja i zajmova od matičnog i zavisnih pravnih lica	227			
661 (dio)	b) Prihodi od ostalih finansijskih ulaganja i zajmova od ostalih povezanih pravnih lica	228			
662 (dio), 663 (dio), 664 (dio), 669 (dio)	c) Prihodi od ostalih finansijskih ulaganja i zajmova od nepovezanih pravnih lica	229			
	11. Ostali prihodi po osnovu kamata, kursnih razlika i drugih efekata ugovorene zaštite (231 do 233)	230	9	7162	6435
660 (dio)	a) Finansijski prihodi po osnovu tekućih potraživanja od matičnog i zavisnih pravnih lica	231			
661 (dio)	b) Finansijski prihodi po osnovu tekućih potraživanja od ostalih povezanih pravnih lica	232			
662 (dio), 663 (dio), 664 (dio), 669 (dio)	c) Finansijski prihodi po osnovu tekućih potraživanja od nepovezanih pravnih lica	233	9	7162	6435
	12. Vrijednosno usklađivanje kratkoročnih finansijskih sredstava i finansijskih ulaganja koji su dio obrtne imovine (235 -236)	234		-170429	-45407



683, 685	a) Prihodi po osnovu vrijednosnog usklađivanja kratkoročnih finansijskih sredstava i finansijskih ulaganja koji su dio obrtne imovine	235	10	4300	
583, 585	b) Rashodi po osnovu vrijednosnog usklađivanja kratkoročnih finansijskih sredstava i finansijskih ulaganja koji su dio obrtne imovine	236	10a	174729	45407
	13. Rashodi po osnovu kamata, kursnih razlika i drugih efekata ugovorene zaštite (238 do 240)	237		6	146
560	a) Rashodi po osnovu kamata, kursnih razlika i drugih efekata ugovorene zaštite po osnovu odnosa sa matičnim i zavisnim pravnim licima	238			
561	b) Rashodi po osnovu kamata, kursnih razlika i drugih efekata ugovorene zaštite po osnovu odnosa sa drugim povezanim licima	239			
562, 563, 564, 569	c) Rashodi po osnovu kamata, kursnih razlika i drugih efekata ugovorene zaštite po osnovu odnosa sa nepovezanim licima	240		6	146
	II. Finansijski rezultat (222+226+230+234-237)	241		-163273	-39118
	III. Rezultat iz redovnog poslovanja prije oporezivanja (221+241)	242		-2198309	1251263
690-590	IV. Neto rezultat poslovanja koje je obustavljeno	243			
	V. Rezultat prije oporezivanja (242+243)	244		-2198309	1251263
	14. Poreski rashod perioda (246+247)	245		-3952	51714
721	1. Tekući porez na dobit	246			
722	2. Odloženi poreski rashodi ili prihodi perioda	247		-3952	51714
	15. Dobitak ili gubitak nakon oporezivanja(244-245)	248		-2194357	1199549
	VI. Bruto rezultat drugih stavki rezultata /povezanih sa kapitalom / (250 do 257)	249			
330	1. Promjene revalorizacionih rezervi po osnovu nekretnina, postrojenja, opreme, nematerijalnih ulaganja i bioloških sredstava	250			
331	2. Promjene nerealizovanih dobitaka i gubitaka po osnovu preračuna finansijskih izvještaja inostranog poslovanja	251			

332	3. Promjene nerealizovanih dobitaka i gubitaka po osnovu ulaganja u vlasničke instrumente kapitala	252			
333	4. Promjene aktuarskih dobitaka i gubitaka po osnovu planova definisanih naknada aktuarskih dobitaka (ili gubitaka) u vezi sa definisanim planovima penzionih naknada	253			
334	5. Promjene učešća u ostalom sveobuhvatnom rezultatu pridruženog društva	254			
335	6. Promjene nerealizovanih dobitaka i gubitaka po osnovu instrumenata zaštite neto ulaganja u inostrano poslovanje	255			
336	7. Promjene revalorizacionih rezervi po osnovu hedžinga tokova gotovine	256			
337	8. Ostale promjene nerealizovanih dobitaka i gubitaka	257			
	VII. Odloženi poreski rashodi ili prihodi perioda u vezi sa drugim stavkama rezultata /povezanim sa kapitalom	258			
	VIII. Neto rezultat drugih stavki rezultata /povezanih sa kapitalom/ (249-258)	259			
	IX. Neto sveobuhvatni rezultat (248+259)	260	24	-2194357	1199549
	X. Zarada po akciji	261	12	-2	1
	1. Osnovna zarada po akciji	262			
	2. Umanjena (razvodnjena) zarada po akciji	263			
	XI. Neto rezultat koji pripada vlasnicima matičnog pravnog lica	264			
	XII. Neto rezultat koji pripada učešćima koji ne obezbjeđuju kontrolu	265			

Obrazac usklađen sa članom 4. Zakona o računovodstvu („Sl. list CG“ broj 052/16) i DIREKTIVOM 2013/34/EU EVROPSKOG PARLAMENTA I VIJEĆA

U \_\_\_\_\_

Datum prijema 28.05.2021.  
Datum obrade 28.05.2021.  
Datum štampe 28.05.2021.

Lice odgovorno za sastavljanje  
finansijskih iskaza

Milena Sudić

*Milena Sudić*



Odgovorno lice

Marko Radulović

*Marko Radulović*



**ISKAZ O FINANSIJSKOJ POZICIJI /BILANS STANJA/**

na dan 31.12.2020. godine

Broj iskaza

79552/2020

Popunjiva pravno lice	
Matični broj: 02044188	Šifra djelatnosti: 5222
Popunjiva: Milena Sudčić	
Naziv: "LUKA KOTOR" AKCIONARSKO DRUŠTVO ZA USLUGE U MEĐUNARODNOM POMORSKOM SAOBRAĆAJU KOTOR	
Sjedište: PARK SLOBODE BR.1 , KOTOR, CRNA GORA	

Grupa	Pozicija	Red. broj	Napomena	Tekuća godina	Prethodna godina - krajnje stanje	Prethodna godina - početno stanje
1	2	3	4	5	6	7
	<b>A K T I V A</b>					
00	A. NEUPLAĆENI UPISANI KAPITAL	001				
	B. STALNA IMOVINA (003+008+016)	002		7081103	6270402	
01	I NEMATERIJALNA ULAGANJA (004 do 007)	003		3801766	2892325	
010	1. Ulaganja u razvoj	004				
011 i 014	2. Koncesije, patenti, licence i slična prava i ostala nematerijalna ulaganja	005	13	3801766	2892325	
012	3. Goodwill	006				
016 i 015	4. Avansi za nematerijalna ulaganja i nematerijalna ulaganja u pripremi	007				
	II NEKRETNINE, POSTROJENJA, OPREMA I BIOLOŠKA SREDSTVA (009+010+011+015)	008		2977917	3061701	
020 i 022	1. Zemljište i objekti	009	14	2603682	2643918	
023	2. Postrojenja i oprema	010	14	374235	417783	
	3. Ostala ugrađena oprema, alati i oprema (012+013+014)	011				
024	3.1. Investicione nekretnine	012				
021 i 025	3.2. Biološka sredstva	013				
026 i 029	3.3. Ostala nepomenuta materijalna stalna sredstva	014				
028 i 027	4. Avansi za nekretnine, postrojenja, opremu i biološka sredstva i nekretnine, postrojenja, oprema i biološka sredstva u pripremi	015				
	III DUGOROČNI FINANSIJSKI PLASMANI I DUGOROČNA POTRAŽIVANJA (017 do 023)	016		301420	316376	

030,03 9(dio)	1. Učešća u kapitalu zavisnih pravnih lica	017	15	30	30
033 (dio ,039 (dio)	2. Dugoročni krediti matičnom i zavisnim pravnim licima	018			
031 (dio ,032 (dio ,039 (dio)	3. Učešća u kapitalu kod pravnih lica (sem zavisnih pravnih lica)	019	16	301390	316346
033 (dio ,039 (dio)	4. Dugoročni krediti pravnim licima kod kojih postoji učešće u kapitalu (sem zavisnih pravnih lica)	020			
031 (dio ,032 (dio)	5. Učešća u kapitalu koja se vrednuju metodom učešća	021			
032 (dio), 034, 035, 036, 039 (dio)	6. Dugoročna finansijska ulaganja (dati krediti i hartije od vrijednosti)	022			
038,03 9(dio)	7. Ostali dugoročni finansijski plasmani i potraživanja	023			
288	C. ODLOŽENA PORESKA SREDSTVA	024		178	179
	D. OBRтна SREDSTVA (026+031+039+043+044)	025		1434030	4053689
	I. ZALIHE (027 do 030)	026	17	2171	6454
10	1. Zalihe materijala (materijal za izradu, rezervni delovi, sitan inventar i auto gume)	027			
11	2. Nedovršena proizvodnja	028			
12 i 13	3. Gotovi proizvodi i roba	029	17	1675	1675
15	4. Dati avansi	030		496	4779
	II. KRATKOROCNA POTRAŽIVANJA (032 do 035)	031		60179	812179
202, 203, 209 (dio)	1. Potraživanja od kupaca	032	18	33522	807830
200, 209 (dio)	2. Potraživanja od matičnog i zavisnih pravnih lica	033			
201, 209 (dio)	3. Potraživanja od ostalih povezanih lica	034			



201, 209 (dio)	4. Ostala potraživanja (036+037+038)	035		26657	4349	
223	4.1. Potraživanja za više plaćen porez na dobit	036				
27	4.2. Potraživanja po osnovu poreza na dodatu vrijednost	037	20	10657	4349	
21, 22, osim 223	4.3. Ostala nepomenuta potraživanja	038	18	16000		
	III. KRATKOROČNI FINANSIJSKI PLASMANI (040 do 042)	039				
236 (dio)	1. Učešće u kapitalu zavisnih pravnih lica namijenjeno trgovanju	040				
237	2. Otkupljene sopstvene akcije i otkupljeni sopstveni udjeli	041				
23 osim 236 (dio) i osim 237	3. Ostali kratkoročni finansijski plasmani	042				
24	IV. GOTOVINA NA RAČUNIMA I UBLAGAJNI	043	19	1371680	3235056	
04	V. STALNA SREDSTVA NAMIJENJENA PRODAJI I SREDSTVA POSLOVANJA KOJE JE OBUSTAVLJENO	044				
28 osim 288	E. AKTIVNA VREMENSKA RAZGRANIČENJA	045	20	3140	14829	
	F. UKUPNA AKTIVA (001+002+024+025+045)	046		8518451	10339099	
	PASIVA					
	A. KAPITAL (102+103+104+105+111+116)	101		4238828	7031238	
30	I. OSNOVNI KAPITAL	102	21	3312370	3312370	
31	II. NEUPLAĆENI UPISANI KAPITAL	103				
320	III. EMISIONA PREMIJA	104				
	IV. REZERVE (106+107+108+109-110)	105		1566331	1513870	
321	1. Zakonske rezerve	106				
322 (dio)	2. Statutarne rezerve	107	22	320680	268219	
322 (dio)	3. Druge rezerve	108				

330 i potr. saldo rač. 331, 332, 333, 334, 335, 336 i 337	4. Pozitivne revalorizacije rezerve i nerealizovani dobiti po osnovu finansijskih sredstava i drugih komponenti ostalog sveobuhvatnog rezultata	109	23	1245651	1245651	
dugov. saldo rač. 331, 332, 333, 334, 335, 336 i 337	5. Negativne revalorizacije rezerve i nerealizovani gubici po osnovu finansijskih sredstava i drugih komponenti ostalog sveobuhvatnog rezultata	110				
	VI. NERASPOREDJENI DOBITAK ILI GUBITAK (112+113-114-115)	111		-639873	2204998	
340	1. Neraspoređeni dobitak ranijih godina	112		1672802	2323316	
341	2. Neraspoređeni dobitak tekuće godine	113				
350	3. Gubitak ranijih godina	114		2312675	118318	
351	4. Gubitak tekuće godine	115				
	VIII. UČEŠĆE KOJE NE OBEZBJEĐUJE KONTROLU	116				
	B. DUGOROČNA REZERVISANJA I DUGOROČNE OBAVEZE (118+122)	117	25	3479077	2642409	
	I. DUGOROČNA REZERVISANJA (119 do 121)	118	25	262639	85560	
404 (dio)	1. Rezervisanja za naknade i druge beneficije zaposlenih	119		99141	85560	
400 (dio)	2. Rezervisanja za troškove u garantnom roku	120				
40, sem 400 i 404	3. Ostala dugoročna rezervisanja	121	25	163498		
41	II. DUGOROČNE OBAVEZE (123+124)	122		3216438	2556849	
414, 415	1. Dugoročni krediti	123				
41 bez 414, 415	2. Ostale dugoročne obaveze	124	26	3216438	2556849	
498	C. ODLOŽENE PORESKE OBAVEZE	125	27	70238	74189	



495 (dio)	D. DUGOROČNI ODLOŽENI PRIHODI I PRIMLJENE DONACIJE	126				
	? KRATKOROČNA REZERVISANJA I KRATKOROČNE OBAVEZE (128+129)	127			703806	591263
467	I KRATKOROČNA REZERVISANJA	128				
	II KRATKOROČNE OBAVEZE (130 do 137)	129			703806	591263
422 (dio), 423 (dio), 424 (dio), 425 (dio), 426 i 429 (dio)	1. Obaveze po osnovu kredita i zajmova od lica koja nisu kreditne institucije	130	28		590411	250000
422 (dio), 423 (dio), 424 (dio), 425 (dio) i 429 (dio)	2. Obaveze po osnovu kredita od kreditnih institucija	131				
430	3. Priljeni avansi, depoziti i kaucije	132	28		634	
433, 434 i 440- 449	4. Obaveze prema dobavljačima	133	28		75397	194583
439 (dio)	5. Obaveze po mjenicama	134				
420 i 431	6. Obaveze prema matičnom i zavisnim pravnim licima	135				
421 i 432	7. Obaveze prema ostalim povezanim licima	136				
	8. Ostale obaveze iz poslovanja i ostale kratkoročne obaveze (138 do 142)	137	28		37364	146680
439 (dio)	8.1. Ostale obaveze iz poslovanja	138	28		4163	
45 i 46	8.2. Ostale kratkoročne obaveze	139	28		33201	35621
47,48 osim 481	8.3. Obaveze po osnovu poreza na dodatu vrijednost i ostalih javnih prihoda	140				325
481	8.4. Obaveze po osnovu poreza na dobit	141				110734

427	8.5. Obaveze po osnovu sredstava namijenjenih prodaji i sredstava poslovanja koje je obustavljeno	142				
490, 491, 494, 495 (dio), 496, 497 i 499	F. PASIVNA VREMENSKA RAZGRANIČENJA	143	29		26502	
	G. UKUPNA PASIVA (101+117+125+126+127+143)	144			8518451	10339099

Obrazac usklađen sa članom 4. Zakona o računovodstvu („Sl. list CG” broj 052/16) i DIREKTIVOM 2013/34/EU EVROPSKOG PARLAMENTA I VIJEĆA

U \_\_\_\_\_

Datum prijema 28.05.2021.  
Datum obrade 28.05.2021.  
Datum štampe 28.05.2021.

Lice odgovorno za sastavljanje  
finansijskih iskaza

Milena Sudić

*Milena Sudić*



Odgovorno lice

Marko Radulović

*Marko Radulović*



**ISKAZ O TOKOVIMA GOTOVINE - direktna metoda**  
u periodu od 01.01.2020. do 31.12.2020. godine

Broj iskaza  
79552/2020

Popunjava pravno lice	
Matični broj: 02044188	Šifra djelatnosti: 5222
Popunjava: Milena Sudić	
Naziv: "LUKA KOTOR" AKCIONARSKO DRUŠTVO ZA USLUGE U MEĐUNARODNOM POMORSKOM SAOBRAĆAJU KOTOR	
Sjedište: PARK SLOBODE BR.1 , KOTOR, CRNA GORA	

Pozicija	Red. br	Tekuća godina	Prethodna godina
1	2	3	4
<b>A. TOKOVI GOTOVINE IZ POSLOVNIH AKTIVNOSTI</b>			
I. Prilivi gotovine iz poslovnih aktivnosti (1 do 3)	301	826085	4141410
1. Prodaja i primljeni avansi	302	809652	4104832
2. Primljene kamate iz poslovnih aktivnosti	303	979	1760
3. Ostali prilivi iz redovnog poslovanja	304	15454	34818
II. Odlivi gotovine iz poslovnih aktivnosti (1 do 5)	305	2091409	3300609
1. Isplate dobavljačima i dati avansi	306	255657	1191785
2. Zarade, naknade zarada i ostali lični rashodi	307	1438310	1726975
3. Plaćene kamate	308		
4. Porez na dobitak	309	104090	69091
5. Plaćanja po osnovu ostalih javnih prihoda	310	293352	312758
III. Neto tok gotovine iz poslovnih aktivnosti (I-II)	311	-1265324	840801
<b>B. TOKOVI GOTOVINE IZ AKTIVNOSTI INVESTIRANJA</b>			
I. Prilivi gotovine iz aktivnosti investiranja (1 do 5)	312		13001
1. Prodaja akcija i udjela (neto prilivi)	313		
2. Prodaja nematerijalnih ulaganja, nekretnina, postrojenja, opreme i bioloških sredstava	314		
3. Ostali finansijski plasmani (neto prilivi)	315		13001
4. Primljene kamate iz aktivnosti investiranja	316		
5. Primljene dividende	317		
II. Odlivi gotovine iz aktivnosti investiranja (1 do 3)	318		226930
1. Kupovina akcija i udjela (neto odlivi)	319		
2. Kupovina nematerijalnih ulaganja, nekretnina, postrojenja, opreme i bioloških sredstava	320		26930
3. Ostali finansijski plasmani (neto odlivi)	321		200000
III. Neto tok gotovine iz aktivnosti investiranja (I -II)	322		-213929
<b>C. TOKOVI GOTOVINE IZ AKTIVNOSTI FINANSIRANJA</b>			
I. Prilivi gotovine iz aktivnosti finansiranja (1 do 3)	323		
1. Uvećanje osnovnog kapitala	324		
2. Dugoročni i kratkoročni krediti (neto prilivi)	325		
3. Ostale dugoročne i kratkoročne obaveze	326		

II. Odlivi gotovine iz aktivnosti finansiranja (1 do 4)	327	598052	418631
1. Otkup sopstvenih akcija i udjela	328		
2. Dugoročni i kratkoročni krediti i ostale obaveze (neto odlivi)	329		
3. Finansijski lizing	330		
4. Isplaćene dividende	331	598052	418631
III. Neto tok gotovine iz aktivnosti finansiranja (I-II)	332	-598052	-418631
D. NETO TOK GOTOVINE (311+322+332)	333	-1863376	208241
E. GOTOVINA NA POČETKU IZVJEŠTAJNOG PERIODA	334	3235056	3026815
F. POZITIVNE KURSNE RAZLIKE PO OSNOVU PRERAČUNA GOTOVINE	335		
G. NEGATIVNE KURSNE RAZLIKE PO OSNOVU PRERAČUNA GOTOVINE	336		
H. GOTOVINA NA KRAJU IZVJEŠTAJNOG PERIODA (333+334+335-336)	337	1371680	3235056

Obrazac usklađen sa članom 4. Zakona o računovodstvu („Sl. list CG“ broj 052/16) i DIREKTIVOM 2013/34/EU EVROPSKOG PARLAMENTA I VIJEĆA

U \_\_\_\_\_

Datum prijema 28.05.2021.

Datum obrade 28.05.2021.

Datum štampe 28.05.2021.

Lice odgovorno za sastavljanje  
finansijskih iskaza

Milena Sudić

*Milena Sudić*



Odgovorno lice

Marko Radulović

*Marko Radulović*



**ISKAZ O PROMJENAMA NA KAPITALU**  
u periodu od 01.01.2020. do 31.12.2020. godine

Broj iskaza  
79552/2020

Popunjava pravno lice	
Matični broj: 02044188	Šifra djelatnosti: 5222
Popunjava: Milena Sudić	
Naziv: "LUKA KOTOR" AKCIONARSKO DRUŠTVO ZA USLUGE U MEĐUNARODNOM POMORSKOM SAOBRAĆAJU KOTOR	
Sjedište: PARK SLOBODE BR.1, KOTOR, CRNA GORA	

Pozicija	Opis	Red broj	Osnovni kapital (grupa 30 bez 309)	Red broj	Ostali kapital	Red broj	Neuplaćeni upisani kapital (grupa 31)	Red broj	Emisiona premija (rn 320)	Red broj	Rezerve (rn 321, 322)	Red broj	Revalorizacije rezerve (grupa 33)	Red broj	Neraspoređena dobit (grupa 34)	Red broj	Gubitak (grupa 35)	Red broj	Otkupljene sopstvene akcije udjeli (rn 237)	Red broj	Ukupno (kol. 2+3+4+5+6+7+8-9-10)
			2	3	4	5	6	7	8	9	10	11	12	13	14	15	16	17	18	19	20
1.	Stanje na dan 01.01. godine	401	3312370	410	419	428	437	446	455	464	473	482	483	484	485	486	487	488	489	490	491
2.	Efektii retroaktivne ispravke materijalno značajnih grešaka i promjena računovodstvenih politika	402	411	420	429	438	447	456	465	474	483	484	485	486	487	488	489	490	491	492	493
3.	Korigovano početno stanje na dan 01.01. godine (r.br. 1+2)	403	3312370	412	421	430	439	448	457	466	475	484	485	486	487	488	489	490	491	492	493
4.	Neto promjene u godini	404	413	422	431	440	449	458	467	476	485	486	487	488	489	490	491	492	493	494	495
5.	Stanje na dan 31.12. godine (r.br. 3+4)	405	3312370	414	423	432	441	450	459	468	477	486	487	488	489	490	491	492	493	494	495
6.	Efektii retroaktivne ispravke materijalno značajnih grešaka i promjena računovodstvenih politika	406	415	424	433	442	451	460	469	478	487	488	489	490	491	492	493	494	495	496	497
7.	Korigovano početno stanje na dan godine (r.br. 5+6)	407	3312370	416	425	434	443	452	461	470	479	488	489	490	491	492	493	494	495	496	497

8. Neto promjene u godini	408	417	426	435	444	52461	453	462	-610922	471	2194357	480	489	-2752818
9. Stanje na dan 31.12. godine (r.br. 7+8)	409	3312370	418	427	436	445	320680	454	1245651	463	2312675	481	490	4238828

Obrazac usklađen sa članom 4. Zakona o računovodstvu („Sl. list CG“ broj 052/16) i DIREKTIVOM 2013/34/EU EVROPSKOG PARLAMENTA I VIJEĆA

U \_\_\_\_\_

Datum prijema 28.05.2021.

Datum obrade 28.05.2021.

Datum štampe 28.05.2021.

Lice odgovorno za sastavljanje finansijskih iskaza

Milena Sudić



Odgovorno lice

Marko Radulović





***LUKA KOTOR***  
**PORT OF KOTOR**

**NAPOMENE UZ KONSOLIDOVANE FINANSIJSKE IZVJEŠTAJE ZA 2020.  
GODINU**



## 1. Osnivanje i djelatnost

Postojeće Akcionarsko društvo, pravni je slijedbenik RO "Luka Kotor", koja je osnovana Odlukom Skupštine opštine Kotor od 12. jula 1988. godine. Nastale izmjene u zakonodavstvu uslovile su i promjenu naziva preduzeća u Društveno preduzeće, koje je odlukom Skupštine opštine Kotor, od 27. januara 1992. godine, organizovano kao Javno preduzeće "Luka" Kotor.

Proces vlasničke i upravljačke transformacije JP "Luka" Kotor, započet je donošenjem Odluke o pokretanju postupka upravljačke i vlasničke transformacije 10. oktobra 1992. godine. Transformacija je izvršena na osnovu procjene društvenog kapitala u preduzeću u iznosu od dinara 684.000,00 din. (304.511 DEM) na dan 1. juna 1995. godine.

Kao rezultat primjene Zakona o privrednim društvima, organizovano je postojeće Akcionarsko društvo za usluge u međunarodnom pomorskom saobraćaju "Luka Kotor" – Kotor, registrovano u Centralnom registru Privrednog suda u Podgorici, dana 13.09.2002. godine, pod registarskim brojem 4-0006142/001.

Tokom 2020. godine su izvršene promjene kod CRPS-a, evidentirana pod brojem 4-0006142/034 i brojem 4-0006142/035:

- dana 13.04.2020. godine registrovana je promjena podataka i to : promjena izvršnog direktora,
- dana 13.04.2020. godine registrovana je promjena podataka i to : promjena sekretata ,
- dana 22.06.2020. godine registrovana je promjena podataka i to: promjena predsjednika Odbora direktora ,
- dana 22.06.2020. godine registrovana je promjena podataka i to: promjena članova odbora direktora i revizora Društva.

Vlada Crne Gore je na sjednici od 14. maja 2015. godine, na osnovu Informacije koju je dostavilo Ministarstvo saobraćaja i pomorstva a u vezi statusa Društva, donijela sledeće zaključke:

1. Vlada je usvojila informaciju o statusu Društva,
2. Vlada privremeno ustupa na korišćenje Luka Kotor a.d. Kotor dio morskog dobra u Kotoru i to:
  - operativnu obalu duž Macea, dio katastarske parcele 78/1 KO Kotor u širini do donje ivice lokalnog puta (prostor širine cca 3,00 m) na potezu od objekta »Gallon« istočno do ušća Gurdića,
  - operativnu obalu od mosta Gurdić zapadno donjom ivicom trotoara uz magistralni put do osnove pristaništa, pristanište -- rivu u cjelini, do ivice parkinga, isključujući pristupni put do parkinga, sve dio katastarske parcele 28 KO Kotor,
  - operativnu obalu uz gradski park dio katastarske parcele 1 KO Kotor, preko rijeke Škudre i zapadno do ušća Škudre II -- odnosno do spomenika,
  - ograđeni dio parka oko poslovnog objekta Luke, krajnji istočni dio katastarske parcele 4 KO Kotor I,



- vodeni prostor Zaliva u površini koja spaja krajnje tačke na obali (objekat »Gallon« i ušće Škudre II) i obuhvata akvatorijum širine cca 100,00 m računato od ivice pristaništa – rive i za potrebe sidrišta koristi akvatorijum na lokaciji Dobrote, sidrište preko puta Fakulteta za pomorstvo, obala Kamenarovići i uvala Orahovac,
- 3. Društvu se privremeno ustupa na privredno korišćenje područje iz tačke 1. ovih zaključaka na period od 120 dana počev od 18.05.2015. godine odnosno do završetka procedure za dodjelu koncesije,
- 4. Vlada na osnovu člana 9 Zakona o lukama ( Službeni list CG, broj 51/08, 40/11 i 27/13) i člana 18 Uredbe o organizaciji i načinu rada državne uprave (Službeni list CG, broj 5/12,25/12,44/12,61/12,20/13,17/14 i 6/15) zadužuje Lučku upravu da vrši poslove nadzora i kontrole nad pravom korišćenja iz tačke 1. ovih zaključaka za period naveden u tački 3. ovih zaključaka,
- 5. Zadužuju se vlasnici državnog kapitala u Društvu da preko svojih predstavnika u organima upravljanja Društva obezbijede puno poštovanje ovih zaključaka,
- 6. Zadužuje se Društvo da bez prethodne saglasnosti Lučke uprave, za vrijeme trajanja privremenog korišćenja, ne zaključuje pravne poslove na teret privrednog društva, niti iste može zaključivati u trajanju dužem od perioda na koji je privremeno ustupljeno pravo korišćenja luke,
- 7. Zadužuje se Ministarstvo saobraćaja i pomorstva da pokrene odgovarajuće procedure u cilju dodjele koncesije za privredno korišćenje Društva.

Osnovna djelatnost Društva je pružanje lučkih usluga u međunarodnom i domaćem saobraćaju kroz dva pravca – pružanje lučkih usluga brodovima i jahtama kao i ostale djelatnosti predviđene aktom o osnivanju.

U periodu od 01.01.2020. do 31.12.2020. godine u luku je uplovilo 9 brodova. Ukupan broj jahti za ovaj period iznosi 265. Broj putnika na kruzerima iznosi 3.009, a na jahtama 766.

U Luci Kotor AD , služba kvaliteta sprovodi interne provjere IMS (Integrisanog menadžment sistema) radi utvrđivanja:

- usaglašenosti sa planiranim postavkama za realizaciju lučkog sektora, sa zahtjevima standarda ISO 9001:2008 i ISO 14001:2004 i sa zahtjevima koje je uspostavio menadžment Luke;
- efektivnosti njegove primjene i održavanja;
- mogućnosti za njegovo poboljšanje.

Postoje odobrene procedure koje sadrže opis pripremu, planiranje i izvještavanje o nalazima provjera. Rukovodilac sektora kvaliteta shodno proceduri „Interna provjera“ na sistematičan, nezavistan i dokumentovan način objektivno vrednuje i utvrđuje stepen do kojeg su ispunjeni politika kvaliteta , zahtjevi i/ili procedure IMS Luke Kotor. Rukovodilac sektora kvaliteta je osposobljen da obavlja provjeru i završio je kurseve za internog



provjerivača i ima odgovarajući sertifikat od strane sertifikacione kuće „Bureau Veritas“ predstavništvo Beograd.

Vlada Crne Gore je, na sjednici održanoj 27.12.2018.godine, donijela Odluku o dodjeli prvenstvene koncesije "Luka Kotor" AD Kotor broj 07-6244 od 27.decembra 2018.godine.

Ovom odlukom Luka Kotor je dobila prvenstvenu koncesiju na maksimalan zakonom dozvoljen period, na 12 godina.

Nakon toga na ponovljenoj Vanrednoj Skupštini akcionara „Luka Kotor“ AD Kotor koja je održana 13.03.2019.godine jednoglasno je donijeta Odluka o davanju ovlaštenja predsjedniku Odbora direktora za potpisivanje Ugovora o prvenstvenoj koncesiji za privredno korišćenje trgovačke luke Kotor sa Vladom Crne Gore čiji sastavni dio je i Poslovni plan za period od 12 godina.

Dana 25.03.2019,. godine, Društvo je potpisalo Ugovor o prvenstvenoj koncesiji.

Članom 3.2.1. Ugovora propisane su obaveze Koncesionara. Ovim članom između ostalog propisana je obaveza Koncesionara :

- da adaptira, rekonstruiše, izgradi, opremi i iskorišćava trgovačku luku, na lučkom području u periodu na koji je zaključen ovaj Ugovor, u skladu sa poslovnim planom za period važenja ovog Ugovora i u skladu sa Biznis planom koji je dat u Prilogu 2 ovog Ugovora i u skladu sa Investicionim planom koji je dat u Prilogu 2 ovog Ugovora važećom planskom dokumentacijom i Zakonom o planiranju prostora i izgradnji objekata;

Članom 4.2. Ugovora propisani su uslovi i rokovi za početak investicionih ulaganja.

Ovim članom ugovora propisana je obaveza Koncesionara da otpočne sa aktivnostima na realizaciji planiranih investicija u roku od 30 (trideset) dana od dana isteka roka za realizaciju pripremnih radnji.

Pripremnne radnje za početak realizacije planiranih investicija mogu trajati najduže 6 mjeseci od dana početka primjene ovog Ugovora. Dan početka primjene ovog Ugovora je dan potpisivanja, odnosno 25.03.2019.godine. U skladu sa tim “Luka Kotor” AD Kotor je bila obavezna da najkasnije do 25.10.2019.godine otpočne sa aktivnostima na realizaciji planiranih investicija.

U skladu sa tim, “Luka Kotor” AD Kotor je podnijela Zahtjev za izdavanje urbanističko-tehničkih uslova, broj 0302-1932 od 27.08.2019.godine, u skladu sa članom 74 Zakona o planiranju prostora i izgradnji objekata, Minsistarstvu održivog razvoja i turizma, Direkciji za izdavanje urbanističko tehničkih uslova (zaveden u Ministarstvu održivog razvoja i turizma dana 30.08.2019.godine).

Dana 10.10.2019. godine Direktorat za građevinarstvo-Direkcija za izdavanje urbanističko tehničkih uslova je aktom broj 1062-3682/12 od 10.10.2019.godine utvrdio urbanističko tehničke uslove za građenje objekata „Luka Kotor“ na lokaciji urbanističke parcele UP 36, koju čini dio kat.parcele br. 28 KO Kotor i Opština Kotor, shodno Državnoj studiji lokacije



„Sektor 16“, a u skladu sa Prostornim planom posebne namjene za obalno područje Crne Gore. Dana 18.10.2019. godine, isti organ dostavio je dopis broj 1062-3682/15 od 18.10.2019. godine, u čijem prilogu je dostavljen akt broj UP/I05-516/2019-2 od 15.10.2019. godine izdat od strane Uprave za zaštitu kulturnih dobara Područna jedinica Kotor i akt Projektno-tehničkih uslova broj 3625/1 od 03.10.2019. godine, izdat od doo „Vodovod i kanalizacija Kotor“, a koji su dostavljeni ovom organu nakon izdavanja naprijed navedenih urbanističko tehničkih uslova.

Uprava za zaštitu kulturnih dobara - Područna jedinica Kotor u navedenom aktu ukazuje da „se nijesu stekli uslovi za izdavanje predmetnih konzervatorskih uslova“. U prilogu tog akta dostavlja se i akt Crnogorske nacionalne komisije za UNESCO, broj 01-3471/2, kojim se navodi da je u ovom trenutku nije moguće dati smjernice za navedeni zahtjev koji se odnosi na izdavanje konzervatorskih uslova za Luku Kotor jer „ svi procesi koji se odnose na ova pitanja treba da sačekaju mišljenje UNESCO-a.“

U toku 2019. godine , do dobijanja mišljenja UNESCO-a , Društvo nije moglo preduzeti ni jednu radnju, koja se odnosi na ispunjavanje obaveza iz Investicionog plana.

Članom 3.2.1. ugovora propisana je i obaveza Koncesionara da:

- da opremi koncesiono područje uređajima za prihvatanje i rukovanje otpadom, otpadnim uljem, ostacima tereta i talogom iz balasnih tankova sa plovnih objekata, u skladu sa članom 51 Zakona o zaštiti mora od zagađenja sa plovnih objekata – ZMZPO.
- da saglasno pozitivnim propisima preduzme predviđene mjere zaštite od namjernog ili slučajnog zagađenja mora i obale, obezbijedi potrebnu opremu saglasno pozitivnim propisima i utvrđenim standardima;

U skladu sa ovom obavezom iz Koncesionog ugovora “Luka Kotor” AD Kotor, je donijela novi Plan upravljanja otpadom broj 0301-1196 od 07.06.2019. godine na koji je data saglasnost broj 0306-1377 od 26.06.2019. godine.

“Luka Kotor” AD Kotor je, da bi ispunila obaveze predviđene Koncesionim ugovorom, kao i Planom upravljanja otpadom sklopila sledeće ugovore o poslovno tehničkoj saradnji sa “Hemosan” doo Bar:

-Ugovor o poslovno tehničkoj saradnji broj 0306-1721 od 01.08.2019. godine (117/2019 od 01.08.2019.godine). Predmet ovog ugovora je pružanje usluga zaštite u slučaju polucije mora od izlivanja sa plovnih objekata.

-Ugovor o poslovno tehničkoj saradnji broj 0306-1377/1 od 26.06.2019. godine (111/2019 od 26.06.2019. godine). Predmet ovog ugovora je prihvatanje otpada iz marine i sa plovnih objekata Luke Kotor;

- Ugovor o poslovno tehničkoj saradnji broj 0306-1714 od 01.08.2019. godine (112/2019 od 01.08.2019. godine). Predmet ovog ugovora je regulisanje međusobnih prava i obaveza zakupca i zakupodavca po osnovu izdavanja u zakup 40-tostopnog kontejnera koji će biti stacioniran u Luci Kotor za smeštaj eko opreme, za period 01.08.2019-31.01.2021. godine;



- Ugovor o poslovno tehničkoj saradnji broj 0306-1715 od 01.08.2019. godine (113/2019 od 01.08.2019. godine). Predmet ovog ugovora je regulisanje međusobnih prava i obaveza zakupca i zakupodavca po osnovu davanja u zakup plutajuće brane dužine 200m, za period od 01.08.2019-31.01.2021. godine;
- Ugovor o poslovno tehničkoj saradnji broj 0306-1724 od 01.08.2019. godine (114/2019 od 01.08.2019. godine). Predmet ovog ugovora je regulisanje međusobnih prava i obaveza ugovornih strana po osnovu davanja u zakup eko opreme ( kontejneri 6 komada za prihvrat različitih vrsta opasnog otpada i upijači) kao i realizacije svih potrebnih obuka za zaposlene u Luci Kotor AD Kotor, za period od 01.08.2019-31.01.2021. godine;
- Ugovor o poslovno tehničkoj saradnji broj 0306-1716 od 01.08.2019. godine ( 115/2019 od 01.08.2019.godine). Predmet ovog ugovora je regulisanje međusobnih prava i obaveza zakupca i zakupodavca po osnovu izdavanja u zakup sledeće opreme: apsorbenti, disperzenti i skimer, za period od 01.08.2019-31.01.2021. godine;
- Ugovor o poslovno tehničkoj saradnji broj 0306-1377/2 od 26.06.2019. godine ( 116/2019 od 26.06.2019. godine). Predmet ovog ugovora je zbrinjavanje elektronsko-električnog otpada.

Članom 3.2.1. ugovora propisana je i obaveza Koncesionara da blagovremeno plaća ugovorenu naknadu.

Lučka uprava je donijela Rješenje o plaćanju godišnje fiksne naknade za korišćenje lučkog područja za 2020.godinu, broj 012/20-05/3-53/2 od 31.01.2020 .godine kojim je utvrđeno da fiksna koncesiona naknada za 2020.godinu iznosi 250.000 eura. "Luka Kotor" AD Kotor je dana 05.02.2020 .godine uplatila navedeni iznos u skladu sa dostavljenim Instrukcijama.

Varijabilna Koncesiona naknada naplaćuje se na osnovu godišnjeg izvještaja koji Koncesionar dostavlja Koncedentu, najkasnije do 31. marta tekuće godine za prethodnu. S obzirom da ove godine poslujemo sa gubitkom, Društvo neće imati obavezu plaćanja i evidentiranje obaveze za pomenutu naknadu.

Ugovorom je dalje propisano da je u cilju obezbjeđenja izmirenja Godišnje fiksne koncesione naknade Koncesionar dužan obezbijediti Garanciju za plaćanje."

Luka Kotoro AD Kotor je obezbjedila garanciju broj 50-0-934 od 17.02.2020.godine izdatu od strane Crnogorske Komercijalne banke a d. Podgorica. Zahtjev za izdavanje navedene garancije podnijet je 06.12.2019.godine.

Članom 13.1. propisane ja obaveza Koncesionara da posjeduje: izrađenu i odobrenu procjenu bezbjednosti, sačinjen i odobren plan bezbjednosti luke i lice određeno za bezbjednosnu zaštitu luke, u skladu sa međunarodrim i domaćim propisima kojima se uređuje bezbjednost plovnih objekata i luke.



Dana 21.08.2020. godine, Društvo je potpisalo Ugovor o Koncesiji za pružanje lučke usluge-lučka pilotaža. Predmet koncesije predstavlja pravo na obavljanje lučke usluge-lučke pilotaže na području luke Kotor i pilotaže plovnog objekta u Bokokotorskom zalivu od spoljne i unutrašnje pilotske stanice na ulazu u Bokokotorski zaliv do luke Kotor ili do akvatorijuma koji luka Kotor koristi za potrebe sidrišta, a preporučan je od Lučke kapetanije.

Rok trajanja koncesije je 5 godina.

Koncesionar je dužan da plaća godišnju fiksnu i varijabilnu naknadu, što je definisano ugovorom, član 5.1.

Luka Kotor AD Kotor je obezbjedila činidbenu garanciju broj 20-0-3823 od 20.08.2020 .godine izdatu od strane Crnogorske Komercijalne banke a.d. Podgorica , po osnovu Ugovora o Koncesiji za pružanje lučke usluge-lučka pilotaža .

Promet usluga koje "Luka Kotor" A.D. Kotor, kao Koncesionar trgovačke luke Kotor obavlja , isključivo je baziran na pružanju usluga u međunarodnom pomorskom saobraćaju kruzer brodovima koji posjećuju Crnu Goru i grad Kotor kao značajnu turističku destinaciju i pružanju usluga nautičkim plovilima - jahtama. Iz tog razloga je poslovanje "Luka Kotor" A.D. Kotor kao Koncesionara tokom pomenutog perioda bilo direktno pogođeno globalnom situacijom sa pandemijom Covid-19. Značajno izmjenjeni tržišni uslovi i uslovi za obavljanje i realizaciju lučkih usluga i ostalih djelatnosti nametnuli su i sistem kriznog poslovanja Koncesionara koji je uključivao određene poslovne aktivnosti kojima bi se kompanija uspjela održati.

Naredbom za preduzimanje privremenih mjera za sprječavanje unošenja u zemlju, suzbijanje i sprječavanje prenošenja novog korona virusa („Sl.list CG“ br.14/2020 od 13.03.2020.godine) u članu 1. stav 1 tačka 1. propisana je „zabrana uplovljenja svih kruzera i jahti u luke: Bar, Budva, Kotor, Luka Kumbor – Portonovi, Tivat (Gat I i II) i Zelenika, do 02.aprila 2020.godine;“. Predmetna zabrana je produžavana Naredbama, te je dana 08.05.2020.godine donesena Naredba za preduzimanje privremenih mjera za sprječavanje unošenja u zemlju, suzbijanje i sprječavanje prenošenja novog korona virusa ("Službeni list Crne Gore", br. 014/20 od 13.03.2020, 015/20 od 15.03.2020, 017/20 od 17.03.2020, 028/20 od 02.04.2020, 034/20 od 16.04.2020, 036/20 od 23.04.2020, 039/20 od 28.04.2020, 041/20 od 05.05.2020, 042/20 od 08.05.2020) koja se primjenjuje od 11.05.2020.godine pa nadalje bez navođenja datuma prestanka navedene zabrane i dalje je na snazi.

U toku pandemije , Društvo je sprovelo sljedeće aktivnosti u okviru koncesionog ugovora:

- Zahtjev za sazivanje sastanka sa predstavnicima Koncedenta broj 0302-1563 od 26.08.2020.godine povodom regulisanja procedure za sprovođenje ugovora o koncesiji za



pružanje lučke usluge – lučke pilotaže u luci Kotor i pilotaže u Bokokotorskom zalivu, koji je zaključen dana 21.08.2020.godine. (Zapisnik sa sastanka održanog 08.09.2020. u prostorijama UPSUL Bar )

- Zahtjev za korekciju osnovnog ugovora uz priloženi nacrt odluke i Aneksa I Ugovora o koncesiji za pružanje lučke usluge - lučka pilotaža u luci Kotor i pilotaže u Bokokotorskom zalivu koji bi proizašao iz zajedničkog zahtjeva koncesionara dostavljenog UPSUL-u. (upućeno Lučkoj Upravi) 25.09.2020.godine

Saglasno odredbama člana 39 Statuta Društva Odbor direktora je donio:

- Odluka o dopuni Tarifa lučkih naknada i drugih usluga broj 0202-1926 od 27.11.2020.godine.

Jedinstveno tretirani godišnji period rada organa upravljanja i rukovođenja Luke, u smislu personalnog sastava Odbora direktora, može se podijeliti u tri dijela.

Na Redovnoj Skupštini akcionara održanoj 26.06.2019. godine imenovan je Odbor direktora u sastavu: dr Branko Ivanović, Branimir Maslovar, Stanislava Subotić, Radomir Rudanović i Slađana Živković.

Odlukom o izboru Predsjednika Odbora direktora broj 0202-1386 od 26.06.2019.godine na tu funkciju izabran je dr Branko Ivanović.

Ovaj sastav Odbora direktora je razriješen Odlukom Skupštine akcionara broj 0101- 569 od 16.03.2020 godine.

U periodu od 16.03.2020. godine do 12.06.2020. godine Odbor direktora je radio u sastavu koji je izabran Odlukom Skupštine akcionara broj 0101-570 od 16.03.2020. godine:

1. Prof dr Tatjana Stanovčić, predsjednica,
2. Stanislava Subotić, članica,
3. Radomir Rudanović, član,
4. Ljubomir Radović, član,
5. Draško Krivokapić, član.

Odlukom broj 0202-584 od 17.03.2020. godine na funkciju Predsjednice Odbora direktora izabrana je Prof. dr Tatjana Stanovčić.

Odlukom Redovnoj Skupštine akcionara održanoj dana 12.06.2020. godine izabran je Odbor direktora u istom sastavu, a na sjednici Odbora direktora Odlukom broj 0202-1230 od 15.06.2020.godine za predsjednicu Odbora direktora ponovo je izabrana je Prof. dr Tatjana Stanovčić.

Naknada članovima odbora direktora iznosi: za rad predsjednika odbora direktora u iznosu od dvije prosječne zarade u Crnoj Gori u prethodnoj godini - 1.020 €, za rad članova odbora direktora u iznosu od jedne prosječne zarade u Crnoj Gori u prethodnoj godini - 510 € i za rad članova Odbora direktora na profesionalnom radu u iznosu od jedne i po prosječne zarade u Crnoj Gori u prethodnoj godini – 765 €. (Odluka Skupštine akcionara o visini naknade članovima odbora direktora broj 0101-1210 od 12.06.2020. godine.)



Odbor direktora je donio Odluku o imenovanju člana Odbora direktora na profesionalnom radu broj 0202-1759 od 12.10.2020. godine, te je sa članom Odbora direktora, Krivokapić Draškom zaključen ugovor o radu člana Odbora direktora broj 0306-1830 dana 02.11.2020. godine.

Odbor direktora je održao 8 sjednica u periodu od 01.01.2020. godine do 16.03.2020. godine, 15 sjednica u periodu od 17.03.2020. godine do 15.06.2020. godine i 13 sjednica u periodu od 15.06.2020. godine do 31.12.2020. godine.

Odbor direktora je donio Odluku o razrješenju članova komisije za sponzorstva i donacije broj 0202-1043 od 01.06.2020.godine, koja je u periodu od 21.07.2019. godine do 01.06.2020. godine radila u sastavu: Branko Kovačević, Snežana Jonica i Danilo Cvijović.

Odbor direktora je donio odluku o imenovanju članova komisije za sponzorstva i donacije broj 0202-1043/1 od 01.06.2020. godine, i to: Radulović Marka, Vulović Zdenke i Palma Mie.

Odbor direktora je donio Odluku broj 0202 – 175 od 03.02.2020. godine, o izmjenama i dopunama Akta o organizacionoj strukturi i sistematizaciji poslova privrednog društva "Luka Kotor" A.D. Kotor broj 0202-1461/1 od 03.07.2019.godine.

Na sjednici Odbora direktora održanoj dana 12.11.2020. godine usvojen je Pravilnik o unutrašnjoj organizaciji i sistematizaciji radnih mjesta broj 0202-1883 od 12.11.2020. godine.

Odlukom Odbora direktora broj 0202-152 od 05.02.2019. godine imenovan je Revizorski odbor u sastavu: Ljubica Pavićević, predsjednica i članovi Marko Radulović i Milena Vujović, i u tom sastavu je radio do 21.04.2020. godine.

Odlukom Odbora direktora broj 0202-757 od 21.04.2020. godine, zbog imenovanja na funkciju VD izvršnog direktora, funkcije člana Revizorskog odbora razriješen je Marko Radulović, a Odlukom broj 0202-758 od istog dana za članicu Revizorskog odbora imenovana je Antonia Orlando.

Naknada za rad članova Revizijskog odbora utvrđena je u neto iznosu od 1/5 prosječne zarade na nivou države a za predsjednika odbora u visini 2/5 prosječne zarade na nivou države - Odluka broj 0202-1742/2, od 21.09.2017. godine.

Revizorski odbor je održao četiri sjednice tokom 2020. godine.

Društvo upošljava 73 radnika na dan 31.12.2020. godine i to 70 na neodređeno i 3 na određeno vrijeme. (70 zaposlenih na dan 31.12.2019. godine).

Finansijski iskazi su odobreni od strane izvršnog direktora, koji je i odgovoran za poslovanje Društva u 2020. godini, dana 30. marta 2021. godine.



Za obavljanje platnog prometa u zemlji Društvo ima sledeće transakcione račune :

- Prva banka CG a.d. Podgorica 535-10629-08,
- Crnogorska Komercijalna banka a.d. Podgorica 510-229-48,
- NLB banka a.d. Podgorica 530-26442-33,
- Hipotekarna banka a.d. Podgorica 520-20700-55 kao i devizne račune kod istih banaka.

PIB: 02044188

PDV: 92/31-00023-8

Šifra djelatnosti: 5222

Društvo ima učešće u kapitalu u sledećim pravnim licima:

- Kotor Mar d.o.o. Kotor - 100 % i
- Montenegro Shorex d.o.o. Kotor - 30 %.

Plan javnih nabavki za 2020. godinu -- zavodni broj broj 0306-150 od 31.01.2020. godine predviđa ukupnu vrijednost plana 2.839.900,00 € sa uračunatim PDV-om od čega 1.184.500,00 € sa uračunatim PDV-om - robe, 1.510.000,00 € sa uračunatim PDV-om - radovi i 145.400,00 € sa uračunatim PDV-om - usluge. Odluka odbora direktora broj 020-149 od 31.01.2020. godine o usvajanju Plana javnih nabavki.

Amandman plana javnih nabavki za 2020. godinu br.1. – zavodni broj broj 0306-905 od 12.05.2020. godine predviđa ukupnu vrijednost javne nabavke 2.869.600.00 € sa uračunatim PDV-om od čega 1.184.500,00 € sa uračunatim PDV-om - robe, 1.510.000,00 € sa uračunatim PDV-om - radovi i 175.100,00 € sa uračunatim PDV-om - usluge. Odluka odbora direktora broj 0202-886 od 09.05.2020. godine.

Usklađeni plan javnih nabavki za 2020 godinu - zavodni broj 0306-1412 od 20.07.2020. godine predviđa ukupnu vrijednost javne nabavke 2.355.785,13 € bez uračunatog PDV-a od čega 969.008,27 € bez uračunatog PDV-a - robe, 1.247.933,88 € bez uračunatog PDV-a - radovi i 138.842,98 € bez uračunatog PDV-a - usluge. Odluka odbora direktora broj 0202-1268 od 24.06.2020. godine.

Uvidom u Izvještaj o svim realizovanim javnim nabavkama za 2020. godinu (zavodni brojevi 0306-492 od 01.03.2021. godine, 0306-507/1 od 03.03.2021. godine, 0306-492/2 od 01.03.2021. godine, 0306-492/3 od 01.03.2021. godine ,0306-507 od 03.03.2021. godine, ) koji su dostavljeni Ministarstvu finansija i socijalnog staranja, Direktoratu za politiku javnih nabavki:

- Izvještaj o sprovedenim postupcima i zaključenim ugovorima o javnim nabavkama, Obrazac A, nije bilo sprovedenih javnih nabavki, otvorenim postupkom u prvoj polovini godine,
- Izvještaj o sprovedenim nabavkama male vrijednosti, Obrazac B, ugovorena vrijednost sa porezom iznosi 67.126,73 € sa uračunatim PDV-om,
- Izvještaj o sprovedenim hitnim nabavkama, Obrazac C, nije bilo sprovedenih hitnih nabavki,



- Statistički izvještaj o sprovedenim postupcima javnih nabavki i zaključenim ugovorima o javnim nabavkama, Obrazac 2, ugovorena vrijednost 12.141,20 € bez uračunatog PDV-a,
- Izvještaj o sprovedenim nabavkama i zaključenim ugovorima-računima za jednostavne nabavke, Obrazac 3, ugovorena vrijednost 32.823,35 € bez uračunatog PDV-a.

Zavisno pravno lice :

Pomorsko - turistička agencija „Kotor Mar“ d.o.o. Kotor, osnovana je 05.10.2004. godine Odlukom Odbora direktora „Luka Kotor“ broj 01-552/3. Registrovana je u Centralnom registru Privrednog suda u Podgorici, u skladu sa Zakonom o privrednim društvima Crne Gore, 20.10.2004. godine, pod registarskim brojem 5-0228714/001. Dana 08.08.2014. godine registrovana je promjena podataka –ovlašćenog lica pod registarskim brojem 5-0228714/010..

Ministarstvo održivog razvoja i turizma je izdalo Licencu za obavljanje djelatnosti turističke agencije – organizatora putovanja (tour-operator), broj 276 – Rješenje Up I 106-637/2 od 19.06.2017. godine. Licenca važi od 19.06.2017 godine do 09.06.2018. godine. Ministarstvo održivog razvoja i turizma je izdalo Licencu za obavljanje djelatnosti turističke agencije-organizatora putovanja(tour-operator) broj 276- Rješenje Up I 110-541/3 od 22.06.2018. godine-neograničeno.

Osnovni kapital Društva iznosi 1 € - novčani kapital.

Osnivač Društva:

- „Luka Kotor“ a.d. Kotor 1 € - 100 % kapitala.

Uvidom u Statut Društva od 05.10.2004. godine osnivač odobrava bilans stanja i bilans uspjeha, predviđeno je usvajanje godišnjih biznis planova za svaku poslovnu godinu.

Osnivač upravlja Društvom preko Odbora direktora i preko izvršnog direktora. Članovi odbora direktora Društva su članovi Odbora direktora osnivača.

Osnovna djelatnost Društva je djelatnost putničkih Agencija, organizovanje izletničkih aranžmana u Bokokotorskom zalivu kao i drugih djelatnosti predviđenih aktom o osnivanju Društva.

Upravljanje Društvom vrši osnivač. Društvo zastupa i predstavlja Izvršni direktor. Sjedište Društva je u Kotoru, Luka Kotor obala Maršala Tita.

PIB: 02416123

PDV: 92/31-00420-0

Broj zaposlenih na dan 31.12.2020. godine iznosi 5(pet),(na dan 31.12.2019. godine bilo je pet zaposlenih radnika).

Za obavljanje platnog prometa u zemlji Društvo ima sledeće račune :

- Prva banka Crne Gore a.d. Podgorica 535-9715-31,
- Devizni račun Prve Banke a.d. Podgorica-0050100061705
- Crnogorska Komercijalna banka a.d. Podgorica 510-19228-71,

## 2. Osnova za sastavljanje finansijskih iskaza

Finansijski iskazi su zasnovani na godišnjem računu sastavljenom u skladu sa važećim propisima Crne Gore i Međunarodnim računovodstvenim standardima, Zakonom o računovodstvu („Sl.list Crne Gore“, broj 052/16) i Zakonom o reviziji RCG ( „Sl. list Crne Gore“, broj 001/17), Zakonom o porezu na dobit pravnih lica (Sl. list RCG, broj 12/02 i 40/08, 086/09,040/11, 014/12,061/13 i 055/16), Zakonu o PDV-u ("Sl. list RCG" broj 65/01, 12/02 (ispravke), 38/02, 72/02, 21/03, 76/05 i 16/07....050/17),Pravilnikom o visini naknade za upotrebu obale, brodsku ležarinu i sidrenje „Sl.list CG“, broj 5/2015, Tarifa lučkih naknada i drugih usluga („Sl.list Crne Gore“ broj 028/16, 059/16).

Finansijski iskazisu pripremljeni u skladu sa izmijenjenim „Pravilnik o sadržini i formi finansijskih iskaza “ ("Sl. list CG" broj 011/20 od 06.03.2020).

Društvo vodi poslovne knjige u skladu sa zakonskim propisima u Crnoj Gori važećim do 31.12.2020. godine.

U Crnoj Gori se profesionalno obrazovanje računovođa sprovodi posredstvom Instituta sertifikovanih računovođa Crne Gore,čije je Društvo član.

Podaci u Izvještaju za 2020. i 2019. godinu iskazani su u eurima.

## 3. Osnovne računovodstvene politike

Računovodstve politike su posebna načela, osnovi, konvencije, pravila i praksa koje je usvojilo Društvo za pripremanje i prikazivanje finansijskih izvještaja u skladu sa Međunarodnim standardima finansijskog izvještavanja.

Usvojene računovodstvene politike odnose se na priznavanje, ukidanje priznavanja, mjerenje i procjenjivanje sredstava, obaveza, prihoda i rashoda Društva.

Osnovne računovodstvene politike primijenjene prilikom sastavljanja finansijskih iskaza za 2020 . godinu su sledeće:

### 3.1. Prihodi i rashodi

Prihod od prodaje robe se knjiži po datumu izdavanja fakture.

Poslovni prihodi, osim prihoda po osnovu prodaje robe sadrže i prihode od usluga, zakupa poslovnog prostora i ostale poslovne prihode.

Svi prihodi iz realizacije datog obračunskog perioda koji je jedna kalendarska godina priznaju se u tom obračunskom periodu.

Prihodi koji se u istom obračunskom periodu prefakturišu na teret rashoda odnosno za slučajevne korišćenja upotrebe obale ili sidrišta predstavljaju obavezu i kao takvi se ne uključuju



### **3. Osnovne računovodstvene politike-nastavak**

u bilans uspjeha. Ovo proizilazi iz specifičnosti poslovanja Društva gdje se zakonskim uredbama konstatuje regulatorno tijelo Lučka Uprava nadležnog Ministarstva saobraćaja i pomorstva Crne Gore koje ubira ovu vrstu prihoda. Na taj način se umjesto bruto principa prikazivanja prihoda i rashoda te naknadne obaveze Lučkoj upravi, upotrijebljava neto princip po kome se odmah formira obaveza koja se po izdatom rešenju plaća ovom regulatornom tijelu, što je u skladu sa MRS.

Dobici predstavljaju druge stavke koje zadovoljavaju definiciju prihoda i mogu, ali ne moraju da proisteknu iz uobičajenih aktivnosti preduzeća. Dobici predstavljaju povećanja ekonomskih koristi i kao takvi po prirodi nijesu različiti od prihoda. Dobici uključuju dobitke proistekle iz prodaje imovine, viškove i nerealizovane dobitke. Dobici se prikazuju na neto osnovi, nakon umanjenja za odgovarajuće rashode.

Rashodi obuhvataju troškove koji proističu iz uobičajenih aktivnosti preduzeća i gubitke. Troškovi koji proističu iz uobičajenih aktivnosti preduzeća uključuju rashode direktnog materijala i robe i druge poslovne rashode (troškovi ostalog materijala, proizvodne usluge, amortizacija, bruto zarade i drugi poslovni rashodi), nezavisno od momenta plaćanja.

Gubici predstavljaju druge stavke koje zadovoljavaju definicije rashoda i mogu, ali ne moraju, da proisteknu iz uobičajenih aktivnosti preduzeća. Gubici predstavljaju smanjenja ekonomskih koristi i kao takvi nijesu po svojoj prirodi različiti od rashoda. Oni se obično prikazuju na neto osnovi bez odgovarajućih prihoda.

Gubici uključuju, gubitke od prodaje i rashodovanja imovine, manjkove, rashode po osnovu direktnih otpisa potraživanja, po osnovu obezvrijeđenja imovine i druge nepomenute rashode.

Rashodi se priznaju u obračunskom periodu na koji se odnose i istovremeno utiču na smanjenje sredstava ili povećanje obaveza.

Priznati rashodi se direktno povezuju sa priznatim prihodima u poslovnom rezultatu obračunskog perioda.

Svi rashodi iz realizacije datog obračunskog perioda koji je jedna kalendarska godina priznaju se u tom obračunskom periodu.

#### **3.2. Kamata i drugi troškovi pozajmljivanja**

Kamata i ostali troškovi pozajmljivanja u skladu sa MRS 23 Troškovi pozajmljivanja, priznaju se kao rashod perioda u kome su nastali, osim u mjeri u kojoj su kapitalizovani. Kamata i

ostali troškovi pozajmljivanja direktno pripisani sticanju, izgradnji ili izradi sredstva koje se kvalifikuje (sredstvo kojim je potreban značajan vremenski period da bi bilo spremno za upotrebu), kapitalizuju se kao dio nabavne vrijednosti ili cijene koštanja tog sredstva.



### 3. Osnovne računovodstvene politike-nastavak

Kapitalizacija kamate i drugih troškova pozajmljivanja vrši se u skladu sa MRS 23 Troškovi pozajmljivanja. Samo troškovi pozajmljivanja koji su nastali u periodu od početka ulaganja u sredstvo koje se kvalifikuje do završetka svih aktivnosti potrebnih za njegovu upotrebu ili prodaju, mogu da se uključe u nabavnu vrijednost tog sredstva. Troškovi pozajmljivanja nastali prije i posle perioda kapitalizacije priznaju se kao rashod perioda u kome su nastali.

#### 3.3. Nematerijalna ulaganja

Nematerijalna ulaganja su sredstva koja se mogu identifikovati kao nemonetarna i bez materijalnog obilježja.

Kao nematerijalna ulaganja priznaju se i podliježu amortizaciji nematerijalna ulaganja koja ispunjavaju uslove propisane MRS 38 Nematerijalna ulaganja, imaju korisni vijek trajanja duži od godinu dana i pojedinačna nabavna cijena u vrijeme nabavke je veća od 300 €.

Ukoliko nematerijalno ulaganje ne ispunjava uslove iz stava 2 ovog člana priznaje se na teret rashoda perioda u kome je nastalo.

Početno mjerenje nematerijalnih ulaganja vrši se po nabavnoj vrijednosti ili cijeni koštanja. Naknadno mjerenje nakon početnog priznavanja nematerijalnih ulaganja vrši se po troškovnom modelu iz MRS 38 Nematerijalna ulaganja, odnosno po nabavnoj vrijednosti ili cijeni koštanja, umanjenoj za ispravke vrijednosti po osnovu kumulirane amortizacije i obezvrijeđenja.

Amortizacija nematerijalnih ulaganja koja podliježu amortizaciji vrši se primjenom proporcionalnog metoda u roku od pet godina osim ulaganja čije je vrijeme utvrđeno ugovorom, kada se otpisivanje vrši u rokovima koji proističu iz ugovora.

Obračun amortizacije nematerijalnih ulaganja vrši se od početka narednog mjeseca u odnosu na mjesec kada je nematerijalno ulaganje stavljeno u upotrebu.

Osnovicu za obračun amortizacije nematerijalnih ulaganja čini nabavna vrijednost ili cijena koštanja, umanjena za preostalu vrijednost.

Naknadni izdatak koji se odnosi na nematerijalno ulaganje nakon njegove nabavke ili završetka, uvećava vrijednost nematerijalnog ulaganja ako ispunjava uslove da se prizna kao stalno sredstvo, tj. ako je vijek trajanja duži od godinu dana i ako je vrijednost naknadnog izdatka veća od 300 €. Naknadni izdatak koji ne zadovoljava navedene uslove iskazuje se kao trošak poslovanja u periodu u kome je nastao.

Za naknadni izdatak koji uvećava vrijednost nematerijalnog ulaganja koriguje se nabavna vrijednost.

Sastavni dio računovodstvenih politika je pravilnik o obračunu amortizacije koji predviđa način i metodologiju kao i rezidualnu vrijednost koja je uključena kod određenih osnovnih sredstava.



### 3. Osnovne računovodstvene politike-nastavak

#### 3.4. Nekretnine, postrojenja i oprema

Kao nekretnine, postrojenja i oprema priznaju se i podliježu amortizaciji materijalna sredstva koja ispunjavaju uslove propisane MRS 16 Nekretnine, postrojenja i oprema, čiji korisni vijek trajanja je duži od godinu dana i pojedinačna nabavna cijena u vrijeme nabavke je veća od 300 €.

Ukoliko materijalno sredstvo ne ispunjava uslove iz stava 2 ovog člana priznaje se na teret rashoda perioda u kome je nastalo.

Početno mjerenje nekretnina, postrojenja i opreme koji ispunjavaju za priznanje kao stalno sredstvo, vrši se po nabavnoj vrijednosti ili cijeni koštanja.

U nabavnu vrijednost, odnosno cijenu koštanja nekretnina, postrojenja i opreme uključuju se i troškovi kamata koji su nastali po osnovu izgradnje ili nabavke tih sredstava ako su ispunjeni uslovi za primjenu dopuštenog alternativnog postupka iz MRS 23 Troškovi pozajmljivanja.

Nakon početnog priznavanja, nekretnine, postrojenja i oprema iskazuju se po modelu revalorizacije kada rukovodstvo (upravni odbor) donese takvu odluku.

Nekretnine, postrojenja i opremu treba iskazati po procijenjenoj vrijednosti izvršenoj od strane nezavisnih ovlašćenih procjenjivača. Učestalost revalorizacije zavisi od kretanja fer vrijednosti nekretnina, postrojenja i opreme i vrši se u slučajevima kada njihova neto sadašnja vrijednost materijalno značajno odstupa od fer vrijednosti sredstva na dan bilansa stanja.

Procjenu poštene vrijednosti nematerijalnih ulaganja vrši komisija za procjenu poštene vrijednosti nematerijalnih ulaganja koju obrazuje izvršni direktor preduzeća. Predsjednik te komisije može biti ovlašćen procjenjivač.

Prilikom revalorizacije nekretnina, postrojenja i opreme revalorizuju se sve nekretnine, postrojenja i oprema koja pripadaju istoj grupi.

Efekti revalorizacije nekretnina, postrojenja i opreme po poštenoj vrijednosti knjiže se srazmjerno i na nabavnoj i na ispravci vrijednosti (Alternativa - efekti revalorizacije nekretnina, postrojenja i opreme po poštenoj vrijednosti knjiže se tako da se ispravka vrijednosti eliminiše, odnosno svede na nulu, i time se nabavna vrijednost svede na poštenu vrijednost). Revalorizaciona rezerva stvorena po osnovu revalorizacije nekretnina, postrojenja i opreme prenosi se na neraspoređenu dobit u momentu otuđenja sredstva, a najkasnije na datum sastavljanja finansijskih izvještaja za period u kome je ta stavka otuđena.

Nakon početnog priznavanja nekretnine, postrojenja i oprema vrednuju se po nabavnoj vrednosti, umanjenoj za akumuliranu ispravku vrijednosti i eventualne gubitke po osnovu

umanjenja vrednosti, u skladu sa MRS 16 "Nekretnine, postrojenja i oprerna".



### 3. Osnovne računovodstvene politike-nastavak

Vrijednost novog dijela stavke nekretnina, postrojenja i opreme uključuje se u nabavnu vrednost nakon isknjižavanja zamijenjenog dijela. Odstranjeni dio se rashoduje po procijenjenoj vrijednosti ako nije moguće utvrditi njegovu knjigovodstvenu vrijednost. Naknadni troškovi, troškovi zamjene dijelova postrojenja i opreme (ugradnja novih rezervnih dijelova), troškovi značajnih adaptacija, remonta i generalnih popravki priznaju se kao povećanje sadašnje vrijednosti postrojenja i opreme ako je vjerovatno da će po tom osnovu doći do priliva budućih ekonomskih koristi i ako se ti troškovi mogu pouzdano izmjeriti. Troškovi nastali po osnovu tekućeg održavanja nekretnina, postrojenja i opreme: zamjena i ugradnja sitnih rezervnih dijelova i potrošnog materijala, kao i troškovi svakodnevnih popravki opreme i postrojenja, smatraju se rashodom perioda u kome su nastali.

Ulaganja na tuđim osnovnim sredstvima radi obavljanja djelatnosti priznaju se i iskazuju se na posebnom računu kao osnovna sredstva pod uslovom da su ispunjeni uslovi za priznavanje iz stava 1 ovog člana. Amortizacija ulaganja na tuđim osnovnim sredstvima vrši se na osnovu procijenjenog vijeka korišćenja koji je utvrđen ugovorom sa vlasnikom tih sredstava.

Prilikom prodaje ili rashodovanja revalorizovanih nekretnina, postrojenja i opreme pozitivan efekat revalorizacije koji ostaje kao revalorizaciona rezerva datog sredstva se prenosi direktno na neraspoređenu dobit odnosno akumulirani gubitak. Prenos sa revalorizacionih rezervi vrši se i u slučaju kada se sredstvo rashoduje. U skladu sa mišljenjem Poreske uprave, revalorizacija nekretnina i opreme ne iziskuje usklađivanje poreske osnovice sredstva u prijavi poreza na dobit.

Nekretnine, postrojenja i oprema nabavljene nakon procjene treba iskazati po nabavnoj vrijednosti umanjenoj za ispravku vrijednosti. Nabavnu vrijednost čini fakturna vrijednost sredstava, uvećana za sve troškove nastale do njihovog stavljanja u upotrebu.

Pozitivna razlika nastala prilikom prodaje nekretnina, postrojenja i opreme knjiži se u korist ostalih prihoda. Neotpisana vrijednost otuđenih i rashodovanih osnovnih sredstava se knjiži na teret ostalih rashoda.

Amortizacija nekretnina, postrojenja i opreme obračunava se na nabavnu, odnosno procijenjenu vrijednost umanjenu za procijenjeni iznos rezidualne vrijednosti, proporcionalnim metodom, primjenom stopa koje se utvrđuju na osnovu procijenjenog korisnog vijeka upotrebe sredstava.

Amortizacija se obračunava počevši od narednog mjeseca za novonabavljene nekretnine, postrojenja i opremu, odnosno obračunom na vrijednost nekretnina, postrojenja i opreme, utvrđenu krajem prethodne godine, za ostale nekretnine i opremu.



### 3. Osnovne računovodstvene politike-nastavak

Stope amortizacije koje su u primjeni su:

<i>Grupa sredstava</i>	<i>Stopa amortizacije</i>	<i>Vijek trajanja</i>
	%	godine
Nematerijalna imovina-koncesija	8,33	12
Građevinski objekti, upravne zgrade i stanovi	1,428	70
Građevinski objekti pontoni, ograde željezne i infrastruktura, betonski blokovi, valobranski ponton i sl.	3,33-3,84-5-6,66	15-20-26-30
Računarska oprema	20	5
Oprema kancelarijska	14,285	7
Automobili	20,00-30,00	3,33-5
Ostala oprema	14,285	7

U skladu sa članom 13. Zakona o porezu na dobit pravnih lica (Sl.list CG br. 80/2004...055/16) obračun amortizacije za poreske svrhe se razlikuje od obračuna amortizacije za računovodstvene svrhe. Amortizacija građevinskih objekata za poreske svrhe obračunava se primjenom proporcionalnog metoda, a za sva ostala osnovna sredstva primjenom degresivnog metoda za cijelu godinu bez obzira na datum aktiviranja.

#### 3.5. Obezvrijeđenje vrijednosti imovine

Društvo na dan bilansa stanja procjenjuje da li postoje bilo kakve indicije da je vrijednost nekog sredstva umanjena. U slučaju da postoje takve indicije, procjenjuje se nadoknativa vrijedost imovine za takvo sredstvo, kako bi se utvrdio iznos obezvrijeđenja. Gubitak zbog umanjenja vrijednosti se priznaje u visini iznosa za koji je knjigovodstvena vrijednost sredstva veća od njegove nadoknativne vrijednosti. Nadoknativa vrijednost je fer vrijednost umanjena za troškove prodaje ili upotrebna vrijednost, zavisno od toga koja je od te dvije vrijednosti veća.

Obezvrijeđenje se priznaje kao rashod tekućeg perioda, osim kada se sredstvo vodi po revalorizovanoj vrijednosti, kada se umanjenje vrijednosti tretira kao smanjenje revalorizacione rezerve.

Ako se kasnije poništi obezvrijeđenje, knjigovodstvena vrijednost sredstva se povećava do promijenjene procjene nadoknativog iznosa, ali ne iznad knjigovodstvenog iznosa koji bi bio utvrđen da gubitak od umanjenja vrijednosti nije bio priznat u ranijim godinama.

Poništenje obezvrijeđenja se prikazuje kao prihod tekućeg perioda, ukoliko sredstvo nije prikazano po revalorizovanoj vrijednosti, kada se poništenje obezvrijeđenja tretira kao povećanje revalorizacione rezerve.

### **3. Osnovne računovodstvene politike-nastavak**

#### **3.5. Alat i sitan inventar**

Kao stalno sredstvo priznaju se i podliježu amortizaciji sredstva alata i sitnog inventara, čiji je korisni vijek trajanja duži od godinu dana i pojedinačna nabavna cijena u vrijeme nabavke veća od 300 €.

Sredstva alata i inventara koja ne zadovoljavaju uslove iz stava 1. ovog člana iskazuju se kao obrtna sredstva (zalihe).

#### **3.6. Rezervni djelovi**

Kao stalno sredstvo priznaju se rezervni djelovi, čiji je korisni vijek trajanja duži od godinu dana i ima značajnu vrijednost sredstva u koje se ugrađuje.

Sredstva alata i sitnog inventara, za koje ovim pravilnikom nije propisana stopa amortizacije, iskazuju kao oprema na posebnom analitičkom kontu.

Rezervni djelovi koji ne zadovoljavaju uslove iz stava 1 ovog člana, prilikom ugradnje, iskazuju se kao obrtna sredstva (zalihe).

#### **3.7. Dugoročni finansijski plasmani**

U okviru dugoročnih finansijskih plasmana iskazuju se učešća u kapitalu zavisnih pravnih lica, učešća u kapitalu povezanih pravnih lica i učešća u kapitalu drugih pravnih lica i dugoročne hartije

od vrijednosti raspoložive za prodaju. Takođe, u okviru dugoročnih finansijskih plasmana iskazuju se dugoročni krediti, hartije od vrijednosti koje se drže do dospelja i ostali i dugoročni plasmani.

Navedeni plasmani predstavljaju finansijska sredstva koja se prilikom početnog priznavanja mjere po njihovoj nabavnoj vrijednosti, koja predstavlja poštnu vrijednost nadoknade koja je data za njih. Transakcioni troškovi uključuju se u početno mjerenje svih finansijskih sredstava.

#### **3.8. Zalihe**

Zalihe su sredstva koja se drže za prodaju u uobičajenom toku poslovanja – roba za klub Nautika, koja je namijenjena za prodaju.

Zalihe se računovodstveno obuhvataju u skladu sa MRS 2 Zalihe.

Nabavna vrijednost zaliha uključuje vrijednost po fakturi dobavljača i zavisne troškove nabavke.

Troškovi nabavke robe obuhvataju nabavnu cijenu, uvozne dažbine i druge poreze (osim onih koje preduzeće može naknadno da povraća od poreskih vlasti kao što je PDV koji se može odbiti kao prethodni porez), troškove prevoza, manipulativne troškove i druge troškove koji se



### 3. Osnovne računovodstvene politike-nastavak

mogu direktno pripisati nabavci materijala. Popusti rabati i druge slične stavke oduzimaju se pri utvrđivanju troškova nabavke.

Obračun izlaza zaliha materijala vrši se po metodi prosječne ponderisane cijene.

Utvrđivanje prosječne ponderisane cijene vrši se posle svakog novog ulaza materijala.

#### 3.9. Kratkoročna potraživanja i plasmani

Kratkoročna potraživanja obuhvataju potraživanja od kupaca po osnovu prodaje robe i usluga.

Kratkoročni plasmani obuhvataju kredite, hartije od vrijednosti i ostale kratkoročne plasmane sa rokom dospjeća, odnosno prodaje do godinu dana od dana sastavljanja finansijskih iskaza.

Kratkoročna potraživanja od kupaca mjere se po vrijednosti iz originalne fakture.

Indirektan otpis, odnosno ispravka vrijednosti potraživanja od kupaca na teret rashoda perioda preko računa ispravke vrijednosti vrši se kod potraživanja od kupaca kod kojih je od roka za naplatu prošlo najmanje 365 dana.

Direktan otpis potraživanja od kupaca na teret rashoda perioda vrši ukoliko je nenaplativost izvjesna i dokumentovana - preduzeće nije uspjelo sudskim putem da izvrši njihovu naplatu i potraživanje je prethodno bilo uključeno u prihode preduzeća.

Odluku o direktnom otpisu potraživanja od kupaca donosi Odbor direktora Društva. Razlika između direktnog i indirektnog otpisa potraživanja se sastoji u tome što se kod direktnog otpisa potraživanje iz knjigovodstvene evidencije, dok je kod indirektnog otpisa kupac još uvijek obuhvaćen knjigovodstvenom evidencijom.

Otpisana potraživanja se prema Zakonu o porezu na dobit pravnih lica priznaju na teret rashoda u poreskom bilansu pod uslovom:

- da se nesumnjivo dokaže da su ta potraživanja prethodno bila uključena u prihode poreskog obveznika;
- da je to potraživanje u knjigama poreskog obveznika otpisano kao nenaplativo;
- da poreski obveznik pruži potrebne dokaze o neuspjeloj naplati potraživanja.

Kratkoročni finansijski plasmani i hartije od vrijednosti kojima se trguje iskazuju se po amortizovanoj vrijednosti, ne uzimajući u obzir namjeru preduzeća da ih drži do roka dospjeća. Ti plasmani obuhvataju kredite, hartije od vrijednosti i ostale kratkoročne plasmane sa rokom dospjeća.

Hartije od vrijednosti kojima se trguje, odnosno koje su kupljene radi dalje prodaje iskazuju se po fer (tržišnoj) vrijednosti. Efekti promjene fer (tržišne) vrijednosti obuhvataju se kao rashodi i prihodi perioda.



### **3. Osnovne računovodstvene politike-nastavak**

#### **3.10. Obaveze**

Obavezama se smatraju dugoročne obaveze, kratkoročne finansijske obaveze, kratkoročne obaveze iz poslovanja i ostale kratkoročne obaveze.

Kratkoročnim obavezama smatraju se obaveze koje dospijevaju u roku od godinu dana od dana sastavljanja finansijskih izvještaja.

Obaveza je svaka obaveza koja predstavlja ugovorenu obavezu:

- a) predaje gotovine ili drugog finansijskog sredstva drugom preduzeću, ili
- b) razmjene finansijskih instrumenata sa drugim preduzećem.

Dugoročnim obavezama smatraju se obaveze koje dospijevaju za plaćanje u periodu dužem od godinu od dana sastavljanja finansijskih izvještaja.

Dio dugoročnih obaveza koji dospijeva za plaćanje u periodu kraćem od godinu dana od dana sastavljanja finansijskih izvještaja iskazuju se kao kratkoročne obaveze.

Prilikom početnog priznavanja preduzeće mjeri finansijsku obavezu po njenoj nabavnoj vrijednosti koja predstavlja poštenu vrijednost nadoknade koja je primljena za nju. Transakcioni troškovi se uključuju u početno mjerenje svih finansijskih obaveza.

Nakon početnog priznavanja preduzeće mjeri sve finansijske obaveze po amortizovanoj vrijednosti, osim obaveze koje se drže radi trgovanja i derivata koji predstavljaju obaveze koje mjeri po poštenoj vrijednosti.

Obaveze u stranoj valuti, kao i obaveze sa valutnom klauzulom procjenjuju se na dan sastavljanja finansijskih izvještaja po srednjem kursu strane valute na dan sastavljanja finansijskih izvještaja. Razlike koje se tom prilikom obračunaju obuhvataju se kao rashodi perioda

Smanjenje obaveza po osnovu zakona, vanparničnog poravnjanja i slično vrši direktnim otpisivanjem.

#### **3.11. Dugoročna rezervisanja**

Dugoročno rezervisanje priznaje se kada:

- preduzeće ima obavezu (pravnu ili stvarnu) koja je nastala kao rezultat prošlog događaja,
- postoji izvjesnost odliva resursa koji će uslijediti povodom izmirenja obaveze, i
- iznos obaveza može pouzdano da se procijeni.

Ukoliko nijesu ispunjeni ovi uslovi rezervisanje se ne priznaje.

Dugoročna rezervisanja obuhvataju rezervisanja za troškove u garantnom roku, rezervisanja za zadržane kaucije i depozite, rezervisanja za troškove restrukturiranja preduzeća, rezervisanja za penzije i ostalih obaveza (pravnih ili stvarnih) kao što su sudski sporovi, garancije, nepovoljni ugovori i druge obaveze koje ispunjavaju uslove priznavanja, navedene u prethodnom stavu.



### **3. Osnovne računovodstvene politike-nastavak**

Dugoročna rezervisanja za troškove i rizike prate se po vrstama, a njihovo smanjenje, odnosno ukidanje vrši se u korist prihoda.

Rezervisanja se ne priznaju za buduće poslovne gubitke.

Odmjeravanje rezervisanja se vrši u visini najbolje procjene izdataka koji je potreban za izmirenje sadašnje obaveze na dan bilansa stanja.

Izvršena rezervisanja se preispituju na dan svakog bilansa stanja i koriguju tako da odražavaju najbolju sadašnju procjenu. Ako više nije vjerovatno da će doći do odliva resursa za izmirenje obaveze, rezervisanje se ukida.

Odluku o pojedinačnom rezervisanju donosi Odbor direktora Društva.

Potencijalne obaveze se ne objelodanjuju u bilansu stanja, kao ni potencijalna imovina, već se samo o njima daje informacija u napomenama uz finansijske izvještaje.

#### **3.12. Naknadno ustanovljene greške**

Ispravka naknadno ustanovljenih materijalno značajnih grešaka vrši se preko računa neraspoređene dobiti iz ranijih godina, odnosno nepokrivenog gubitka ranijih godina, na način utvrđen MRS 8. Računovodstvene politike, promjene računovodstvenih procjena i greške.

MRS 8 izričito zahtijeva da se materijalne (značajne) greške koje se otkriju tek nakon objavljivanja finansijskih izvještaja, ispravljaju u finansijskim izvještajima godine u kojoj je otkrivena greška i to tako što se koriguju uporedni podaci (podaci za prethodnu, odnosno prethodne godine).“

„Materijalna (značajna) greška otkrivena u tekućem periodu, koja se odnosi na ranije periode, ne može uticati na poslovni rezultat tekućeg perioda. Takva greška se u knjigovodstvu ispravlja u početnom stanju godine u kojoj je otkrivena, i to tako što se knjiži na teret ili u korist neraspoređene dobiti (ili gubitka) ranijih godina“, a u napomenama uz finansijske izvještaje opisuje se priroda greške.

Ako je greška nastala u periodu prije perioda na koji se odnose uporedni podaci, onda se koriguju početna stanja u uporednim podacima. Naknadno ustanovljene greške koje nijesu materijalno značajne ispravljaju se na teret rashoda, odnosno u korist prihoda perioda u kome su identifikovane.

#### **3.13. Događaji nakon datuma bilansa stanja**

Za materijalno značajne efekte poslovnih događaja koji nastaju u periodu od datuma bilansa stanja do datuma objelodanjivanja finansijskih izvještaja, a koji su u direktnoj vezi sa stanjem bilansnih pozicija koje postoje na datum bilansa stanja, vrši se korekcija prethodno priznatih iznosa u finansijskim izvještajima na dan bilansa.

Za efekte poslovnih događaja koji nastaju u periodu od datuma bilansa stanja do datuma objelodanjivanja finansijskih izvještaja, koji se odnose na okolnosti koje nijesu postojale na datum bilansa stanja, ne vrši se prilagođavanje iznosa priznatih na datum bilansa stanja, već se u



### 3. Osnovne računovodstvene politike-nastavak

napomenama uz finansijske izvještaje vrši objelodanjivanje prirode događaja i procjene njihovih finansijskih efekata.

#### 3.14. Funkcionalna valuta i valuta prikazivanja

Funkcionalna valuta i valuta prikazivanja preduzeća u skladu sa MRS 21, Efekti promjena deviznih kurseva, je EURO.

Poslovne promjene iskazane u stranoj valuti preračunavaju se u euro po srednjem kursu Centralne banke Crne Gore, na dan poslovne promjene.

Prihodi i rashodi od realizovanih kursnih razlika prikazuju se kao posebna stavka u bilansu uspjeha.

#### 3.15. Kapital

Kapital je neto imovina Društva, a utvrđuje se tako da se ukupna imovina umanjuje za obaveze. Kapital se prikazuje u nominalnoj vrijednosti i isti je evidentiran u Statutu Društva odnosno registrovan u CRPS-u. U poslovnim knjigama kapital je prikazan raščlanjeno kao:

- osnovni kapital
- revalorizacione rezerve
- nerasporedjena - zadržana - dobit

#### 3.16. Porezi i doprinosi

##### **/a/ Porez na dobit-tekući porez**

Porez na dobit obračunava se i plaća u skladu sa odredbama Zakona o porezu na dobit pravnih lica, koji se primjenjuje od 01.01.2002. godine ("Sl.list RCG" br.65/01) i izmjenama i dopunama Zakona o porezu na dobit, koje se primjenjuju od 01.01.2005. godine ("Sl.list RCG" br.80/04, 48/08, 055/16). Stopa poreza na dobitak je proporcionalna i iznosi 9% od poreske osnovice. Osnovicu predstavlja ostvareni dobitak prikazan u zakonski propisanom bilansu uspjeha, korigovanom za određene rashode koji se ne priznaju, rashode koji se usklađuju za poreske svrhe, a nijesu uključeni u bilans uspjeha u skladu sa domaćim propisima. U poresku osnovicu ne uključuju se prihodi od dividendi i od udjela u dobiti drugih pravnih lica.

Prema odredbama Zakona poreska osnovica se umanjuje za iznos isplaćenih zarada novozaposlenih radnika, uvećanih za doprinose za obavezno socijalno osiguranje koje plaća poslodavac, ako na neodređeno vrijeme zaposli nove radnike, (a najmanje na period od dvije godine).

Gubitak iz tekućeg perioda može se koristiti za smanjenje oporezive dobiti iz budućih obračunskih perioda, ali ne duže od pet godina.

##### **/b/ Porez na dobit-odložena poreska sredstva/obaveze**



### **3. Osnovne računovodstvene politike-nastavak**

Poreski efekti koji se odnose na privremene razlike između osnovice po kojoj se pojedina sredstva i obaveze priznaju u poreskom bilansu i iznosa po kojima su ta sredstva i obaveze iskazane u finansijskim iskazima, iskazani su kao odložena poreska sredstva ili odložene poreske obaveze.

Odložena poreska sredstva/obaveze se obračunavaju po poreskim stopama za koje se očekuje da će biti u primjeni u periodu kada se sredstvo realizuje ili obaveza izmiruje.

#### **/c/ Porezi, doprinosi i druge zakonske obaveze koje ne zavise od rezultata poslovanja**

Porezi, doprinosi i druge zakonske obaveze, koje ne zavise od rezultata poslovanja uključuju poreze na imovinu i druge poreze i naknade i koji se plaćaju prema raznim republičkim i lokalnim poreskim propisima. Ovi porezi i doprinosi su prikazani u bilansu uspjeha u okviru ostalih poslovnih rashoda (Napomena 9).

Poreska uprava ima pravo kontrole poreza pet godina retroaktivno.

#### **3.17. Beneficije za zaposlene**

##### **/i/ Doprinosi kojima se obezbjeđuje socijalna sigurnost zaposlenih**

U skladu sa propisima koji se primjenjuju u Crnoj Gori Društvo je u obavezi da plaća doprinose državnim fondovima kojima se obezbjeđuje socijalna sigurnost zaposlenih. Ova obaveza uključuje doprinose za zaposlene na teret poslodavca u iznosima obračunatim po stopama propisanim relevantnim zakonskim propisima. Društvo je takođe obavezno da od bruto plata zaposlenih obustavi doprinose i da ih u ime zaposlenih uplati tim fondovima. Doprinosi na teret poslodavca i doprinosi na teret zaposlenog se knjiže na teret rashoda perioda na koji se odnose ( Napomena 7.)

##### **/ii/ Obaveze po osnovu otpremnina**

Sadašnja vrijednost ostalih budućih obaveza po Opštem kolektivnom ugovoru kao što su otpremnine za odlazak u penziju nakon ispunjavanja uslova, po procjeni rukovodstva društva, nema materijalnog značajnog efekta na finansijske iskaze posmatrane u cjelini i zbog toga u ovim finansijskim iskazima nijesu vršena rezervisanja po osnovu beneficija zaposlenih.

### 3. Osnovne računovodstvene politike-nastavak

#### 3.18. Pravična (fer) vrijednost

/i/ Poslovna politika Društva je da objelodani sve informacije o pravičnoj vrijednosti aktive i pasive za koju postoje zvanične tržišne informacije i kada se pravična vrijednost značajno razlikuje od knjigovodstvene vrijednosti. Ne postoji dovoljno tržišnog iskustva, kao ni stabilnosti i likvidnosti kod kupovine i prodaje potraživanja i ostale finansijske aktive i pasive, pošto zvanične informacije nijesu u svakom trenutku raspoložive.

/ii/ Rukovodstvo Društva vrši procjenu rizika i u slučajevima kada ocijeni da vrijednost po kojoj se imovina vodi u poslovnim knjigama neće biti realizovana, vrši ispravku vrijednosti.

#### 4. Prihodi od prodaje

	2020.	2019.
	€	€
Prihodi od taksi za ulazak u granični prelaz	401	4.930
Prihodi od vozila u carinskom prelazu	800	172.970
Prihodi od izletničkih brodova	9.220	44.526
Prihodi od jahti	151.954	239.007
Prihodi od prodaje na inostranom tržištu	12.766	2.567.209
Prihodi od pilotaže jahte	10.809	19.615
Prihodi od pilotaže brodova	1.586	259.142
Prihodi od prodaje vode	1.278	71.796
Prihodi od suvenirnice		576.303
Prihodi od ostvarenog rabatana karte		49.575
Prihodi od izleta		15.454
	<b>188.814</b>	<b>4.020.527</b>

#### 5. Ostali prihodi iz poslovanja

##### a ) Ostali prihodi iz redovnog poslovanja

Prihodi zakupnina	5.038	4.860
Prihodi od refundacije bolovanja	518	11.980
Prihod od subvencija	11.684	281.000
	<b>17.240</b>	<b>297.840</b>

##### b ) Ostali prihodi od poslovanja

Prihodi od neiskorišćenih ostalih dugoročnih rezervisanja	107	
Prihodi iz ranijih perioda	18.965	4.410
Prihodi po osnovu naplaćene štete	-	4.770
Prihodi od ukidanja rezervisanja	-	25.942
Prihodi od ispravki greške iz ranijeg perioda	-	168.762
	<b>19.072</b>	<b>203.884</b>

**Ukupno :**

**36.312            501.724**



Prihodi od zakupnina u ukupnom iznosu od 5.038 € se odnose na prihode od zakupa poslovnih prostora.

Prihod iz ranijih godina-prihod po osnovu diskonta za plaćeni porez odnosi se na porez na dobit - umanjeње 6 %. Naime, Društvo je izvršilo jednokratnu uplatu poreza na dobit za 2019. godinu do 31.03.2020. godine i steklo pravo na umanjeње poreza na dobit - Rješenje Poreske uprave PJ Kotor broj 03/6-02-2317/2-20 od 08.04.2020. godine. Prihodi ranijih godina se odnose na fakturisanje usluga koje se odnose na usluge izvršene u 2019 . godini.

**6. Nabavna vrijednost prodane robe i troškovi materijala**

	<u>2020.</u>	<u>2019.</u>
	€	€
Nabavna vrijednost prodane robe		534.464
Troškovi potrošnog materijala	7.147	7.950
Troškovi kancelarijskog materijala	2.100	7.455
Troškovi ostalog materijala-uniforme	-	3.744
Troškovi vode	5.312	53.695
Troškovi električne energije	24.816	28.294
<b>Ukupno:</b>	<b>39.375</b>	<b>635.602</b>

**7. Troškovi zarada, naknada zarada i ostala lična primanja**

	<u>2020.</u>	<u>2019.</u>
	€	€
<b>Troškovi zarada</b>		
Troškovi neto zarada	732.363	815.516
Troškovi poreza na zarade	119.459	150.704
Troškovi doprinosa na zarade	386.482	442.656
	<b>1.238.304</b>	<b>1.408.876</b>
<b>Troškovi naknada zarada i ostali lični rashodi</b>		
Naknade članovima Odbora direktora	51.231	52.802
Zimnica – neto	54.190	59.760
Naknade za privremene i povremene poslove	33.509	9.493
Naknade pilotaže	72.011	113.959
Naknade ronjocu	7.683	22.295
Revizijski odbor	5.216	5.216
Dnevnice i putni troškovi za službena putovanja	1.057	3.052
Ostale naknade zaposlenima	6.614	16.189
	<b>231.511</b>	<b>282.765</b>
<b>Ukupno :</b>	<b>1.469.815</b>	<b>1.691.641</b>

Na dan 31.12.2020 . godine bilo je 77 zaposlenih radnika. (2019. godine 75 zaposlenih).

U 2020. godini ,u matičnom pravnom licu ,sve zarade su ukalkulisane i isplaćene. Obračunati i isplaćeni regres prikazan je u okviru troškova zarada., dok u zavisnom pravnom licu , sve zarade su ukalkulisane , ali nisu sve i isplaćene zbog nelikvidnosti preduzeća.

U cilju prevazilaženja finansijskih poteškoća , Odbor direktora je donio odluku o privremenom smanjenju zarada zaposlenima u matičnom pravnom licu , broj 0202-1042 od 01.06.2020 . godine. Zarade zaposlenih su umanjene za 20 % u bruto iznosu na period od 6 mjeseci.

U zavisnom pravnom licu , zarade nisu umanjivane.

Isplaćena je zimnica , u matično pravnom licu , u skladu sa Odlukom izvršnog direktora matičnog pravnog lica broj 0302-1688 od 28.09.2020. godine u visini jedne neto prosječne zarade ostvarene u septembru 2020. godine.

Ostale naknade zaposlenima u ukupnom iznosu 6.614 € se odnose na troškove solidarne pomoći u slučaju smrti u iznosu 2.427 €, troškove pomoći u slučaju teže bolesti u iznosu 3.056 €,trošak poklona djeci po njihovom rođenju u iznosu 858 € i isplata jubilarnih nagrada u iznosu od 273 €. Jubilarne nagrade i otpremnine, terete troškove u iznosu razlike dugoročnih rezervisanja ,koja su u ovom slučaju po aktuarskoj procjeni bila manja u odnosu na isplatu istih.

## 8. Ostali troškovi poslovanja

	2020.	2019.
	€	€
Troškovi telefona i PTT usluga	7.012	8.058
Troškovi zakupa	22.931	17.240
Troškovi reklame, marketinga i sajmova	668	15.006
Troškovi premija osiguranja	27.815	31.835
Troškovi održavanja	16.751	20.428
Troškovi članarina	2.488	6.804
Trošak investicionog održavanja	17.725	-
Troškovi neproizvodnih usluga	45.562	57.723
Troškovi naknada upotrebe obale za jahte	25.860	44.370
Trošak prevoza i ostali tr.transportnih usluga	2.135	208.170
Troškovi platnog prometa	8.407	16.948
Troškovi poreza i doprinosa	24.448	21.613
Troškovi reprezentacije	5.023	12.885
Ostali nematerijalni troškovi	5.316	17.328
Troškovi sponzorstva,pomoći,donacija	30.573	86.348
Troškovi stipendija	3.600	8.400
Trošak amortizacije i rezervisanja	442.552	305.910
Trošak lučkih usluga		4.236
<b>Ukupno:</b>	<b>688.866</b>	<b>883.302</b>



Troškovi zakupa u ukupnom iznosu 22.931 € se odnose na troškove zakupa parkinga iznosu od 9.655 €, zakup veza pilotine u Zelenici i Baošićima u iznosu od 2.609 € kao i zakup opreme uzet u najam od dobavljača „Hemosan“ Bar u iznosu od 10.667 €.

Troškovi reklame, marketinga i sajмова u ukupnom iznosu 668 € se odnose oglašavanje u novinama i službenom listu.

Troškovi neproizvodnih usluga u ukupnom iznosu 45.562 € se odnose na troškove: advokata u iznosu 4.441€, revizije u iznosu 5.000 €, održavanja prostora i čišćenja obale u iznosu 26.203 € , koje se odnose na usluge „Komunalnog preduzeća“ Kotor prilikom odvoza i deponovanja smeća-otpada koji se preuzima sa plovila koja borave na vez operativnih površina koje koristi Društvo, obuke zaposlenih u iznosu 2.705 € i savjetovanja u iznosu 6.068 € i troškovi zdravstvenih usluga u iznosu 1.145 €.

Ostali nematerijalni troškovi u ukupnom iznosu 5.316 € se odnose na troškove administrativnih taksi u iznosu 878 €, troškove stručne literature u iznosu 1.125 € , troškove kazni u iznosu 1.500 € , i tršak radio frekvencija u iznosu 1.813 €.

Troškovi amortizacije i rezervisanja u ukupnom iznosu 442.552 € za 2020 . godinu se odnose na troškove amortizacije u iznosu 425.898 € kao i na troškove rezervisanja po MRS 19 u iznosu 16.654 € . Amortizacija je obračunata u skladu sa Napomenom 3.3.

Troškovi sponzorstva, pomoći i donacija iznose 30.573 €.

#### 9. Ostali prihodi po osnovu kamate, kursnih razlika i drugih efekata ugovorene zaštite

	<u>2020.</u>	<u>2019.</u>
	€	€
Prihodi od kamata	7.160	6.117
Ostali finansijski prihodi	2	318
<b>Ukupno:</b>	<b><u>7.162</u></b>	<b><u>6.435</u></b>

Prihodi od kamata u ukupnom iznosu 7.160 € se odnose na prihode od kamata na stambene kredite zaposlenih u iznosu 1.160 €, kamata na oročene državne obveznice u iznosu 6.000 € .

#### 10. Vrijednosno usklađivanje kratkoročnih finansijskih sredstava

##### a) Ostali prihodi

	<u>2020</u>	<u>2019.</u>
	€	€
Prihodi od usklađivanja vrijednosti potraživanja	4.300	-
<b>Ukupno:</b>	<b><u>4.300</u></b>	<b><u>0,00</u></b>

Prihodi od usklađivanja vrijednosti potraživanja su nastali u trenutku uplate kupaca „M/Y Beaut and the Beast“ , „M/Y Ocean&11“ , čije je potraživanje ,u toku 2019 . godine otpisano zbog starosti potraživanja , po osnovu računovodstvenih politika.

**b) Rashodi po osnovu vrijednosnog usklađivanja  
kratkoročnih sredstava**

	<u>2020.</u>	<u>2019.</u>
	€	€
Otpis potraživanja	(174.829)	(45.407)
<b>Ukupno:</b>	<b>174.829</b>	<b>45.283</b>
<b>Ukupno:</b>	<b><u>(170.529)</u></b>	<b><u>(45.407)</u></b>

Troškovi otpisa potraživanja u iznosu od 174.829 € se odnose na otpis potraživanja starijih od 365 dana,u skladu sa Pravilnikom o računovodstvenim politikama.

**11. Ostali rashodi iz poslovanja**

	<u>2020.</u>	<u>2019.</u>
	€	€
Trošak kazne sudskih sporova	-	9.475
Drugi nepomenuti troškovi	-	53
Rashodi iz ranijih godina	625	8.721
Trošak izgubljenog sudskog procesa	61.481	
<b>Ukupno:</b>	<b>62.106</b>	<b>18.249</b>

Troškovi sudskog spora u iznosu 61.481 € se odnose na presudu Privrednog suda na ime naknade troškova postupka u slučaju spora sa firmom Erlang DOO Nikšić.

Rashodi iz ranijih godina u ukupnom iznosu 625 € se odnose na fakture dobavljača, dobijene tokom 2020. godine a čije se usluge odnose na 2019 . godinu.

**12. Zarada po akciji**

	<u>2020.</u>	<u>2019.</u>
	€	€
Neto rezultat	-2.194.357	1.088.815
Broj akcija	1.378.259	1.378.259
<b>Osnovna zarada po akciji</b>	<b><u>-1,5921</u></b>	<b><u>0,7899</u></b>



### 13. Nematerijalna ulaganja

Nematerijalna ulaganja iznose 3.801.766 - sadašnja vrijednost (nabavna vrijednost u iznosu 4.332.853 € i ispravka vrijednosti u iznosu 531.087 €). Stanje nematerijalnih ulaganja na dan 31.12.2019. iznosi 2.892.325 €.

Povećanje u iznosu 1.250.000 €, odnosi se na dobijanje koncesije za pružanje lučke usluge - lučke pilotaže u luci Kotor i pilotaže u Bokokotorskom zalivu u iznosu fiksne naknade od 1.250.000 €, i uvećanje od 275 €, koje se odnosi na kupovinu programa.

Amortizacioni period koncesije za lučku pilotažu je 5 godina.

### 14. Nekretnine, postrojenja i oprema

Promjene na nekretninama i opremi su prikazane u sljedećoj tabeli:

	Zemljište	Građevinski objekti	Oprema	Oprema u pripremi	Ukupno
	€	€	€	€	€
<b>Nabavna vrijednost</b>					
Stanje 1.01.2020. godine	85.100	2.639.290	503.558	6.968	3.222.657
Nabavka	-	-	-	1.750	1.750
Prenos na opremu	-	-	8.443	-8.443	0.00
Prenos na nematerijalnu imovinu	-	-	-	-275	-275
Prenos na trošak	-	-	-353	-	-353
<b>Stanje 31. decembra 2020. godine</b>	<b>85.100</b>	<b>2.639.290</b>	<b>511.648</b>	<b>0</b>	<b>3.223.779</b>
<b>Ispravka vrijednosti</b>					
Stanje 1.01.2020. godine	-	80.472	92.743	-	173.215
Amortizacija za 2020. godinu	-	40.236	44.670	-	84.906
Rashod	-	-	-	-	-
<b>Stanje 31. decembra 2020. godine</b>	<b>-</b>	<b>120.708</b>	<b>137.413</b>	<b>-</b>	<b>258.121</b>
<b>Sadašnja vrijednost 31.12.2020. godine</b>	<b>85.100</b>	<b>2.518.582</b>	<b>374.235</b>	<b>-</b>	<b>2.977.917</b>
<b>Sadašnja vrijednost 31.12.2019. godine</b>	<b>85.100</b>	<b>2.558.819</b>	<b>410.578</b>	<b>6.968</b>	<b>3.061.701</b>

Matično društvo je tokom 2020. godine izvršilo je aktiviranje sredstava u pripremi u iznosu 8.443 €, koja se odnosi na opremu koja je naručena na kraju 2019. godine, i izvršilo nadogradnju office programa na već kupljenim računarima.

Prenos na trošak u iznosu 353 €, se odnosi na sredstva koja su isknjižena iz knjiga po osnovu odluke o donaciji, broj 0202-430, od 15.02.2021. godine.

Obračun amortizacije u 2020. godini iznosi 84.906 €.

Elaborat o popisu je usvojen Odlukom odbora direktora broj 0202-429 od 15.02.2021. godine.

Prema informaciji rukovodioca službe za pravne i opšte poslove Društvo raspolaže sledećim nepokretnostima:

- List nepokretnosti broj 67 KO Kotor I na kat parceli broj 28/1 upisan je objekat jednospratna zgrada - Lučki terminal, ukupne bruto površine 437 m<sup>2</sup>.
- List nepokretnosti broj 266 KO Kotor II na kat parceli broj 74/1 upisana je svojina u korist Društva u ukupnoj površini od 37m<sup>2</sup>.
- List nepokretnost broj 75 KO Kotor I na kat.parceli 4/2 upisana je svojina u korist Društva u ukupnoj površini od 42m<sup>2</sup>.Teret i ograničenja u korist Morskog dobra.
- List nepokretnosti broj 65 KO Kotor I na kat.parceli 5/1 upisana je svojina u korist Društva - Upravna zgrada u ukupnoj bruto površini 428 m<sup>2</sup>.Teret i ograničenja u korist Morskog dobra.

Društvo izdaje sledeće prostore:

- kancelarije u zgradi lučkog terminal, kancelarija u prizemlju broj 1,4,5,7 i 8 i kancelarija na prvom spratu broj 2,3,4,5 i 6 koje Društvo daje na korišćenje MUP-u Crne Gore za potrebe granične službe na području MPGP bez naknade. Režijske troškove snosi korisnik prostora,
- poslovni prostor površine 37 m<sup>2</sup> u Starom gradu, od decembra 2018. godine koristi Pomorski muzej Kotor bez naknade, a s druge strane Društvo koristi prostorije ustupljene od strane Centra za kulturu Kotor bez naknade.
- poslovni prostor površine 5,6m<sup>2</sup> u zgradi Lučkog terminala,od januara 2019.godine koristi Turistička Organizacija Kotor bez naknade.

## 15. Učešća u kapitalu

Učešća u kapitalu u iznosu 30 € ( stanje na dan 31.12.2019. godine iznosi 30 €) se odnose na učešća Društva u kapitalu:

- „Montenegro Shorex“ d.o.o. Kotor u iznosu 30 € - 30 % kapitala i

Društvo „Montenegro Shorex“ d.o.o. Kotor je u većinskom vlasništvu Društva „Kotor Open tour“ (60 % udijela u pomenutom Društvu) , dok ostalih 10 % kapitala ima Društvo „Carrocerias Ayats SA “



## 16. Ostali dugoročni finansijski plasmani

Ostali dugoročni finansijski plasmani u ukupnom iznosu 400.858€ (stanje na dan 31.12.2019. godine iznosi 444.341€) se odnose na:

	2020.	2019.
	€	€
Stambeni krediti	87.390	96.346
Druge HOV raspoložive za prodaju	200.000	200.000
Druge HOV raspoložive za prodaju-kamata	14.000	20.000
<b>Ukupno:</b>	<b>301.390</b>	<b>316.346</b>

Stambeni krediti u ukupnom iznosu 87.390 € se odnose na kredite date zaposlenima za rješavanje stambenih pitanja – 9 zaposlenih. Krediti su dati na 20 godina a kamata je obračunata za kredite dodijeljene tokom 2014. i 2015. godine u visini 2 %. Tokom 2020. godine nije bilo dodjele novih kredita. Ukupno je otplaćeno tokom 2020. godine 8.956 € na ime kredita a kamata je iznosila 1.160 €. Kamata nije posebno prikazana kao potraživanje i odloženi prihod već u momentu naplate se ista prikazuje kao prihod.

Dana 23.04.2019, potpisan je ugovor o kaskadi poslovima sa Crnogorskom Komercijalnom Bankom AD Podgorica. Društvo je investiralo iznos od 200.000€ u državne obveznice Vlade Crne Gore sa rokom dospeljeća od 5 godina i godišnjom kamatnom stopom od 3%. Cijena akcija na dan potpisivanja ugovora je bila 1.000€

## 17. Zalihe

	2020.	2019.
	€	€
Roba	9.394	9.394
Ukalkulisani porez na dodatu vrijednost	(801)	(801)
Ukalkulisana razlika u cijeni	(6.918)	(6.918)
<b>Ukupno roba u maloprodaji:</b>	<b>1.675</b>	<b>1.675</b>
<b>Dati avansi</b>	<b>496</b>	<b>4.779</b>
<b>Ukupno zalihe</b>	<b>2.171</b>	<b>6.454</b>

Dati avansi:

- „Click“ Kotor u iznosu 78 €,
- „Petrol Crna Gora“ d.o.o. Podgorica u iznosu 45 € i
- „Web Centar“ Kotor u iznosu 373 €.

## 18. Potraživanja

	2020.	2019.
	€	€
Potraživanja od kupaca	34.266	793.193
Sumnjiva i sporna potraživanja	418.920	248.491
Ispravka vrijednosti od kupaca	(418.920)	(248.491)
Potraživanja od zaposlenih		-
Potraživanja za kamatu	16.000	10.000
Potraživanja od Fonda za refundaciju bolovanja	0	2.926
Međusobna isključenja	(744)	(125)
<b>Ukupno:</b>	<b>49.522</b>	<b>807.830</b>

### Potraživanja od kupaca:

- „Dream Yacht Mediterranee“ u iznosu 8.275€
- „M/Y Beaut and the Beast“-Podgorica u iznosu 6.754 €
- „M/Y Luna Del Mare“ u iznosu 2.440 €, i
- „Moloroja Holding“ u iznosu 1.793 €, i
- ostali u ukupnom u iznosu 14.831€.

Tokom 2020. godine je izvršena ispravka vrijednosti potraživanja u ukupnom u iznosu 174.729 €, i to:

- „Montenegro Holidays“, u iznosu od 40 €,
- „Adriamar DOO“, u iznosu od 8.726 €,
- „Allegra Montenegro“, u inosu od 148.809 €,
- „M/Y Primorka“, u iznosu od 8.535 €,
- „Globtour“, u iznosu od 10 €,
- „Kotor Open Tour“, u iznosu od 975 €,
- „Snoopy Travel“, u iznosu od 29 €
- „Applicin Tours Montenegro“, u iznosu od 3.607 €
- „M/Y Beaut and the Beast“, u iznosu od 1.932 €,
- „M/Y Oceans 11 & Half“, u iznosu od 1.618 €,
- „Montenegro Express DOO“, u iznosu od 20 €,
- „MSN Travel“, u iznosu od 80 €,
- „MF Travel“, u iznosu od 10 €,
- „Catara Tours“, u iznosu od 338 €.

Tokom 2020. godine, dio potraživanja od kupaca - „M/Y Beaut and the Beast“ i - „M/Y Oceans 11 & Half“ u iznosu od 4.300 €, koja su u prethodnom periodu indirektno otpisana, jer su bila starija od 365 dana, naplaćena su u iznosu od 4.300 €

Na osnovu dobijenih IOS-a, stanje sa kupcima je usaglašeno.

Potraživanja za kamatu se odnosi na kamatu koju Društvo potražuje po osnovu obveznica.



## 19. Gotovina i gotovinski ekvivalenti

	<u>2020.</u>	<u>2019.</u>
	€	€
Žiro-računi	882.380	2.933.454
Izdvojena novčana sredstva-Stambeni Fond	389.333	228.216
Devizni računi	99.967	73.386
Ostala novčana sredstva		
<b>Ukupno:</b>	<b><u>1.371.680</u></b>	<b><u>3.235.056</u></b>

Društva poslovanje obavljaju preko Prve banke CG a.d. Podgorica, Crnogorske komercijalne banke a.d. Podgorica, NLB banke a.d. Podgorica i Hipotekarne banke a.d. Podgorica.

## 20. Porez na dodatu vrijednost i AVR

Porez na dodatu vrijednost i AVR u ukupnom iznosu 3.140 € se odnose na unaprijed plaćene troškove osiguranja i opreme u iznosu 1.448 €, na razgraničenje PDV-a po osnovu faktura koje se odnose na 2020.godinu, a biće fakturisane u 2021. godini u iznosu 1.092 €, razgraničenje troškova koje se odnose na zakup veza pilotine u periodu od 01.01.2021. godine do 31.03.2021. godine u iznosu od 600 €, kao i potraživanje za više plaćeni PDV u iznosu 10.657 €.

## 21. Kapital

Akcijski kapital Društva na dan 31.12.2020. godine iznosi 3.312.370 € (stanje na dan 31.12.2019. godine iznosi 3.312.370 €).

Kapital je upisan u Statutu Društva - broj 0101-1170 od 18.05.2018. godine i kao takav evidentiran u CKKD

Vlasnička struktura kapitala Društva na dan 31.12.2019. prikazana je u sljedećoj tabeli i ista je usaglašena sa evidencijom u CKKD:

	<u>Broj akcija</u>	<u>Nominalna vrijednost</u>	<u>Učešće</u>
		€	%
1. Opština Kotor	785.246	1.887.181,7118	56,9738
2. Republički fond PIO	241.268	579.839,3844	17,5053
3. CKB a.d. Zbirni kastodi račun 1	155.328	373.299,78	11,269
4. Zavod za zapošljavanje RCG	80.922	194.479,8426	5,8713
5. Krivokapić Ranko	27.376	65.792,7408	1,9863
6. Lazarević Vojin	7.491	18.003,1203	0,5435
7. Jovo Bećir	7.491	18.003,1203	0,5435
8. Konjević Nikola	5.548	13.333,5084	0,4025
9. Andrić Ljubica	2.998	7.205,0934	0,2175
10. Fizička lica	64.591	155.231,56	4,689
<b>Ukupno:</b>	<b><u>1.378.259</u></b>	<b><u>3.312.369,8547</u></b>	<b><u>100,000</u></b>

Ukupan broj akcija iznosi 1.378.259.  
Nominalna vrijednost jedne akcije iznosi 2,4033 €.  
Ukupan broj akcionara iznosi 53.

Vlasnička struktura kapitala Društva na dan 31.12.2020. prikazana je u sljedećoj tabeli i ista je usaglašena sa evidencijom u CKKD:

<b>R.B.</b>	<b>Vlasnik akcija</b>	<b>Br. akcija</b>	<b>Učešće %</b>	<b>Ukupna nominalna vrijednost (izraženo u €)</b>
1.	Opština Kotor	735.246	56,97376	1.887.181,71
2.	Fond PIO	241.268	17,50527	579.839,38
3.	Zbirni Kastodi račun Crnogorske Komercijalne Banke	155.366	11,27263	373.391,11
4.	Zavod za zapošljavanje	30.922	5,87132	194.479,84
5.	Zaposleni i građani	67.351	4,88667	161.864,66
6.	Krivokapić Ranko	27.376	1,98627	65.792,74
7.	Bećir Jovo	7.491	0,54351	18.003,12
8.	Lazarević Vojin	7.491	0,54351	18.003,12
9.	Konjević Nikola	5.548	0,40254	13.333,50
10.	VIP	200	0,01451	480,66
<b>UKUPNO:</b>		<b>1.378.259</b>	<b>100,0000</b>	<b>3.312.369,85</b>

Ukupan broj akcija iznosi 1.378.259.  
Nominalna vrijednost jedne akcije iznosi 2,4033 €.  
Ukupan broj akcionara iznosi 53.

Društvo je potpisalo ugovor sa Montenegroberzom a.d. Podgorica broj 0306-1775 od 17.07.2018. godine o kotaciji akcija Društva na berzansko tržište.  
Tržišna vrijednost akcija na 31.12.2019. godine iznosi 4,08.



## 22. Rezerve

Rezerve u ukupnom iznosu 320.680 € (stanje na dan 31.12.2019. godine iznosi 268.219€) predstavljaju 10,00 % ukupnog kapitala Društva. U Statutu Društva nema naveden iznos rezervi kao ni u Zakonu o privrednim društvima. Naime, član 54. Statuta Društva navodi: „Društvo formira fondove i rezerve u skladu sa zakonom i potrebama poslovanja i razvoja Društva. Skupština akcionara odlučuje o obrazovanju fondova i rezervi koje n jesu obavezne po Zakonu“.

Društvo je tokom 2020. godine izdvojilo iz nerasporedjene dobiti ukupno 52.461 € i prenijelo na rezerve - statutarne. Odluka Skupštine akcionara br. 0101-1208 od 12.06.2020. godine.

## 23. Revalorizacione rezerve

Positivne revalorizacione rezerve iznose 1.245.651 €. (stanje na dan 31.12.2019. godine iznosi 1.245.651 €).

## 24. Neto rezultat

Poslovnu 2020. godinu Društvo je završilo sa gubitkom u iznosu 2.194.357 €. (31.12.2019. godine dobit iznosi 1.049.215 €). Ukupna neraspoređena dobit na dan 31.12.2020. godine iznosi 1.672.802 €.

Tokom 2020. godine izvršena je raspodjela dobiti po Odluci Skupštine akcionara br. 0101-1208 od 12.06.2020. godine u iznosu od 1.049.215 € i to na sledeći način:

- akcionarima dividenda u iznosu od 598.053 €
- izdvajanja za statutarne rezerve u iznosu od 52.461 € i
- neraspoređena dobit u iznosu 398.701 €.

## 25. Dugoročna rezervisanja

Ukupna dugoročna rezervisanja iznose 262.539 €. Dugoročna rezervisanja u iznosu 99.141 € (stanje na dan 31.12.2019. godine iznosi 85.560 €) se odnose na rezervisanje po MRS 19 - Naknade zaposlenima, koju je izvršio aktuar na dan 31.12.2020. godine i to:

- otpremnine u iznosu 58.497 € i
- jubilarne nagrade u iznosu 40.644 €.

- Popović Pavle u iznosu 1.035,37 € , za 20 godina radnog staža(odluka 0302-1618, iznos isplate 1.000€)
- Palma Mia u iznosu 519,60 € , za 10 godina radnog staža,(odluka broj 0302-1619, iznos isplate 500€)
- Konjević Bojan u iznosu 506,67 € , za 10 godina radnog staža, odluka broj 0302-1620, iznos isplate 500€)
- Vukasović Dušan u iznosu 545,73 € , za 10 godina radnog staža,odluka broj 0302-1621 iznos isplate 500€)
- Vidović Vasilije u iznosu 464,69 € , za 10 godina radnog staža, odluka broj 0302-1618 iznos isplate 500€)

Razlike po osnovu umanjenja ili uvećanja rezervisanja u odnosu na isplate terete troškove ili prihode .

Iznos povećanja dugoročnih rezervisanja jubilarnih nagrada i otpremnina, po aktuarskoj procjeni na 31.12.2020. godine iznose 16.654 €.

Ostala dugoročna rezervisanja u iznosu 163.498 € odnose se na na rezervisanja sudskog procesa po presudi Privrednog suda u Podgorici u predmetu br. 1202/15 od 10.10.2017 . godine,tužioc/protivtuženi Erlang d.o.o Nikšić protiv Društva – protivtužioca , na ime neisplaćenih radova u izgradnji lučkog terminala , kao i rezervisanje sudskog procesa koji je bivša zaposlena Slavica Drašković iz Kotora , pokrenula dva parnična postupka pred Osnovnim sudom u Kotoru radi naknade štete iz radnog odnosa za period od 13.11.2015.g do 01.10.2019.godine.



## 26. Ostale dugoročne obaveze

Dugoročne obaveze za fiksne koncesione naknade se odnose na period od 2022. godine do kraja ugovornog perioda.

Ostale dugoročne obaveze se odnose na fiksnu koncesionu naknadu, koja se odnosi na Ugovor o prvestvenoj koncesiji za privredno korišćenje trgovačke luke Kotor koji je potpisan sa Vladom Crne Gore, dana 25.03.2019. godine, koja je u momentu potpisivanja ugovora iznosila 3.000.000€, i fiksnu naknadu koja se odnosi na Ugovor o Koncesiji za pružanje lučke usluge-lučke pilotaže u luci Kotor i pilotaže u Bokokotorskom zalivu, potpisan dana 21.08.2020. godine, u iznosu od 1.250.000 €. Dugoročna obaveza u 2020. godini je umanjena za tekuće dospijeće po osnovu Ugovora o prvestvenoj koncesiji za privredno korišćenje trgovačke luke Kotor u iznosu od 250.000 €, koji se odnosi na plaćanje fiksne naknade za 2021.godinu., i za tekuće dospijeće po osnovu Ugovora o Koncesiji za pružanje lučke usluge-lučke pilotaže u luci Kotor i pilotaže u Bokokotorskom zalivu, u iznosu od 340.411 €, koji se odnosi na fiksnu naknadu za 2020. i 2021. godinu. Dugoročne obaveze na 31.12.2020.godine iznose 3.216.438 €.

## 27. Odložene poreske obaveze

Odložene poreske obaveze na dan 31.12.2020. godine iznose 70.238 €. (2019. godine poreska sredstva u iznosu 74.189€). Odloženi porez je nastao kao razlika obračuna sadašnje vrijednosti nepokretnosti i opreme u računovodstvene i poreske svrhe - primjenom 9% - u poreske svrhe je veći iznos.

## 28. Obaveze iz poslovanja

	2020.	2019.
	€	€
Obaveze prema dobavljačima	9.305	25.541
Obaveze za varijabilnu koncesionu naknadu	66.835	66.835
Kratkoročne obaveze po osnovu koncesije	590.411	250.000
Ostale obaveze	37.364	248.696
Obaveze za primljene avanse	635	191
Međusobna isključenja	(744)	(125)
<b>Ukupno:</b>	<b>703.806</b>	<b>591.263</b>

Obaveze prema dobavljačima:

- EPCG FC Snadbijevanje Kotor u iznosu 2.814€,
- JKP Kotor u iznosu 2.308 €, kao i obaveze prema ostalim dobavljačima u ukupnom iznosu 1.233 €.

Obaveza za varijabilnu naknadu za 2019.godinu, koju smo bili dužni obračunati nakon revidiranih bilansa, po osnovu ugovora o prvenstvenoj koncesiji (član 6, tacka 1 (b)), obračunata je u iznosu od 5% E.B.I.T.D.A, a koja još uvijek nije izmirena iz razloga što je u toku postupak po žalbi „Luka Kotor“ A.D. Kotor kod nadležnog Ministarstva za kapitalne investicije, obzirom da je rješenjem UPSUL-a utvrđen veći iznos varijabilne koncesione naknade dobijen primjenom metodologije obračuna koja nije usklađena sa metodologijom iz Ugovora o koncesiji. Iznos prikazan u tabeli je iznos koji je prošao reviziju i kontrolu obračuna po bilansima poslovanja za 2019.godinu.



Kratkoročne obaveze po osnovu koncesije se odnose na tekuće dospijeće po osnovu Ugovora o Koncesiji za pružanje lučke usluge-lučke pilotaže u luci Kotor i pilotaže u Bokokotorskom zalivu, u iznosu od 340.411 €, koji se odnosi na fiknu naknadu za 2020. i 2021. godinu, i na tekuće dospijeće po osnovu Ugovora o prvstvenoj koncesiji za privredno korišćenje trgovačke luke Kotor u iznosu od 250.000 €.

Ostale obaveze u ukupnom iznosu 37.364 € se odnose na obaveze po osnovu ugovora zaključenih u 2020. godini, i obaveze po osnovu neisplaćenih zarada u zavisnom matičnom Društvu.

Na osnovu dobijenih IOS-a, stanje sa dobavljačima je usaglašeno.

## 29. Pasivna vremenska razgraničenja

Pasivna vremenska razgraničenja u ukupnom iznosu 26.502 € (stanje na 31.12.2019. godine iznosi 35.621 €) se odnose na ukalkulisane obaveze za:

- održavanje programa u iznosu od 242 €,
- reviziju 2020. godine u iznosu od 6.050. €,
- razgraničenje prihoda po osnovu potraživanja u iznosu od 20.169 €
- Ostala pasivna vremenska razgraničenja u iznosu od 41€.

## 30. Sudski sporovi

Prema Dopisu rukovodioca službe pravnih i opštih poslova broj 0306-62 od 16.01.2020. godine postoje sudski sporovi koji se odnose na Društvo.

1. Parnični postupak pred privrednim sudom u Podgorici u predmetu **P.br.1636/18**, tužilac-protivtuženi „Erlang“ d.o.o. Podgorica, tuženi-protivtužilac „Luka Kotor“ A.D., radi duga, vrijednost spora po tužbi 92.541,17 € sa zakonskom zateznom kamatom počev od 30.08.2014.godine. Prvostepena presuda je donesena dana 10.10.2017.g, istom je usvojen tužbeni zahtjev (stari broj P.br.1202/15), a odbijeni protivtužbeni zahtjevi. Nakon izjavljene žalbe „Luka Kotor“ A.D. Kotor, Apelacioni sud CG je presudom Pž.br.1244/17 usvojio žalbu i predmet je vraćen Privrednom sudu u Podgorici na ponovno suđenje. U ponovljenom postupku donesena je dana 22.10.2019.godine presuda **P.br.1636/18** kojom je tužena „Luka Kotor“ A.D. Kotor obavezana na istovjetan način da na ime duga isplati tužiocu iznos od 92.541,17 €, sa zakonskom zateznom kamatom počev od 30.08.2014.g. pa do isplate, u roku od 8 dana po pravnosnažnosti presude. Na navedenu presudu je blagovremeno izjavljena žalba dana 13.11.2019.godine Apelacionom sudu Crne Gore. Presudom Apelacionog suda **Pž.br.832/19** od 10.11.2020.godine odbijena je žalba tužene „Luka Kotor“ A.D. Kotor i potvrđena presuda Privrednog suda u Podgorici **P.br.1636/18** od 22.10.2019.g. Presuda je pravnosnažna od 04.01.2021.godine.



2. Presudom privrednog suda CG u predmetu **P.br.1052/19** od 18.03.2020.godine, obavezan je tuženi Smiljan Samardžić iz Kotora, vlasnik m/y PRIMORKA, da tužiocu „Luka Kotor“ A.D. Kotor na ime duga za pružene lučke usluge, za period od 15.07.2013.godine pa do 02.09.2016.godine izplati iznos od **36.301,54 €** sa zakonskom zateznom kamatom počev od 02.09.2016.godine pa do konačne isplate. Navedena presuda je pravosnažna i po istoj je započet postupak prinudne naplate pred Javnim izvršiteljem Vladanom Vujovićem iz Kotora u predmetu **posl.br. I 1784/20**, kojim su blokirani svi bankovni računi dužnika i očekuje se naplata predmetnog potraživanja.
3. Pred Privrednim sudom CG vodi se parnični **P.br.151/20** po tužbi „Luka Kotor“ A.D. Kotor protiv tuženog Smiljana Samardžića, radi isplate duga po osnovu pruženih lučkih usluga za period 15.09.2017.godine do 15.09.2018.godine m/y PRIMORKA u vlasništvu tuženog, u iznosu od 12.056,76 € sa zakonskom zateznom kamatom počev od 15.09.2018.godine. Dana 17.12.2020.godine donesena je presuda kojom je usvojen tužbeni zahtjev i obavezan tuženi da tužiocu na ime pruženih lučkih usluga za period od 15.09.2017.g do 15.09.2018.g. plati dug u iznosu od 12.056,76 € sa zakonskom zateznom kamatom počev od 21.10.2020.g. do isplate i troškove postupka u iznosu od 750,00 €, sve u roku od 8 dana po pravosnažnosti presude. Zahtjev tužioca u dijelu zakonske zatezne kamate za period od 15.09.2018.g do 21.10.2020.g je odbijen.
4. Pred Privrednim sudom u Podgorici u predmetu **Mal.br.198/19** u toku je postupak po tužbi „Sab Security Montenegro“ d.o.o. herceg Novi za isplatu duga u iznosu od 1.448,00 eura. Tužbeni zahtjev je odbijen Presudom od 24.12.2019.godine u korist „Luka Kotor“ A.D. Kotor. Presuda postala pravosnažna nakon Presude Apelacionog suda Pž.br.59/2020 od 25.02.2020.godine kojom je odbijena žalba tužioca.
5. Pred Privrednim sudom CG je dana 01.06.2020.godine podnijeta tužba protiv Vukotić Nikole i Vukotić Petra, vlasnika plovila BEAUTY & BEAST i OCEANS 11 & HALF, oba iz Podgorice, radi isplate duga za izvršene lučke usluge za period od 01.01.2018.g do 30.08.2019.godine da zakonskom zateznom kamatom počev od 30.08.2019.godine. Po navedenom predmetu još uvijek nije zakazano pripremno ročište.
6. Bivša zaposlena Slavica Drašković iz Kotora je protiv „Luka Kotor“ A.D. Kotor pokrenula dva parnična postupka pred Osnovnim sudom u Kotoru radi naknade štete iz radnog odnosa za period od 13.11.2015.g do 01.10.2019.godine.
  - U prvom postupku koji je pokrenut dana 17.12.2019.godine posl.ozn. **P.br.1723/19** tužilja tvrdi da je pored radnog odnosa koji je zasnovala kao Rukovodilac službe računovodstva faktički obavljala i poslove računovodstva za društvo „Kotor Mar“ d.o.o. Kotor za koje nije primala naknadu. Na osnovu navedenog joj pripada naknada za eventualnu razliku zarade u odnosu na radno mjesto koje je navodno faktički vršila po kom osnovu na osnovu Nalaza vještaka finansijke struke joj pripada razlika zarade u ukupnom iznosu od 10.834,32 €, uključujući i zakonsku zateznu kamatu počev od 20.08.2016.g. pa do izrade Nalaza i mišljenja vještaka.
  - U drugom postupku posl.ozn. **P.br.249/20** tužilja tvrdi da je pored radnog odnosa koji je zasnovala kao Rukovodilac službe računovodstva faktički obavljala i poslove



Referenta za finansije i Refereta plana i analize za društvo „Luka Kotor“ A.D. Kotor kako nije primala nadoknadu. Na osnovu naednog joj pripada nakanda za eventualnu razliku zarade u odnosu na radno mjesto koje je navodno faktički vršila po kom osnovu na osnovu nalaza vještaka finansijske struke joj pripada razlika zarade u ukupnom iznosu od 5.565,60 € uključujući i zakonsku zateznu kamatu počev od 01.01.2016. godine pa do dana izrade Nalaza i mišljenja vještaka.

- - Po tužbi zavisnog društva i tuženog "PDG Profesional Group" d.o.o. Podgorica, P.br.237/17 radi isplate duga. Vrijednost spora 11.051€. Postupak se nalazio u fazi prekida do pravosnažnog okončanja parnice u predmetu P.br 574/2016. Nakon pravosnažne odluke suda u navedenom predmetu, postupak je nastavljen. Postupak je još uvijek u toku. Do skoro se nalazio pred Apelacionim sudom po žalbi advokata na Presudu po osnovu pro puštanja. Nakon usvajanja žalbe predmet je vraćen ponovo postupajućem sudiji.

### 31. Odnosi sa povezanim pravnim licima

Postoje dužničko povjerilački odnosi sa zavisnom pravnom licu i to:

Montenegro Shorex d.o.o. Kotor, obaveze za primjene avanse-preplata u iznosu 32 € , kao i obaveze koje zavisno pravno lice ima u iznosu od 1.104 € .

### 32. Eksterna kontrola

Društvo tokom 2020. godine nije bilo predmet eksterne kontrole.

### 33. Izvještaj menadžmenta

Društvo je uradilo Izvještaj menadžmenta u skladu sa Zakonom o računovodstvu - Član 13.

### 34. Događaji nakon datuma bilansa stanja

Menadžent je u skladu sa odredbama člana 329. Zakona o privrednim društvima ("Sl.list Crne Gore" br.065/20 od 03.07.2020.g) pripremio izmjene i dopune Statuta društva u formi novog teksta Statuta i isti u skladu sa procedurom dostavio nadležnom organu društva - Skupštini akcionara na usvajanje. Vanredna skupština akcionara na čijem Dnevnom redu će se razmatrati i usvajati tekst Statuta je zakazana za 07.04.2021.godine. Rok za dostavljanje navedenog dokumenta CRPS-u je 12.04.2021.godine.

U Kotoru, 27.05.2021 . godine

Milena Sudić, lice odgovorno za sastavljanje bilansa

"Luka Kotor" a.d. Kotor

Marko Radulović, VD izvršni direktor

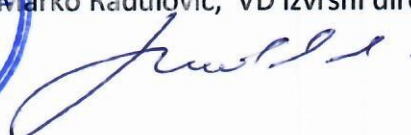
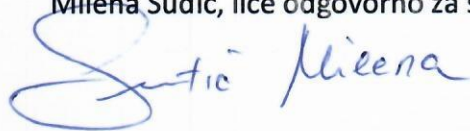



***KONSOLIDOVANI  
IZVJEŠTAJ MENADŽMENTA  
od 01.01.2020. do 31.12.2020.***

**Sadržaj:**

1. KRATAK OPIS POSLOVNIH AKTIVNOSTI I ORGANIZACIONE STRUKTURE .....	2
2. ISTINIT PRIKAZ RAZVOJA, ANALIZE FINANSIJSKOG POLOŽAJA I REZULTATA POSLOVANJA PRAVNOG LICA I INFORMACIJE O ČLANOVIMA UPRAVNIH I NADZORNIH TIJELA.....	11
3. MJERE ZAŠTITE ŽIVOTNE SREDINE .....	32
4. PLANIRANI BUDUĆI RAZVOJ.....	40
5. PODACI O AKTIVNOSTIMA ISTRAŽIVANJA I RAZVOJA .....	50
6. INFORMACIJE O OTKUPU SOPSTVENIH AKCIJA, ODNOSNO UDJELA ..	55
<b>7.INFORMACIJE,CILJEVI I METODE ZA UPRAVLJANJE FINANSIJSKIM RIZIKOM</b>	
<b>8.INFORMACIJE O IZLOŽENOSTI RIZICIMA CIJENA, KREDITNIM RIZICIMA, RIZICIMA LIKVIDNOSTI I RIZICIMA NOVČANOG TOKA</b>	
<b>9.CILJEVI I POLITIKE U UPRAVLJANJU FINANSIJSKIM RIZICIMA, RIZICIMA I NEIZVJESNOSTIMA POSLOVANJA</b>	

**1. KRATAK OPIS POSLOVNIH AKTIVNOSTI I ORGANIZACIONE STRUKTURE**



**- Osnovne informacije o pravnom licu**

Naziv pravnog lica: „Luka Kotor“ A.D. Kotor

PIB: 02044188

PDV: 92/31-00023-8

Adresa: Park Slobode broj 1, 85 330 Kotor

Šifra djelatnosti: 5222

Naziv djelatnosti: Uslužne djelatnosti u vodenom saobraćaju

“Luka Kotor” A.D. Kotor je privredno društvo registrovano za vršenje usluga u međunarodnom pomorskom saobraćaju. Svoje registrovane djelatnosti od osnivanja vrši na adresi poslovnog sjedišta u Kotoru, Park Slobode br.1.

**- Istorijat i razvoj kompanije**

Postojeće privredno društvo pravni je sljedbenik RO “Luka Kotor”, koja je osnovana Odlukom Skupštine opštine Kotor od 12. jula 1988. godine. Nastale izmjene u zakonodavstvu uslovile su i promjenu naziva preduzeća u Društveno preduzeće, koje je odlukom Skupštine opštine Kotor, od 27. januara 1992. godine, organizovano kao Javno preduzeće “Luka” Kotor.

Kao rezultat primjene Zakona o privrednim društvima, organizovano je postojeće Akcionarsko društvo za usluge u međunarodnom pomorskom saobraćaju “Luka Kotor” A.D. Kotor, registrovano u Centralnom registru Privrednog suda u Podgorici, dana 13.09.2002. godine, pod registracionim brojem 4-0006142/001.

Najznačajniji period i datumi u istoriji Luke Kotor su:<sup>1</sup>

**Tabela 1. Istorijski prikaz poslovanja AD „Luka Kotor“**

Druga polovina 12. Vijeka	Kotor se spominje kao LUKA KOTOR u istorijskim dokumentima.
Sredina 19. Vijeka	Funkcioniše redovan putnički saobraćaj parobrodima između Kotora i drugih LUKA KOTOR na Jadranu.
Kraj 19. Vijeka	Funkcioniše redovan lokalni pomorski saobraćaj u Boki između Kotora i Herceg Novog.
1966.	Izgradnja Jadranske magistrale umanjuje značaj Luke Kotor u saobraćaju među lukama istočnog Jadrana.

<sup>1</sup>Preuzeto sa sajta: <http://www.portofkotor.co.me/>

1967.	Ukinuta posljednja redovna linija između Kotora i Jadranskih LUKA KOTOR, nakon 75 godina redovnog saobraćaja.
Početak 70-tih godina	U Kotorsku luku počinju da svraćaju prvi nautički turisti sa jahtama. Luku Kotor počinju da posjećuju i prvi veći brodovi za krstarenje.
1979.	Katastrofalni zemljotres znatno oštećuje luku.
1980-1982.	Rekonstrukcija obale u luci. Dužina operativne obale se povećava za oko 50m.
1984.	Odlukom SIV-a LUKA KOTOR dobija status luke za međunarodni saobraćaj.
1992.	LUKA KOTOR dobija stalni međunarodni granični prelaz.
1992-1997.	Poremećaji u političkim i ekonomskom-finansijskim okvirima onemogućavaju ostvarenje razvojnih planova Luke. LUKA KOTOR završava i fazu transformacije i u programima se orijentiše ka nautičkom turizmu i prihvatu brodova za krstarenje.
1997.	LUKA KOTOR oživljava aktivnosti kroz prihvatanje teretnih tako i putničkih brodova.
2004.	Odlukom Skupštine opštine Kotor ukida se teretni saobraćaj u luci Kotor, od kada se kao isključiva djelatnost obavlja promet putnika sa kruzer brodova i jahti.

Izvor: [www.portofkotor.co.me](http://www.portofkotor.co.me): uslužne djelatnosti u vodenom saobraćaju

#### - Osnovna/pretežna i pomoćne djelatnosti poslovanja

Akcionarsko društvo Luka Kotor registrovano je za obavljanje sledeće djelatnosti (član Statuta):

- uslužne djelatnosti u vodenom saobraćaju – 5222;
- manipulacija teretom – 5224;
- pomorski i priobalni prevoz putnika – 5010;
- pomorski i priobalni prevoz tereta – 5020;
- prevoz putnika unutrašnjim plovnim putevima – 5030;
- prevoz tereta unutrašnjim plovnim putevima – 5040;
- skladištenje – 5210;
- uslužne djelatnosti u kopnenom saobraćaju – 5221;
- hoteli i sličan smještaj – 5510;
- djelatnosti restorana i pokretnih ugostiteljskih objekata – 5610;
- usluge pripremanja i posluživanja pića – 5630;



- djelatnost putničkih agencija – 7911;
- djelatnost tur-operatora – 7912;
- ostale usluge rezervacija i djelatnosti povezane sa njima – 7990;
- izgradnja brodova i plovnih objekata – 3011;
- izrada čamaca za sport i razonodu – 3012;
- popravka i održavanje brodova i čamaca – 3315;
- ostale sportske djelatnosti – 9319;
- ostale zabavne i rekreativne djelatnosti – 9329;
- konsultantske aktivnosti u vezi sa poslovanjem i oastalim upravljanjem – 7022;
- inženjerske djelatnosti i tehničko savjetovanje – 7112;
- taksi prevoz – 4932;
- ostali prevoz putnika u kopnenom saobraćaju – 4939;
- trgovina na malo u nespecijalizovanim prodavnicama - 47.1;
- ostala trgovina na malo u nespecijalizovanim prodavnicama – 4719;
- djelatnost agencija za privremeno zapošljavanje – 7820;
- ostalo ustupanje ljudskih resursa - 7830;
- usluge sistema obezbjeđenja – 8020;
- spoljno-trgovinski poslovi,
- uvoz-izvoz iz oblasti registrovanih djelatnosti,
- poslovi posredovanja u spoljno-trgovinskom prometu,
- agencijski poslovi,
- izvođenje investicionih radova u inostranstvu,
- zastupanje stranih firmi,
- konsignacioni poslovi,
- malogranični promet,
- reexport
- usluge iz oblasti registrovanih djelatnosti.“

U spoljnotrgovinskom prometu društvo obavlja sledeće djelatnosti:

- promet ( uvoz i izvoz ) roba;
- poslovi posredovanja u spoljno-trgovinskom prometu;
- agencijski poslovi;
- izvođenje investicionih radova u inostranstvu;
- zastupanje stranih firmi;
- konsignacioni poslovi;
- malogranični promet;
- reexport

Društvo može, bez upisa u sudski registar, da vrši druge djelatnosti koje služe djelatnostima upisanim u sudski registar, a koje se uobičajeno obavljaju uz te djelatnosti u manjem obimu ili povremeno.

5222

**- Osnovni proizvodi i usluge koje preduzeće nudi**

„Luka Kotor“ A.D. Kotor vršeći registrovane djelatnosti nudi klijentima sa dominantnog međunarodnog tržišta usluge priveza, odveza, pilotaže plovila, transfera putnika, ukrcaja i iskrcaja putnika i prtljaga, odvoza otpada sa plovila, usluga marine kroz privez i čuvanje plovila u zimskom periodu, snabdijevanje plovila vodom i dr.. Sve usluge i cijene usluga Društva su specificirane i objavljene u Tarifama lučkih naknada i drugih usluga (“Službeni list CG” br. 028/16 od 27.04.2016. godine, 059/16 od 15.09.2016. godine, 034/18 od 18.05.2018. godine, 041/18 od 28.06.2018. godine i 072/18 od 13.11.2018. godine).

**- Organizaciona struktura**

Organizacionu strukturu “Luka Kotor” A.D. Kotor karakteriše struktura organa upravljanja i organizaciona struktura radnih mjesta. Pravno je definisana Statutom društva usklađenim sa važećim Zakonom o privrednim društvima i čine je Skupština akcionara kao organ vlasnika kapitala i najviši organ Društva. Odbor direktora je organ upravljanja i rukovođenja Društvom. Skupština akcionara bira i razrješava članove Odbora direktora. Mandat članova Odbora direktora ističe na svakoj Redovnoj skupštini akcionara, kada mogu biti ponovo birani. Izvršnog direktora imenuje i razrješava Odbor direktora. Izvršni direktor sprovodi poslovnu politiku i izvršava odluke koje utvrđuje Odbor direktora i rukovodi tekućim poslovanjem Društva. Revizorski Odbor, shodno ovlaštenjima utvrđenim Zakonom o računovodstvu i reviziji, prati postupak finansijskog izvještavanja, prati djelotvornost interne kontrole društva i interne revizije, prati zakonom propisanu reviziju godišnjih i konsolidovanih finansijskih iskaza, prati nezavisnost angažovanih ovlašćenih revizora ili društva za reviziju koji obavljaju reviziju, daje preporuke Skupštini društva o izboru ovlašćenog revizora ili revizorskog društva, raspravlja o planovima i godišnjem izvještaju unutrašnje kontrole, kao i o drugim pitanjima koja se odnose na finansijsko izvještavanje i reviziju.

Organizacionu strukturu radnih mjesta u „Luka Kotor“ A.D. Kotor, pored prednje opisane, karakteriše podjela na dva sektora – sektor lučkih usluga i administrativni sektor. Sektori su organizaciono podijeljeni na službe kojima je povjereno stručno obavljanje zadataka na realizaciji poslovnih aktivnosti.

U toku 2020 godine važeći Akt o Organizacionoj strukturi i sistematizaciji poslova privrednog društva „Luka Kotor“ A.D. Kotor broj 0202-1461/1 od 03.07.2019.godine je



izmijenjen u dijelu kojim se propisuju uslovi za zasnivanje radnog odnosa za sva radna mjesta na način da bi se ista usaglasila sa novim Zakonom o radu, Zakonom o privrednim društvima, Zakonom o reviziji i Zakonom o nacionalnom okviru kvalifikacija. Kako rezultat donesen je novi akt - *Pravilnik o unutrašnjoj organizaciji i sistematizaciji radnih mjesta „Luka Kotor“ A.D.Kotor, br.0202-1883 od 12.11.2020.godine*. Istim se pristupilo smanjenju jednog broja rukovodećih radnih mjesta čije postojanje se nije pokazalo cjelishodnim tokom analize procesa rada, izvršeno je spajanje službi kako bi se smanjio broj rukovodioca, ali i omogućilo bolje organizovanje procesa rada i rukovođenje realizacijom procesa.

U prednje opisanoj organizacionoj strukturi je angažovano na dan 31.12.2020.godine ukupno 73 zaposlena, od kojih je 69 na neodređeno vrijeme, 3 zaposlena na određeno vrijeme i 1 zaposleni po ugovoru o dopunskom radu. Struktura zaposlenosti po stepenu stručne spremaje sledeća:

- 1 zaposleni sa I nivoom kvalifikacije obrazovanja;
- 5 zaposlenih sa III nivoom kvalifikacije obrazovanja;
- 19 zaposlenih sa IV nivoom kvalifikacije obrazovanja;
- 14 zaposlenih sa VI nivoom kvalifikacije obrazovanja;
- 28 zaposlenih sa VII/1 nivoom kvalifikacije obrazovanja;
- 2 zaposlena sa VIII nivoom kvalifikacije obrazovanja.

Šema 1. Model organizacione strukture „Luka Kotor“ A.D.

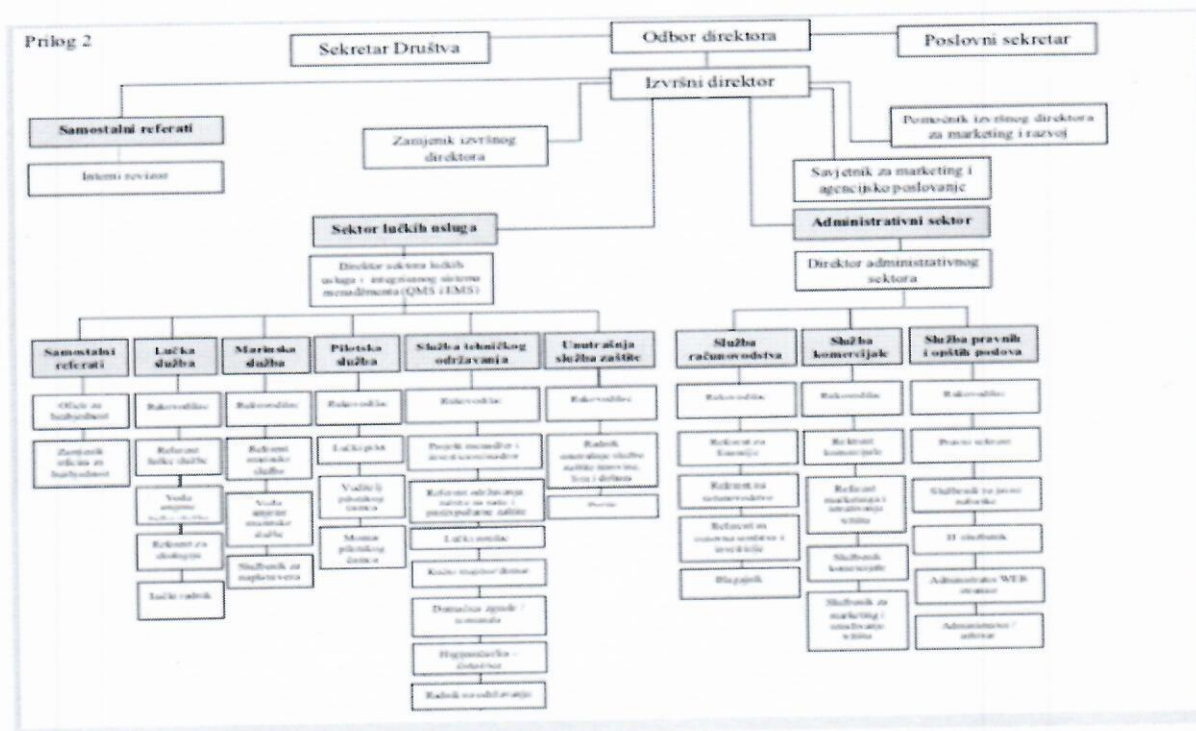

**- Vlasništvo i struktura kapitala**

Društvo je tokom 2018. godine izvršilo emisiju akcija pretvaranjem rezervi neraspoređene dobiti akumulirane iz prethodnih godina u akcijski kapital Društva. Postupak je započet na Skupštini akcionara održanoj dana 18.05.2018. godine donošenjem odluke o pretvaranju rezervi u akcijski kapital i odluke o emisiji akcija po osnovu pretvaranja rezervi u akcionarski kapital.

Komisija za tržište kapitala je rješenjem o evidentiranju emisije akcija po osnovu pretvaranja rezervi u akcijski kapital broj 02/4e-10/2-18 od 14.06.2018. godine registrovala ovu emisiju akcija, a nakon toga je u Centralnom registru privrednih subjekata Poreske uprave registrovana i izmjena Statuta Društva sa promjenama na kapitalu u vidu uvećanja novčanog kapitala društva za 2.318.886,49 eura, čime je procedura dokapitalizacije okončana. Nakon izvršene emisije akcija nominalna vrijednost kapitala Društva iznosi 3.312.369,85 €.

Prema listi vlasnika hartija od vrijednosti „Luka Kotor“ A.D. Kotor, Centralne Depozitarne Agencije A.D. Podgorica na dan 31.12.2020.godine. u tabeli br.1. predstavljena je vlasnička struktura.

**Tabela 2 .Vlasnička struktura „Luka Kotor“ A.D.**

<i>R.B.</i>	<i>Vlasnik akcija</i>	<i>Br.akcija</i>	<i>Učešće %</i>	<i>Ukupna nominalna vrijednost (izraženo u €)</i>
1.	<i>Opština Kotor</i>	785.246	56,97376	1.887.181,71
2.	<i>Fond PIO</i>	241.268	17,50527	579.839,38
3.	<i>Zbimi Kastodi račun Crnogorske Komercijalne Banke</i>	155.366	11,27263	373.391,11
4.	<i>Zavod za zapošljavanje</i>	80.922	5,87132	194.479,84
5.	<i>Zaposleni i građani</i>	67.351	4,88667	161.864,66
6.	<i>Krivokapić Ranko</i>	27.376	1,98627	65.792,74
7.	<i>Bećir Jovo</i>	7.491	0,54351	18.003,12
8.	<i>Lazarević Vojin</i>	7.491	0,54351	18.003,12
9.	<i>Konjević Nikola</i>	5.548	0,40254	13.333,50
10.	<i>VIP</i>	200	0,01451	480,66
<b>UKUPNO:</b>		<b>1.378.259</b>	<b>100,0000</b>	<b>3.312.369,85</b>



Privredno društvo „Luka Kotor“ A.D. Kotor:

1. Na dan 31.12.2020. godine ima nominalnu vrijednost kapitala Društva u iznosu od 3.312.369,85 €. Kapital je podijeljen na 1.378.259 običnih akcija. Vrijednost jedne akcije iznosi 2,4033€. U tabeli br.1.prikazana je vlasnička struktura prema jedinstvenom spisku akcionara - Lista vlasnika hartija od vrijednosti (Centralna Depozitarna Agencija Crne Gore) na dan 31.12.2020. godine.
2. Nema ograničenja prenosa hartija od vrijednosti, ograničenja posjedovanja hartija od vrijednosti i/ili pribavljanja posebnih odobrenja od privrednog društva i/ili ostalih vlasnika hartija od vrijednosti.
3. Jeste osnivač i vlasnik 100% udjela u pomorsko- turističkoj agenciji „Kotor Mar“ d.o.o. Kotor, i osnivač i vlasnik 30% udjela u društvu „Montenegro Shorex“ d.o.o. Kotor.
4. Nema podake o vlasnicima hartija od vrijednosti koja daju posebna kontrolna prava.
5. Nema sistem kontrolisanja sticanja akcija od strane zaposelnih u slučaju kada zaposleni ne vrše direktno svoja kontrolna prava.
6. Ograničenja prava glasa, kao što su, ograničenja prava glasa vlasnika određenog procenta hartija od vrijednosti ili određenog broja akcija, rokovi za ostvarivanje prava glasa ili u slučajevima kada su imovinska prava iz hartija od vrijednosti razdvojena od vlasništva nad tim hartijama od vrijednosti definisani su Zakonom o privrednim društvima. Iste odredbe sadržane su i u Statutu društva.
7. Nije upoznato sa sporazumima između akcionara koji mogu imati za posljedicu ograničenja prenosa hartija od vrijednosti i/ili glasačkih prava.
8. Vršiti imenovanja članova odbora direktora i izmjene osnivačkih akata shodno odredbama Zakona o privrednim društvima i Statutom društva.
9. Ovlašćenja članova odbora direktora, a naročito u vezi sa emitovanjem akcija i otkupom emitovanih akcija, definisani su Zakonom.
10. Nema zaključene druge značajne sporazume u kojima je emitent ugovorna strana i koji proizvode pravno dejstvo, mijenjaju se ili okončavaju nakon preuzimanja emitenta po sprovođenju javne ponude za preuzimanje i njihovim pravnim dejstvima, osim ako su sporazumi po svojoj prirodi takvi da bi njihovo objavljivanje imalo značajne štetne posljedice po emitenta, pod uslovom da emitent nije izričito obavezan da objavi te podatke u skladu sa zakonom.
11. Nema zaključene sporazume između emitenta i članova odbora direktora ili zaposelnih kojima se ugovara plaćanje nadoknade u slučaju ostavke, prestanka mandata po drugom osnovu ili prestanka radnog odnosa članova odbora direktora ili zaposelnih ili kada radni odnos ovih lica prestaje usljed preuzimanja.

Povezano pravno lice „Kotor Mar,, d.o.o. Kotor

Organizaciona struktura „Kotor Mar“ d.o.o. Kotor je uređena Pravilnikom o organizaciji i sistematizaciji prema poslednjim promjenama usvojenim na sjednici Odbora direktora u junu 2010 godine. Karakteriše je podjela na dva sektora - sektor pomorskih usluga i sektor turističkih usluga, u čijem sastavu funkcionišu po dva referenta za obavljanje zadataka vezanih za realizovanje poslovnih aktivnosti službe unutar koje su sistematizovani.

Šema 2. Model organizacione strukture „Kotor Mar“ D.O.O.

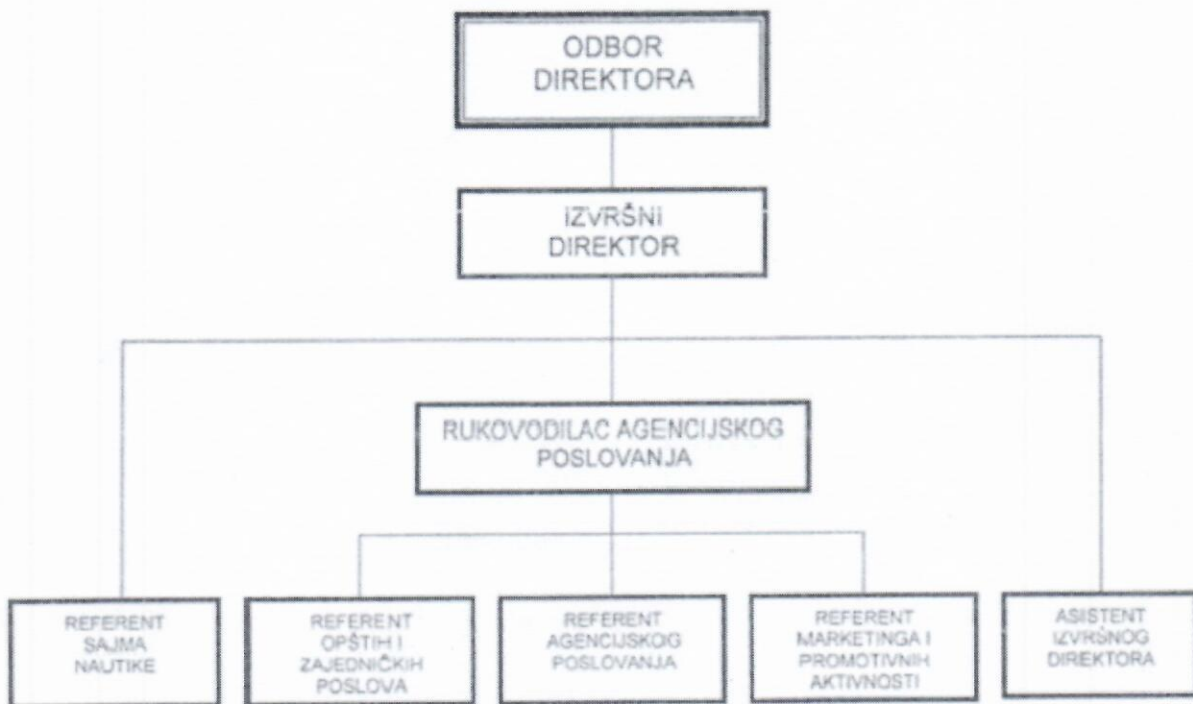

U prednjim opisanim organizacionim strukturama je angažovano na dan 31.12.2020.godine ukupno 77 zaposlena, od kojih je 73 na neodređeno vrijeme, 3 zaposlena na određeno vrijeme i 1 zaposleni po ugovoru o dopunskom radu. Struktura zaposlenosti po stepenu stručne spremeje sledeća:

- 1 zaposleni sa I nivoom kvalifikacije obrazovanja;



- 5 zaposlenih sa III nivoom kvalifikacije obrazovanja;
- 19 zaposlenih sa IV nivoom kvalifikacije obrazovanja;
- 14 zaposlenih sa VI nivoom kvalifikacije obrazovanja;
- 33 zaposlenih sa VII/1 nivoom kvalifikacije obrazovanja;
- 2 zaposlena sa VIII nivoom kvalifikacije obrazovanja

#### Osnov za konsolidaciju

Na osnovu člana 6. Zakona o računovodstvu ("Službeni list Crne Gore", br. 052/16 od 09.08.2016) i Matično pravno lice („Luka Kotor“ A.D. Kotor) dužno je da sastavlja, dostavlja i objavljuje konsolidovane finansijske izvještaje, u skladu sa ovim zakonom, MRS i MSFI. Matično pravno lice dužno je da sastavlja, dostavlja i objavljuje konsolidovani izvještaj menadženta.

Konsolidovani godišnji finansijski izvještaji su finansijski izvještaji grupe pravnih lica u kojoj jedno pravno lice (u daljem tekstu: matično pravno lice) ima kontrolu (dominantan uticaj) nad jednim ili više zavisnih pravnih lica prilikom utvrđivanja finansijskih i poslovnih politika, a prikazuje grupu kao cjelinu.

Konsolidovane godišnje finansijske izvještaje, odnosno konsolidovani izvještaj menadženta za grupu pravnih lica dužno je da sačini matično pravno lice .

U skladu sa odredbama člana 6. Zakona o računovodstvu, „Luka Kotor“ A.D. Kotor je podnijela zahtjev za obaveznu poresku konsolidaciju Poreskoj Upravi Crne Gore koji je zaveden kod PU pod brojem 03/11-02-2-5571 od 29.12.2017.godine, a na osnovu koga se sačinjavaju konsolidovani finansijski iskazi, „Luka Kotor“ A.D. Kotor i povezanog pravnog lica „Kotor Mar“ d.o.o. Kotor. U skladu sa navedenim zahtjevom izdato je rješenje PU o obaveznoj konsolidaciji broj:03/7-2338/1-18.

## **2. ISTINIT PRIKAZ RAZVOJA, ANALIZE FINANSIJSKOG POLOŽAJA I REZULTATA POSLOVANJA PRAVNOG LICA I INFORMACIJE O ČLANOVIMA UPRAVNIH I NADZORNIH TIJELA**

### **2.1. Analiza finansijskog položaja i rezultata poslovanja**

Finansijski položaj pravnog lica, posmatran sa aspekta predmetnih analiza kvalifikuje se na jedan od sledećih načina: dobar, prihvatljiv ili loš.

Analiza finansijskog položaja obuhvata sledeće elemente:

- Najznačajnije pozicije bilansa stanja
- Najznačajnije pozicije bilansa uspeha
- Osnovni finansijski pokazatelji



Konsolidovani izvještaj menandženta „AD Luka Kotor i KotorMar DOO“ za 2020.godinu

- Osnovni nefinansijski pokazatelji
- Racio pokazatelji
- Analiza potraživa

**ISKAZ O FINANSIJSKOJ POZICIJI/KONSOLIDOVANI BILANS STANJA**

	2019	2020
<b>AKTIVA</b>		
<b>A. NEUPLAĆENI UPISANI KAPITAL</b>		
<b>B. STALNA IMOVINA (003+008+016)</b>	<b>6,270,402</b>	<b>7,081,103</b>
I NEMATERIJALNA ULAGANJA (004 do 007)	2,892,325	3,801,766
1. Ulaganja u razvoj		
2. Koncesije, patenti, licence i slična prava i ostala nematerijalna ulaganja	2,892,325	3,801,766
3. Goodwill		
4. Avansi za nematerijalna ulaganja i nematerijalna ulaganja u pripremi		
II NEKRETNINE, POSTROJENJA, OPREMA I BIOLOŠKA SREDSTVA (009+010+011+015)	3,061,701	2,977,917
1. Zemljište i objekti	2,643,918	2,603,682
2. Postrojenja i oprema	417,783	374,235
3. Ostala ugrađena oprema, alati i oprema (012+013+014)	0	0
3.1. Investicione nekretnine		
3.2. Biološka sredstva		
3.3. Ostala nepomenuta materijalna stalna sredstva		
4. Avansi za nekretnine, postrojenja, opremu i biološka sredstva i nekretnine, postrojenja, oprema i biološka sredstva u pripremi		
III DUGOROČNI FINANSIJSKI PLASMANI I DUGOROČNA POTRAŽIVANJA (017 do 023)	316,376	301,420
1. Učešća u kapitalu zavisnih pravnih lica	30	30
2. Dugoročni krediti matičnom i zavisnim pravnim licima		
3. Učešća u kapitalu kod pravnih lica (sem zavisnih pravnih lica)	316,346	301,390
4. Dugoročni krediti pravnim licima kod kojih postoji učešće u kapitalu (sem zavisnih pravnih lica)		
5. Učešća u kapitalu koja se vrednuju metodom učešća		
6. Dugoročna finansijska ulaganja (dati krediti i hartije od vrednosti)		
7. Ostali dugoročni finansijski plasmani i potraživanja		
<b>C. ODLOŽENA PORESKA SREDSTVA</b>	<b>179</b>	<b>178</b>
<b>D. OBRTNA SREDSTVA (026+031+039+043+044)</b>	<b>4,053,689</b>	<b>1,434,029</b>
I. ZALIHE (027 do 030)	6,454	2,171
1. Zalihe materijala (materijal za izradu, rezervni delovi, sitan inventar i auto gume)		
2. Nedovršena proizvodnja		



Konsolidovani izvještaj menandženta „AD Luka Kotor i KotorMar DOO“ za 2020.godinu

3. Gotovi proizvodi i roba	1,675	1,675
4. Dati avansi	4778.9	495.79
<b>II. KRATKOROČNA POTRAŽIVANJA (032 do 035)</b>	<b>812,179</b>	<b>60,178</b>
1. Potraživanja od kupaca	807,830	33,522
2. Potraživanja od matičnog i zavisnih pravnih lica		
3. Potraživanja od ostalih povezanih lica		
4. Ostala potraživanja (036+037+038)	4,349	26,657
4.1. Potraživanja za više plaćen porez na dobit		
4.2. Potraživanja po osnovu poreza na dodatu vrijednost	4349	10656.83
4.3. Ostala nepomenuta potraživanja		16000.04
<b>III. KRATKOROČNI FINANSIJSKI PLASMANI (040 do 042)</b>	<b>0</b>	<b>0</b>
1. Učešće u kapitalu zavisnih pravnih lica namenjeno trgovanju		
2. Otkupljene sopstvene akcije i otkupljeni sopstveni udeli		
3. Ostali kratkoročni finansijski plasmani		
<b>IV. GOTOVINA NA RAČUNIMA I U BLAGAJNI</b>	<b>3,235,056</b>	<b>1,371,680</b>
<b>V. STALNA SREDSTVA NAMJENJENA PRODAJI I SREDSTVA POSLOVANJA KOJE JE OBUSTAVLJENO</b>		
<b>E. AKTIVNA VREMENSKA RAZGRANIČENJA</b>	<b>14,829</b>	<b>3,140</b>
<b>F. UKUPNA AKTIVA (001+002+024+025+045)</b>	<b>10,339,099</b>	<b>8,518,451</b>
<b>PASIVA</b>		
<b>A. KAPITAL (102+103+104+105+111+116)</b>	<b>7,031,238</b>	<b>4,238,828</b>
I. OSNOVNI KAPITAL	3,312,370	3,312,370
II. NEUPLAĆENI UPISANI KAPITAL		
III. EMISIONA PREMIJA		
IV. REZERVE (106+107+108+109-110)	1,513,870	1,566,331
1. Zakonske rezerve	268,219	320,680
2. Statutarne rezerve		
3. Druge rezerve		
4. Pozitivne revalorizacione rezerve i nerealizovani dobiti po osn. fin. sredstava i drugih komponenti ostalog sveobuhvatnog rezultata	1,245,651	1,245,651
5. Negativne revalorizacione rezerve i nerealizovani gubici po osn. fin. sredstava i drugih komponenti ostalog sveobuhvatnog rezultata		
VI. NERASPOREDJENI DOBITAK ILI GUBITAK (112+113-114-115)	2,204,998	-639,873
1. Neraspoređeni dobitak ranijih godina	2,323,316	1,672,802
2. Neraspoređeni dobitak tekuće godine		
3. Gubitak ranijih godina	118,318	2,312,675
4. Gubitak tekuće godine		
VIII. UČEŠĆE KOJE NE OBEZBJEĐUJE KONTROLU		
<b>B. DUGOROČNA REZERVISANJA I DUGOROČNE OBAVEZE (118+122)</b>	<b>2,642,409</b>	<b>3,479,077</b>
I. DUGOROČNA REZERVISANJA (119 do 121)	85,560	262,639
1. Rezervisanja za naknade i druge beneficije zaposlenih	85,560	99,141
2. Rezervisanja za troškove u garantnom roku		
3. Ostala dugoročna rezervisanja		163,498
II. DUGOROČNE OBAVEZE ( 123+124)	2,556,849	3,216,438
1. Dugoročni krediti		
2. Ostale dugoročne obaveze	2,556,849	3,216,438
<b>C. ODLOŽENE PORESKE OBAVEZE</b>	<b>74,189</b>	<b>70,238</b>



Konsolidovani izvještaj menandženta „AD Luka Kotor i KotorMar DOO“ za 2020.godinu

<b>D. DUGOROČNI ODLOŽENI PRIHODI I PRIMLJENE DONACIJE</b>		
<b>E. KRATKOROČNA REZERVISANJA I KRATKOROČNE OBAVEZE (128+129)</b>	<b>591,263</b>	<b>703,806</b>
I KRATKOROČNA REZERVISANJA		
II KRATKOROČNE OBAVEZE 130 do 137)	591,263	703,806
1. Obaveze po osnovu kredita i zajmova od lica koja nisu kreditne institucije	250,000	590,411
2. Obaveze po osnovu kredita od kreditnih institucija		
3. Primljeni avansi, depoziti i kaucije		634.62
4. Obaveze prema dobavljačima	194,583	75,397
5. Obaveze po menicama		
6. Obaveze prema matičnom i zavisnim pravnim licima		
7. Obaveze prema ostalim povezanim licima		
8. Ostale obaveze iz poslovanja i ostale kratkoročne obaveze (138 do 142)	146,680	37,364
8.1. Ostale obaveze iz poslovanja	0	4,163
8.2. Ostale kratkoročne obaveze	35,621	33,201
8.3. Obaveze po osnovu poreza na dodatu vrijednost i ostalih javnih prihoda	325	
8.4. Obaveze po osnovu poreza na dobit	110,734	
8.5. Obaveze po osnovu sredstava namjenjenih prodaji i sredstava poslovanja koje je obustavljeno		
<b>F. PASIVNA VREMENSKA RAZGRANIČENJA</b>		<b>26,502</b>
<b>G. UKUPNA PASIVA (101+117+125+126+127+143)</b>	<b>10,339,099</b>	<b>8,518,451</b>

ISKAZ O UKUPNOM REZULTATU/ KONSOLIDOVANI BILANS USPIJEHA

	2019	2020
<b>1. Prihodi od prodaje - neto prihod</b>	4020527	188813.57
<b>2. Promjena vrijednosti zaliha gotovih proizvoda i nedovršene proizvodnje</b>		
<b>3. Prihodi od aktiviranja učinaka i robe</b>		
<b>4. Ostali prihodi iz poslovanja (205 do 207)</b>	501724	36311.65
a) Ostali prihodi iz redovnog poslovanja	297840	17240.13
b) Ostali prihodi iz poslovanja	203884	19071.52
c) Prihodi po osnovu vrijednosnog usklađivanja imovine		
<b>5. Troškovi poslovanja (209+210)</b>	1521979	728241.18
a) Nabavna vrijednost prodane robe i troškovi materijala	638677	39374.78
b) Ostali troškovi poslovanja (amortizacija, rezervisanja i ostali poslovni rashodi)	883302	688866.4
<b>6. Troškovi zarada, naknada zarada i ostali lični rashodi (212+213)</b>	1691641.34	1469814.62
a) Neto troškovi zarada, naknada zarada i lični rashodi	1098281.76	963873.22
b) Troškovi poreza i doprinosa (214 do 216)	593359.58	505941.4
1/ Troškovi poreza	150703.83	139536.61



Konsolidovani izvještaj menandženta „AD Luka Kotor i KotorMar DOO“ za 2020.godinu

2/ Troškovi doprinosa za penzije	269390.14	184864.1
3/ Troškovi doprinosa	173265.61	201618.33
<b>7. Rashodi po osnovu vrijednosnog usklađivanja imovine (osim finansijske) (218+219)</b>	<b>0</b>	<b>0</b>
a) Rashodi po osnovu vrijednosnog usklađivanja stalne imovine (osim finansijske)		
b) Rashodi po osnovu vrijednosnog usklađivanja obrtne imovine (osim finansijske)		
<b>8. Ostali rashodi iz poslovanja</b>	<b>18249</b>	<b>62105.73</b>
I. Poslovni rezultat (201+202+203+204-208-211-217-220)	<b>1290381.66</b>	<b>-2035036.31</b>
<b>9. Prihodi po osnovu učešća u kapitalu (223 do 225)</b>	<b>0</b>	<b>0</b>
a) Prihodi po osnovu učešća u kapitalu zavisnih pravnih lica		
b) Prihodi po osnovu učešća u kapitalu ostalih povezanih pravnih lica		
c) Prihodi po osnovu učešća u kapitalu nepovezanih pravnih lica		
<b>10. Prihodi od ostalih finansijskih ulaganja i zajmova (kamate, kursne raz. i efekti ugovor. zaštite) (227 do 229)</b>	<b>0</b>	<b>0</b>
a) Prihodi od ostalih finansijskih ulaganja i zajmova od matičnog i zavisnih pravnih lica		
b) Prihodi od ostalih finansijskih ulaganja i zajmova od ostalih povezanih pravnih lica		
c) Prihodi od ostalih finansijskih ulaganja i zajmova od nepovezanih pravnih lica	0	
<b>11. Ostali prihodi po osnovu kamata, kursnih razlika i drugih efekata ugovorene zaštite (231 do 233)</b>	<b>6435</b>	<b>7162.31</b>
a) Finansijski prihodi po osnovu tekućih potraživanja od matičnog i zavisnih pravnih lica		
b) Finansijski prihodi po osnovu tekućih potraživanja od ostalih povezanih pravnih lica		
c) Finansijski prihodi po osnovu tekućih potraživanja od nepovezanih pravnih lica	6435	7162.31
<b>12. Vrijednosno usklađivanje kratkoročnih fin. sredstava i fin. ulaganja koji su dio obrtne imovine (235-236)</b>	<b>-45407</b>	<b>-170429</b>
a) Prihodi po osnovu vrijednosnog usklađivanja kratkoročnih fin. sredstava i fin. ulaganja koji su dio obrtne imovine		4300
b) Rashodi po osnovu vrijednosnog usklađivanja kratkoročnih fin. sredstava i fin. ulaganja koji su dio obrtne imovine	45407	174729
<b>13. Rashodi po osnovu kamata, kursnih razlika i drugih efekata ugovorene zaštite (238 do 240)</b>	<b>146</b>	<b>6</b>
a) Rashodi po osnovu kamata, kursnih razlika i drugih efekata ugovorene zaštite po osnovu odnosa sa matičnim i zavisnim pravnim licima		
b) Rashodi po osnovu kamata, kursnih razlika i drugih efekata ugovorene zaštite po osnovu odnosa sa drugim povezanim licima		
c) Rashodi po osnovu kamata, kursnih razlika i drugih efekata ugovorene zaštite po osnovu odnosa sa nepovezanim licima	146	6
II. Finansijski rezultat (222+226+230+234-237)	<b>-39118</b>	<b>-163272.69</b>
III. Rezultat iz redovnog poslovanja prije oporezivanja (221+241)	<b>1251263.66</b>	<b>-2198309</b>
IV. Neto rezultat poslovanja koje je obustavljeno		
V. Rezultat prije oporezivanja (242+243)	<b>1251263.66</b>	<b>-2198309</b>
<b>14. Poreski rashod perioda (246+247)</b>	<b>162448</b>	<b>-3952</b>
1. Tekući porez na dobit	110734	
2. Odloženi poreski rashodi ili prihodi perioda	51714	-3952
<b>15. Dobitak ili gubitak nakon oporezivanja (244-245)</b>	<b>1088815.66</b>	<b>-2194357</b>

Konsolidovani izvještaj menandženta „AD Luka Kotor i KotorMar DOO“ za 2020.godinu

VI. BRUTO REZULTAT DRUGIH STAVKI REZULTATA /POVEZANIH SA KAPITALOM/ (250 do 257)	0	0
1. Promjene revalorizacionih rezervi po osnovu nekretnina, postrojenja, opreme, nematerijalnih ulaganja i bioloških sredstava		
2. Promjene nerealizovanih dobitaka i gubitaka po osnovu preračuna finansijskih izvještaja inostranog poslovanja		
3. Promjene nerealizovanih dobitaka i gubitaka po osnovu ulaganja u vlasničke instrumente kapitala		
4. Promjene aktuarskih dobitaka i gubitaka po osnovu planova def. naknada aktuarskih dobitaka (ili gubitaka) u vezi sa def. planovima penz. naknada		
5. Promjene učešća u ostalom sveobuhvatnom rezultatu pridruženog društva		
6. Promjene nerealizovanih dobitaka i gubitaka po osnovu instrumenata zaštite neto ulaganja u inostrano poslovanje		
7. Promjene revalorizacionih rezervi po osnovu hedžinga tokova gotovine		
8. Ostale promjene nerealizovanih dobitaka i gubitaka		
VII. ODLOŽENI PORESKI RASHODI ILI PRIHODI PERIODA U VEZI SA DRUGIM STAVKAMA REZULTATA /POVEZANIM SA KAPITALOM/		
VIII. NETO REZULTAT DRUGIH STAVKI REZULTATA /POVEZANIH SA KAPITALOM/ (249-258)	0	0
IX. NETO SVEOBUH VATNI REZULTAT ( 248-259)	1088815.66	-2194357
X. ZARADA PO AKCIJI		
1. Osnovna zarada po akciji		
2. Umanjena (razvodnjena) zarada po akciji		
XI. NETO REZULTAT KOJI PRIPADA VLASNICIMA MATIČNOG PRAVNOG LICA		
XII. NETO REZULTAT KOJI PRIPADA UČEŠĆIMA KOJI NE OBEZBJEĐUJU KONTROLU		

**Osnovni finansijski pokazatelji**

- **Pokazatelj ekonomičnosti**

Tabela 3.

<i>Ekonomičnost ukupnog poslovanja</i>	2017	2018	2019	2020
<i>Ukupni prihodi</i>	3851662	3575785	4528686	236587.53
<i>Ukupni rashodi</i>	2841048	2685506	3277422.34	2434896.53
<i>Ukupni prihodi / Ukupni rashodi</i>	1.36	1.33	1.38	0.10

**Ekonomičnost ukupnog poslovanja= Ukupni prihodi / Ukupni rashodi**

Ekonomičnost ukupnog poslovanja je najopštiji pokazatelj ekonomičnosti, jer stavlja u odnos ukupno ostvarene prihode sa ukupnim nastalim rashodima. Ovaj pokazatelj bi trebao biti znatno veći od 1 jer bi to značilo da su prihodi nadmašili rashode i da se



realizacijom poslovnih učinaka ostvaruje prostor za proširenu reprodukciju što je uslov rasta i razvoja poslovnog subjekta. Ukoliko bi pokazatelj ekonomičnosti bio jednak 1 to bi značilo da se ostvarenim prihodima uspjelo pokriti rashode, a što kao rezultat poslovanja nije zadovoljavajući nivo. U 2020. godini ovaj pokazatelj se značajno smanjio usljed smanjenja prihoda preduzeća.

Tabela 4.

<i>Ekonomičnost redovnog poslovanja</i>	2017	2018	2019	2020
<i>Poslovni prihodi</i>	3792193	3430604	4522251	225125.22
<i>Poslovni rashodi</i>	2648584	2586197	3213620.34	2198055.8
<i>Poslovni prihodi / Poslovni rashodi</i>	1.43	1.33	1.41	0.10

***Ekonomičnost redovnog poslovanja= Poslovni prihodi / Poslovni rashodi***

Ovaj koeficijent je u stvari podkategorija koeficijenta ekonomičnosti ukupnog poslovanja koji tretira poslovne prihode i poslovne rashode. Riječ je o jednom od takozvanih parcijalnih pokazatelja ekonomičnosti koji tretira određene kategorije na osnovu kojih je moguće sagledati uticaj parcijalnih ekonomičnosti na ukupnu ekonomičnost poslovanja.

**Vrijednost ekonomskih pokazatelja bilježi nagli pad u 2020. godini. Ovakav trend je nastao kao posljedica smanjenja poslovnih prihoda koji imaju najveći udio u ukupnim prihodima, usljed krize izazvane virusom COVID 19 koja je prouzrokovala nedolazak brodova čime je narušena osnovna djelatnost preduzeća.**

- **Pokazatelj likvidnosti**

Pokazatelj likvidnosti predstavlja sposobnost preduzeća da podmiri svoje dospjele kratkoročne obaveze u toku trajanja poslovnog ciklusa.

Tabela 5.

<i>Koeficijent trenutne likvidnosti</i>	2017	2018	2019	2020
<i>Gotovina i gotovinski ekvivalenti</i>	2117516	3026815	3,235,056	1,371,680
<i>Kratkoročne obaveze</i>	429477	355185	591,263	703,806
<i>Gotovina i gotovinski ekvivalenti / Kratkoročne obaveze</i>	4.93	8.52	5.47	1.95



**Koeficijent trenutne likvidnosti = Novac i novčani ekvivalenti/ Kratkoročne obaveze**

Koeficijent trenutne likvidnosti pokazuje kolika je pokrivenost kratkoročnih obaveza novčanim sredstvima, tj. sposobnost da se izmire obaveze u trenutku kada se posmatra isti tj. kada su novčana sredstva kojim poslovni subjekt raspolaže bez ograničenja u trenutku sagledavanja mogućnosti izmirenja prispjelih obaveza jednaka ili veća od obaveza onda se može reći da je preduzeće likvidno. Iz priložene tabele možemo vidjeti da ovaj pokazatelj ima negativan trend koji je nastao kao posljedica smanjenja gotovine zbog smanjenja prihoda kao i nemogućnosti naplate od poslovnih partnera usljed krize prouzrokovane virusom Covid-19.

Tabela 6.

Tekuća likvidnost	2017	2018	2019	2020
Angažovana obrtna sredstva	3235528	3569923	4,053,689	1,434,029
Kratkoročne obaveze	429477	355185	591,263	703,806
Angažovana obrtna sredstva / Kratkoročne obaveze	7.53	10.05	6.86	2.04

**Tekuća likvidnost= Angažovana obrtna sredstva/ Kratkoročne obaveze**

Tekuća likvidnost predstavlja pokazatelj koji izražava sposobnost preduzeća da iz tekućih kratkoročnih izvora (gotovina, kratkoročni vrijednosni papiri, potraživanja i zalihe) pokriva obrtna tj. tekuća sredstva.

Tabela 7.

Koeficijent ubrzane likvidnosti	2017	2018	2019	2020
Kratkoročna potraživanja, plasmani i gotovina	3230794	3568401	4,047,235	1,431,858
Kratkoročne obaveze	429477	355185	591,263	703,806
Kratkoročna potraživanja, plasmani i gotovina / Kratkoročne obaveze	7.52	10.05	6.85	2.03

**Koeficijent ubrzane likvidnosti= Kratkoročna potraživanja, plasmani i gotovina/ Kratkoročne obaveze**

Koeficijent ubrzane likvidnosti kod ovog pokazatelja se za izmirenje obaveza koriste najlikvidnija sredstva preduzeća a to su novčana sredstva i kratkoročna potraživanja. Vrijednost ovog pokazatelja bi trebala da bude 1 ili veća od 1, ali ne previsok, jer bi to



ukazivalo na visok nivo gotovine koji bi zahtjevao promjene u smislu unapređenja upravljanja gotovinom i mjenjanje kreditne politike. Ovim koeficijentom se izražava sposobnost preduzeća da iz tekućih tj. kratkoročnih izvora pokriva obrtna, odnosno tekuća sredstva. Ovaj parameter je značajno manji u odnosu na predhodnu godinu jer je prije svega došlo do smanjenja gotovinskih sredstava na ziro-računima preduzeća usljed krize u poslovanju.

**Pokazatelji likvidnosti takođe bilježe trend pada u 2020. godini. Na osnovu navednih stavki bilansa stanja od 2017. godine do 2020. godine, pokazatelji likvidnosti poslovanja za navedeni period su iznad od 1, što ukazuje na to da u cjelokupnom posmatranom periodu preduzeće je još uvijek sposobno da podmiri dospjele obaveze novčanim sredstvima ili iz tekućih kratkoročnih izvora.**

Tabela 8.

Koeficijent finansijske stabilnosti	2017	2018	2019	2020
Stalna imovina	3325967	3253440	6,270,402	7,081,103
Kapital	6068241	6361062	7,031,238	4,238,828
Dugoročne obaveze	80948	84818	2,556,849	3,216,438
Stalna imovina / (Kapital + Dugoročne obaveze)	0.54	0.50	0.65	0.95

***Koeficijent finansijske stabilnosti= Stalna imovina/(Kapital + Dugoročne obaveze)***

Koeficijent finansijske stabilnosti se izračunava stavljanjem u odnos stalne imovine i dugoročnih obaveza, ovim koeficijentom se ukazuje na to koliko dugoročnih izvora koje čine kapital i dugoročne obaveze je vezano za stalnu imovinu. Vrijednost koeficijenta finansijske stabilnosti je potrebno da bude manji od 1. Ukoliko je ovaj koeficijent manji od 1 to znači da se dugotrajnim izvorima finansira sva dugoročna imovina i da se dio dugoročnih izvora koristi za finansiranje kratkoročne imovine.

**Vrijednost koeficijenta finansijske stabilnosti navednih stavki bilansa stanja od 2017. godine do 2020. godine, je manja od 1, što pokazuje da u cjelokupnom posmatranom periodu Društvo iz dugoročnih izvora može finansirati svu dugoročnu imovinu. Međutim, zbog novonastale situacije u poslovanju preduzeća prouzrokovane virusom COVID 19 ovaj pokazatelj bilježi značajno povećanje.**



• Pokazatelji zaduženosti

Tabela 9.

Koeficijent zaduženosti	2017	2018	2019	2020
Ukupne obaveze	510425	440003	3,233,672	4,182,883
Ukupna imovina	6578666	6823532	10,339,099	8,518,451
Ukupne obaveze / Ukupna imovina	0.08	0.06	0.31	0.49

**Koeficijent zaduženosti= Ukupne obaveze/ Ukupna imovina**

Koeficijent zaduženosti se izračunava stavljanjem u odnos ukupnih obaveza i ukupne imovine i pokazuje da li i u kojoj mjeri se dio imovine finansira iz pozajmljenih izvora. Stepenn zaduženosti pokazuje sposobnost preduzeća da pokrije sve svoje obaveze prema kreditorima i investitorima. Veći stepenn zaduženosti ujedno znači i veći rizik ulaganja u preduzeća. Kritična vrijednost je 0,5 a poželjno bi bilo da je i manji, što znači da je udio obaveza u odnosu na ukupnu aktivu 50%. U izvještajnoj 2020. godini je došlo do porasta koeficijenta zaduženosti iz razloga povećanja vrijednosti ukupnih obaveza dok se vrijednost ukupne imovine smanjila.

Tabela 10.

Koeficijent finansijskog leveridža	2017	2018	2019	2020
Ukupne obaveze	510425	440003	3,233,672	4,182,883
Ukupan kapital	6068241	6361062	7,031,238	4,238,828
Ukupne obaveze / Ukupan kapital	0.08	0.07	0.46	0.99

**Koeficijent finansijskog leveridža= Ukupne obaveze/ Ukupan kapital**

Koeficijent finansijskog leveridža pokazuje u kojoj mjeri se upotrebljavaju pozajmljeni izvori (kratkoročni i dugoročni) da bi se povećao obim proizvodnje a time i obim prodaje i prihoda. Izračunava se stavljanjem u odnos ukupnih obaveza-duga i ukupnog kapitala. Veći iznos duga predstavlja veći finansijski leveridž. Vrijednost ovog pokazatelja u 2020. godini je značajno porasla jer je došlo do povećanja ukupnih obaveza koje su nastale potpisivanjem ugovora o Koncesiji za pružanje lučke usluge – lučke pilotaže u Luci Kotor i pilotaže u Bokokotorskom zalivu.

Tabela 11.

Faktor zaduženosti	2017	2018	2019	2020
Ukupne obaveze	510425	355185	3,233,672	4,182,883
Neraspoređena dobit + Amortizacija	1627346	1741664	3,206,618	2,361,668
Ukupne obaveze / (Neraspoređena dobit + Amortizacija)	0.31	0.20	1.01	1.77

**Faktor zaduženosti= Ukupne obaveze/ Neraspoređena dobit + Amortizacija**

Faktor zaduženosti pokazuje koliko bi godina trebalo uz postojeće uslove poslovanja i ostvarivanja dobiti uvećane za amortizaciju da preduzeće podmiri svoje ukupne obaveze tj. odnos ukupnih obaveza i zadržanog dobitka uvećanog za amortizaciju. Poželjno je da isti bude što manji i iznos manjeg faktora zaduženosti znači veću sigurnost poslovanja, period koji se uzima je maksimum 5 godina to znači da ako preduzeće može podmiriti svoje obaveze za period od 5 godina ono je solventno i nije prezaduženo.

**Na osnovu konsolidovanih fiansijskih izvještaja na dan 31.12.2020. godine, a na osnovu navednih stavki bilansnih pokazatelja od 2017. do 2020. godine, možemo zaključiti da preduzeće nije zaduženo (vrijednost faktora zaduženosti od 3,5 se uzima kao referentna vrijednost i poželjno je da bude manji od navedene vrijednosti), ali se vrijednost pokazatelja značajno uvećala u 2020. godini u odnosu na prosli period.**

- **Pokazatelj profitabilnosti**

Pokazatelj profitabilnosti predstavlja uspješnost poslovanja preduzeća, tj. ukupnu likvidnost preduzeća, upravljanje imovinom i dugom a sve radi ostvarivanja profita.

Tabela 12.

EBIT	2017	2018	2019	2020
poslovni prihodi	3792193	3430604	4318367	206053.13
poslovni rashodi	2648584	2586197	3213622.34	2198055.8
ebit	1,143,609.00	844,407.00	1,104,744.66	-1,992,002.67



Tabela 13.

EBITDA	2017	2018	2019	2020
EBIT	1,143,609.00	844,407.00	1,104,744.66	-1,992,002.67
Rashodi kamata	11280	2181	146	6
Amortizacija	164680	85408	883302	688866.4
ebit +Kamate + Amortizacija	1,319,569.00	931,996.00	1,988,192.66	-1,303,130.27

**Ovi pokazatelji u 2020. godini imaju negativne vrijednosti usljed zabrane uplovljavanja brodova uzrokovane virusom COVID 19. Finansijski položaj Društva na dan 31.12.2020. godine, na osnovu navednih stavki bilansnih pokazatelja, znatno je lošiji u odnosu na prethodne godine.**

Grafikon 1.



Tabela 14.

Stopa prinosa sredstava (ROA)	2017	2018	2019	2020
Neto rezultat	925958	801207	1049215	-2145120.3
Ukupna imovina	6678835	6939450	10,407,983	8,615,492
Neto rezultat / Ukupan sopstveni kapital	0.14	0.12	0.10	-0.25

**Stopa povrata aktive (ROA)=Neto rezultat/Ukupna imovina**

Prinos na ukupno angažovana sredstva, dobija se tako što se neto dobit podijeli sa ukupnom aktivom. Ovaj pokazatelj govori o tome koliko je menadžment firme efikasan u upravljanju aktivom da bi ostvario što veću dobit, odnosno koliko firma zarađuje na investirani kapital. Što je ROA koeficijent veći, to je bolje, jer investitorima govori da firma zarađuje više uz manje investiranje.

Tabela 15.

Stopa prinosa na kapital (ROE)	2017	2018	2019	2020
Neto rezultat	926354.00	794599.00	1088815.66	-2194357.00
Kapital	6068241.00	6361062.00	7031238.00	4238828.00
Neto rezultat / Ukupan sopstveni kapital	0.15	0.12	0.15	-0.52

**Prinos na imovinu (ROE) =Neto rezultat/Ukupan sopstveni kapital**

Prinos na kapital dobija se stavljanjem u odnos neto rezultata (dobiti) sa ukupnim sopstvenim kapitalom. Ovaj koeficijent pokazuje kolika dobit se ostvaruje na uloženi akcionarski kapital, odnosno koliko će kompanija zaraditi angažovanjem uložених sredstava akcionara. Veliki obrt imovine pokazuje da preduzeće ima kvalitetniju imovinu koja služi u poslovne svrhe, cijela imovina je aktivna što znači da nema "mrtvih" potraživanja, zaliha ili druge imovine. Ovaj koeficijent je pogodan za upoređivanje profitabilnosti kompanija u istoj grani.

**Finansijski položaj akcionarskog društva „Luka Kotor“ A.D. Kotor na dan 31.12.2020. godine, na osnovu navednih stavki bilansa stanja i uspjeha od 2017. do**



**2020. godine, pokazuje da su vrijednosti pokazatelja ROA i ROE tj. stope prinosa na kapital i stope prinosa na imovinu pokazuje negativan trend.**

- **Pokazatelj aktivnosti**

Pokazatelj aktivnosti predstavlja efikasnost i sigurnost upravljanja imovinom i izvorima.

Tabela 16.

<i>Obrt potraživanja</i>	2017	2018	2019	2020
<i>Prihodi od prodaje</i>	3757674	3384289	4020527	188813.57
<i>Prosječna potraživanja od kupaca</i>	687463.5	687463.5	655720.5	420676
<i>Prihodi od prodaje / Prosječna potraživanja od kupaca</i>	5.47	4.92	6.13	0.45

***Obrt potraživanja = Prihodi od prodaje / Prosječna potraživanja od kupaca***

Obrt potraživanja se izračunava stavljanjem u odnos prihoda od prodaje i prosječnog potraživanja od kupaca, to jest na koliko eura neto prihoda od realizacije u toku godine ostaje 1 euro nenaplaćen u saldu potraživanja od kupaca.

Tabela 17.

<i>Dani vezivanja potraživanja</i>	2017	2018	2019	2020
365	365	365	365	365
<i>Obrt potraživanja</i>	5.465997831	4.922863541	6.131464549	0.448833711
<i>365 / Obrt potraživanja</i>	66.78	74.14	59.53	813.22

***Dani vezivanja potraživanja = 365 / Obrt potraživanja***

Dani vezivanja potraživanja predstavljaju prosječni period naplate koji se dobija kada se broj dana u godini podjeli sa koeficijentom obrta i ovim putem se pokazuje podatak o broju dana koji prođe od trenutka prodaje do trenutka naplate potraživanja od kupaca. Veća potraživanja od kupaca, po pravilu, znače manje novca na žiro-računu.

Tabela 18.

Obrt zaliha	2017	2018	2019	2020
Trošak prodatih proizvoda	560526	582279	638677	39374.78
Prosječne zalihe	3128	3128	3988	4312.5
Trošak prodatih proizvoda / Prosječne zalihe	179.20	186.15	160.15	9.13

**Obrt zaliha=Trošak prodatih proizvoda/prosječne zalihe**

Obrt zaliha pokazuje koliko se puta prosječno godišnje zalihe obrnu u preduzeću. Takođe, pokazuje na koliko eura troška prodatih proizvoda 1 euro ostaje vezan u zalihama na kraju godine.

Tabela 19.

Obrt vezivanja zaliha	2017	2018	2019	2020
365	365	365	365	365
Obrt zaliha	179.1962916	186.1505754	160.1496991	9.130383768
365 / Obrt zaliha	2.04	1.96	2.28	39.98

**Obrt vezivanja zaliha=365/Obrt zaliha**

Obrt vezivanja zaliha pokazuje koliko dana je u prosjeku potrebno preduzeću da proda svoje zalihe i pretvori ih u prihod. Što je brži obrt zaliha, to se skraćuje broj dana vezivanja zaliha. Treba obezbijediti dobru komunikaciju između sektora nabavke i sektora prodaje kako bi se pravovremeno nabavljale odgovarajuće količine zaliha koje će se brzo prodati, a one artikle koji se slabo obrću, a moraju se držati na zalihama, držati na minimumu.



### Osnovni nefinansijski pokazatelji

Pod rezultatima poslovanja (kvalitativnim pokazateljima poslovanja) Luke Kotor A.D. podrazumjevamo pored finansijskih i nefinansijske pokazatelje (naturalne - kvalitet proizvoda, kvalitet usluge) - predstavljene kroz kvantitativne parametre, tačnije promet putnika i brodova .

U Luku Kotor je u januaru i februaru uplovilo 7 brodova sa ukupno 2928 putnika. Uglavnom se radi o brodovima Athena i Artemis (BRT 1206, LOA 58,8) koji u zimskom itinereru uglavnom pored Kotora posjecuju luke Hrvatske. Imali smo samo jedno uplovljenje velikog kruzera Costa Deliziosa 01.03.2020. sa 2690 putnika. U martu je bilo planirano uplovljenje 5 brodova od kojih su ostvarena svega 2 Athena 09.03. i Artemis 12.03.2020. (tabela br

Tabela 20 . Rekapitulacija brodova i putnika za period 01.01.2020.-31.12.2020.godine

REKAPITULACIJA PLOVILA I PUTNIKA ZA 2020 GODINU								
2020 MJESEC	BRODOVI				PUTNICI			
	putnički	vojni	ostalo	UKUPNO	jahte	putnički	jahte	UKUPNO
januar	4			4	8	2787	6	2793
februar	3			3	8	141	12	153
mart	2			2	2	81	10	91
april	0			0	1	0	0	0
maj	0			0	1	0	2	2
jun	0			0	14	0	10	10
jul	0			0	54	0	189	189
avgust	0			0	77	0	288	288
septembar	0			0	61	0	183	183
oktobar	0			0	21	0	48	48
novembar	0			0	10	0	18	18
decembar	0			0	8	0	0	0
ukupno	9	0		9	265	3009	766	3775

Na predlog Instituta za javno zdravlje Crne Gore, Ministarstvo zdravlja donijelo je dana 13.03.2020.godine. Naredbu za preduzimanje privremenih mjera za sprječavanje unošenja u zemlju, suzbijanje i sprječavanje prenošenja novog korona virusa (Sluzbeni list 14/2020 od 13.03.2020.godine), kojom je u članu 1 stav 1 tačka 1 propisana: “zabrana uplovljavanja svih kruzera i jahti u luke: Bar, Budva, Kotor, Luka Kumbor – Portonovi, Tivat (Gat I i Gat II) i Zelenika, do 2. aprila 2020. godine;” Od posljednjeg uplovljavanja u martu mjesecu 2020.godine komercijalna služba je u korespondenciji sa brodskim agentima



primila otkaze svih planiranih dolazaka za tekuću godinu. Kako se može vidjeti iz priloženih podataka planirani obim dolazaka za 2020.godinu iznosio je 542 broda. Ažuriranjem informacija od strane navedene službe je data i procjena gubitka prihoda od brodova za nastupajući period prikazana u nastavku.(tabela

Tabela 21. Procjena gubitka prihoda mart.2020-31.12.2020.godine

mjesec	broj brodova	broj putnika	€	SALDO
april	24	39.500	194.580,00	194.580,00
maj	75	127.000	625.000,00	819.580,00
jun	75	92.552	504.900,00	1.324.480,00
jul	79	99.538	592.100,00	1.916.580,00
avgust	79	107.808	642.000,00	2.558.580,00
septembar	78	90.078	511.940,00	3.070.520,00
oktobar	94	140.936	499.620,00	3.570.140,00
novembar	27	49.026	259.140,00	3.829.280,00
decembar	11	12.876	68.000,00	3.897.280,00
	542	759.314,00	3.897.280,00	

Navedena procjena je izvršena na osnovu poznatih i fiksnih troškova veza/odveza dok je broj putnika rađen na osnovu procjene prosječnog broja putnika po ranijim sezonama. Obračun pilotaže je izvršen na osnovu 50% procjene ukupne vrijednosti pilotaže na godišnjem nivou shodno Odluci o dodjeli koncesije za pružanje lučke usluge – lučke pilotaže u Luci Kotor i pilotaže u Bokokotorskom zalivu. U koloni saldo se mogu uporedno sagledati procjenjeni gubici kumulativno po mjesecima.

### **Racio pokazatelji**

Racio analiza predstavlja osnovni instrument za procjenu finasijske pozicije i potencijala preduzeća. Stavljanjem u odnos logički povezanih cjelina iz finasijskih izvještaja (Bilans stanja i Bilans uspjeha), dolazi se do rezultata uspostavljenih relacija koji za cilj imaju ocjenu stanja i aktivnosti preduzeća.



Tabela 22.

POKAZATELJI	2017	2018	2019	2020
Ekonomičnost ukupnog poslovanja	100,00	1,33	1,38	0,10
Ekonomičnost redovnog poslovanja	1,43	1,33	1,41	0,10
Koeficijent tekuće likvidnosti	7,53	10,05	6,86	2,04
Koeficijent trenutne likvidnosti	4,93	8,52	5,47	1,95
Koeficijent ubrzane likvidnosti	7,52	10,05	6,85	2,03
Koeficijent finansijske stabilnosti	0,54	0,50	0,65	0,95
Pokrivenost troškova kamatama	101,38	387,17	8.838,23	-339.172,72
Neto profitna marža (A)	0,25	0,23	0,27	-11,62
Neto profitna marža (B)	0,24	0,22	0,24	-9,28
Participacija troškova kamate u ukupnim rashodima	0,00	0,00	0,00	0,00
Participacija troškova kamate u ukupnim prihodima	0,00	0,00	0,00	0,00
Koeficijent zaduženosti	0,08	0,06	0,31	0,49
Koeficijent finansijskog leveridža	0,08	0,07	0,46	0,99
Faktor zaduženosti	0,31	0,20	1,01	1,77
EBIT	1.143.609,00 €	844.407,00 €	1.104.745,00 €	-1.992.003,00 €
EBITDA	1.319.569,00 €	931.996,00 €	1.988.193,00 €	-1.303.130,00 €
Stopa prinosa na kapital (ROE)	0,15	0,12	0,15	-0,52
Stopa prinosa na sredstva (ROA)	0,14	0,12	0,11	-0,26
Obrt potraživanja	5,47	4,92	6,13	0,45
Dani vezivanja potraživanja	66,78	74,14	59,53	813,22
Obrt zaliha	179,20	186,15	160,15	9,13
Obrt vezivanja zaliha	2,04	1,96	2,28	39,98

### Analiza potraživanja

U tabeli je dat pregled stanja potraživanja za period od 2016. do 2020. godine (ukupna, sporna i otpis).

Tabela 23.

Godine	Ukupno potraživanje	Sporna potraživanja	Otpis
2020	436.102	402.653	402.653
2019	793.193	232.125	232.125
2018	501.604	232.514	186.841
2017	850.691	175.526	173.676
2016	1.053.394		
Ukupno	3.634.984.	1.042.818	592.642

### 2.2. Informacije o članovima upravnih i nadzornih tijela

“Luka Kotor” A.D. Kotor ima sledeća upravna i nadzorna tijela:

**Skupština akcionara** je najviši organ Društva. Svoju funkciju ostvaruje na redovnim i vanrednim skupštinama. U izvještajnoj 2020. godini su zakazane i održane dvije Skupštine akcionara: Vanredna Skupština akcionara i Redovna Skupština akcionara.

Dana 16.03.2020. godine održana je Vanredna Skupština akcionara (djel.br.0101-569) na kojoj su usvojene Odluka o razrješenju članova Odbora direktora i Odluka o izboru članova Odbora direktora (djel.br.0101-570).

Dana 12.06.2020. godine održana je i Redovna skupština akcionara sa dnevnim redom:

1. Razmatranje i usvajanje Predloga Odluke o usvajanju Finansijskih iskaza, Konsolidovanih finansijskih iskaza i Izvještaja o poslovanju “Luka Kotor” A.D. sa Izvještajem o radu Odbora direktora za period 01.01.-31.12.2019.godine;
2. Razmatranje i usvajanje Predloga Odluke o usvajanju Izvještaja o reviziji finansijskih iskaza za period 01.01.-31.12.2019.godine i Izvještaja o reviziji konsolidovanih finansijskih iskaza za period 01.01.-31.12.2019.godine;
3. Razmatranje i usvajanje Predloga Odluke o usvajanju Izvještaja menadžmenta “Luka Kotor” A.D. Kotor od 01.01.-31.12.2019.godine i Konsolidovanog Izvještaja



menadžmenta od 01.01.-31.12.2019.godine matičnog društva”Luka Kotor “A.D. Kotor i povezanog pravnog lica “Kotor Mar” d.o.o. Kotor;

4. Razmatranje i usvajanje Predloga Odluke o raspodjeli dobiti za 2019.godinu;
5. Usvajanje Predloga Odluke o izboru revizora za 2020.godinu;
6. Predlog Odluke o visini naknade članovima Odbora direktora;
7. Predlog Odluke o razrješenju članova Odbora direktora u skladu sa članom 42. stav 5 Zakona o privrednim društvima;
8. Donošenje Odluke o izboru članova Odbora direktora.

**Odbor direktora** je organ upravljanja i rukovođenja Društvom. Skupština akcionara bira i razriješava članove Odbora direktora. Odbor direktora broji 5 članova.

Odbor direktora je u izvještajnom periodu tokom 2020. godine funkcionisao u sastavu:

- Od 26.06.2019. godine do 16.03.2020.godine Odbor direktora je funkcionisao u sastavu: dr Branko Ivanović (predsjednik), Stanislava Subotić (član), Radomir Rudanović (član), Branimir Maslovar (član) i Slađana Živković (član), uz napomenu da je članica Odbora direktora, Stanislava Subotić podnijela ostavku na članstvo u Odboru direktora koja je u arhivi Društva zavedena pod brojem 0302-2001 dana 06.09.2019.godine.

- Od 16.03.2020.godine do kraja 2020.godine i dalje odbor direktora je funkcionisao u sastavu: prof.dr Tatjana Stanovčić (predsjednik), Stanislava Subotić (član), Radomir Rudanović (član), Ljubomir Radović (član) i Draško Krivokapić (član)

Skupština akcionara je na sjednici održanoj dana 12.06.2020.godine utvrdila visine naknada članovima Odbora direktora na sledeći način:

- Nadoknada za predsjednika Odbora direktora isplaćuje se u iznosu od dvije prosječne zarade u Crnoj Gori, za članove Odbora direktora u iznosu od jedne prosječne zarade u Crnoj Gori, a za člana Odbora direktora na profesionalnom radu u Društvu u iznosu od jedne i po prosječne zarade u Crnoj Gori. Iznos ove nadoknade se za tekuću godinu isplaćuje na osnovu podataka objavljenih od strane Monstata o utvrđenom iznosu prosječne zarade u Crnoj Gori za prethodnu godinu.

**Revizorski Odbor**, shodno ovlašćenjima utvrđenim Zakonom o računovodstvu i reviziji, prati postupak finansijskog izvještavanja, prati djelotvornost interne kontrole društva i interne revizije, prati zakonom propisanu reviziju godišnjih i konsolidovanih finansijskih iskaza, prati nezavisnost angažovanih ovlašćenih revizora ili društva za reviziju koji obavljaju reviziju, daje preporuke Skupštini društva o izboru ovlašćenog revizora ili revizorskog društva, raspravlja o planovima i godišnjem izvještaju unutrašnje kontrole, kao i o drugim pitanjima koja se odnose na finansijsko izvještavanje i reviziju. Revizorski odbor ima tri člana od kojih je najmanje jedan stručnjak iz oblasti računovodstva i revizije.



Revizorski odbor je prvi put formiran Odlukom Odbora direktora broj 0202-1749/2 od 21.09.2017. godine u sastavu: predsjednica Marnela Marković i članovi Vladan Pejović i Antonia Orlando. Ovaj sastav Revizorskog odbora je razriješen Odlukom Odbora direktora broj 0202-150 od 05.02.2019. godine, kada je Odlukom broj 0202-151 od 05.02.2020. godine imenovan Revizorski odbor u sastavu: predsjednica Ljubica Pavićević i članovi Marko Radulović i Milena Vujović. Odlukom Odbora direktora broj 0202-757 od 21.04.2020.godine, zbog imenovanja na funkciju V.D. Izvršnog direktora, funkcije člana Revizorskog odbora razriješen je Marko Radulović, a Odlukom broj 0202-758 od 21.04.2020.godine za članicu Revizorskog odbora imenovana je Antonia Orlando.

### **3 MJERE ZAŠTITE ŽIVOTNE SREDINE**

Životna sredina je prostor, odnosno prirodno okruženje, vazduh, zemljište, voda i more, biljni i životinjski svijet, pojave i djelovanja: klima, jonizujuća i nejonizujuća zračenja, buka i vibracije, kao i okruženje koje je stvorio čovjek: gradovi i druga naselja, kulturno-istorijska baština, infrastrukturni, industrijski i drugi objekti.

#### **3.1. Objelodanjivanja informacija o:**

- Zaštiti životne sredine

Preduzeće „Luka Kotor“ A.D. Kotor vodi svoju politiku ekološki svjesno i angažovano, u skladu sa Zakonom o životnoj sredini ("Službeni list Crne Gore", br. 052/16 od 09.08.2016) i Zakonom o procjeni uticaja na životnu sredinu ("Službeni list Republike Crne Gore", br. 75 od 23.11.2018). Svijesni činjenice značaja životne sredine za Kotor i čitavu Boku, uprava Luke Kotor zaštitu životne sredine tretira sa najvećim prioritetom i već dugi niz godina radi na procesu unapređenja zaštite životne sredine u prostoru koji ona kontroliše i upravlja.

U skladu sa članom 9 Zakona o životnoj sredini, obavljamo sledeće aktivnosti na obezbijeđenju zaštite životne sredine:

- Održivo korišćenje prirodnih resursa, dobara i energije;
- Uvođenje energetski efikasnijih tehnologija i korišćenje obnovljivih prirodnih resursa;
- Upotreba proizvoda, procesa, tehnologija koji manje ugrožavaju životnu sredinu;
- Preduzimanje mjera prevencije i otklanjanja posljedica ugrožavanja i štete po životnu sredinu;



*Konsolidovani izvještaj menadženta „AD Luka Kotor i KotorMar DOO“ za 2020.godinu*

- Kontrola aktivnosti i rada postrojenja koja mogu predstavljati rizik ili prouzrokovati opasnost po životnu sredinu i zdravlje ljudi;
- Druge mjere u skladu sa zakonom.

Luka Kotor je do sada racionalno koristila prirodne resurse koji su joj na raspolaganju i preduzimala sve mjere za primjenu propisa i zakonskih regulativa koje se odnose na zaštitu životne sredine. U svom dosadasnjem radu Luka Kotor je uspostavila ISPS Code za luke. Pored ovog koda bezbjednosti, u poslovnoj dokumentaciji Luke Kotor involvirane su brojne direktive EU, kao što su Direktiva 2010/65/EU Evropskog parlamenta i Vijeća o formalnostima za brodove koji pristižu i/ili polaze iz luka, Direktiva EU 2000/59/EC o pristanišnim prijemnim objektima za brodski otpad i ostatke tereta, koji su usklađeni sa MARPOL konvencijom, Direktiva 2002/84/EC, Direktiva o izmjenama i dopunama Direktive o pomorskoj sigurnosti i sprečavanju zagađenja sa brodova, Direktiva 2005/65/EC o poboljšanju sigurnosti luka, Uredba (EZ) br.725/2004 Evropskog parlamenta o unapređenju sigurnosti broda i lučkih objekata.

MARPOL konvencija se stalno mijenja i dopunjuje, novosti koje se u tekstu unose, gotovo svake godine, automatski stupaju na snagu godinu dana nakon odluke IMO-a, osim ako im se izričito ne usprotivi trećina država koje posjeduju barem polovinu svjetske tonaže. Osim osnovnog teksta ova konvencija sadrži šest priloga i to:

Prilog I. - Pravila o sprječavanju zagađenja naftom.

Prilog II. - Pravila za kontrolu zagađenja tekućim materijama koje se prevoze tankerima.

Prilog III. - Pravila o sprječavanju zagađenja štetnim materijama u pakovanom obliku.

Prilog IV. - Pravila o sprječavanju zagađenja fekalijama s brodova.

Prilog V. - Pravila o sprječavanju zagađenja otpacima s brodova.

Prilog VI. - Pravila o sprječavanju zagađenja s brodova indirektno vazduhom, emisijom sumpor i kiseonik oksida.

Sva gore navedena poglavlja MARPOL konvencije stalno se prate i implementiraju njihove izmjene u poslovnim procedurama "Luke Kotor" A.D.

Kompanija uspješno implementira sistem kvaliteta menadžmenta prema zahtjevima ISO 9001:2015 i ISO 14001:2015, resertifikaciju je izvršila sertifikaciona kuća Bureau Veritas u junu 2018. godine te je validnost sertifikata produžena uz obavezan godišnji pregled. Nadzorna posjeta resertifikacije sistema menadžmenta kompanije prema zahtjevima

novog standarda je potvrđena i validna od 8 aprila 2019. godine. Nakon ove sertifikacione nadzorne podsjetke, sertifikati Luke su produženi na period od još 3 godine, uz obavezan godišnji pregled.

U funkciji zaštite i čišćenja akvatorijuma „Luka Kotor“ A.D. posjeduje sledeća plovila: Pilotski čamac tipa Navar 795 (102-KT) i Specijalizovano plovilo - "Cataglop CG 75" (trenutno nije u funkciji). U cilju zaštite akvatorijuma „Luka Kotor“ A.D. posjeduje plutajuća branu (110 m).

- Upravljanje otpadom (predaja ovlašćenim operaterima, reciklaža/uništavanje)

Shodno važećim procedurama ISO 9001:2015 služba kvaliteta vrši sljedeće operativne aktivnosti:

a) Redovno obavještavanje nadležnih organa Crne Gore - Agenciju za zaštitu prirode i životne sredine Crne Gore:

- Godišnji izvještaj o otpadu (0301-336/1 od 26.02.2020g.),
- Prosljeđivanje potrebnih informacija u vezi istraživanja o otpadu koje radi agencija za zaštitu prirode i životne sredine.

b) Produžetak saglasnosti na Plan upravljanja otpadom (Broj: 024/19-09-1229/1 Bar od 24.06.2019 ističe 30.05.2022.g).

- Opasni i neopasni otpad (Saglasnost dobijena za 20 različitih vrsta otpada);

c) Produženi ugovori o poslovnoj tehničkoj saradnji sa:

1. „Hemosan“ d.o.o. - Bar

- „Ugovor o prihvatu otpada iz marine i sa plovnih objekata iz Luke Kotor“ (br: 0306-1377/1 od 26.06.2019.g);

- „Ugovor o pružanju usluga zaštite u slučaju polucije mora od izlivanja sa plovnih objekata“ (br: 0306-1721 od 01.08.2019.g) i

- „Ugovor o zbrinjavanju elektronsko-električnog otpada“ (br: 0306-1377/2 od 26.06.2019.g),

2. „Komunalno Kotor“ doo - „Ugovor o pružanju usluga odvoza i deponovanja otpada“ (br: 0306- 2877 od 31.12.2019.g)



*Konsolidovani izvještaj menandženta „AD Luka Kotor i KotorMar DOO“ za 2020.godinu*

b) Potpisani ugovori o poslovnoj tehničkoj saradnji sa firmom „Hemosan“ d.o.o. - Bar za:

- „Zakup 20-tostopnog kontejnera za smještaj opreme za ekologiju“ za period od 01.08.2019.god. do 31.01.2022.god. (br. 0306-354 od 27.01.2021.god.);

- „Zakup plutajuće brane dužine 200 metara“ za period od 01.08.2019.god. do 31.01.2022.god. (br. 0306-353 od 27.01.2021.god.);

- „Zakup sledeće opreme: apsorbenti, disperzenti i skimer“ za period od 01.08.2019.god. do 31.01.2022.god. (br. 0306-352 od 27.01.2021.god.) i

- „Zakup 6 kontejnera za prihvatanje različitih vrsta opasnog otpada i upijača kao i realizacija potrebnih obuka zaposlenih“ za period od 01.08.2019.god. do 31.01.2022.god. (br. 0306-355 od 27.01.2021.god.).

d) Utvrđivanja i ispunjavanja zahtjeva korisnika usluga i povećanje njihovog zadovoljstva,

e) Utvrđivanje i preispitivanje značajnih aspekata životne sredine, povezanih sa prethodnim tekućim i planiranim aktivnostima, uzimajući u obzir odgovarajuće kriterijume zaštite životne sredine, zakonske propise i druge zahtjeve, interese zaposlenih i ostalih zainteresovanih strana .

- Upravljanje vodom (potrošnja) i upravljanje energijom (kontrola emisije gasova)

Investicionim radovima na sanaciji hidrantske mreže Luke Kotor realizovanim krajem 2011. godine izvedeno je saniranje cjelokupne mreže. Postojeća mreža je sanirana i u funkcionalnom stanju i priključena je na glavni cjevovod prečnika Ø3“ i ona se koristi u lučkom dijelu. Priključak od Ø2“ koristi se u marinskom dijelu snabdijevanja jahti.

Energetski kanali i elektro instalacije su u funkcionalnom stanju i redovnoj upotrebi. Za poboljšanje napajanja električnom energijom plovnih objekata u marinskom dijelu Luke Kotor instaliran je energetski kabal dužine 210 m sledećih tehničkih karakteristika: (i) instalirana snaga 1KV; (ii) 3 fazni provodnik; (iii) linijski napon 400V.

Emisije gasova:

- Izvještaj o praćenju kvaliteta vazduha Crne Gore – (2020.god. Centar za ekotoksikološka ispitivanja Podgorica (0301- 177 od 13.01.2021.g);

- Industrijska bezbjednost (zaštita od požara)

U cilju obezbjeđenja što većeg stepena protivpožarne zaštite u samoj Luci Kotor, svim korisnicima lučkih usluga ili onima koji se nađu na teritoriji i akvatorijumu Luke Kotor su u obavezi da poštuju preventivne mjere koje su ustanovljene od strane uprave luke, shodno proceduri LKO32-Izdanje 1/13 ISO sistema kvaliteta a to su:

1. U skladu sa zakonom vršiti regularnu kontrolu protivpožarne opreme i uređaja;
2. Brod koji se snabdijeva pogonskim gorivom u luci danju mora vioriti crvenu zastavu na najistaknutijem mjestu, a noću upaliti crveno svijetlo vidljivo sa svih strana i držati zatvorene sve palubne otvore tokom čitave operacije. Posada, sredstva za gašenje požara i SOPEP oprema moraju biti u stanju pripravnosti. Prije početka snabdijevanja pogonskim gorivom, zapovjednik broda je dužan da o tome obavještava Lučku Kapetaniju i službu bezbjednosti Luke Kotor;
3. Obavezna upotreba plutajuće brane za vrijeme prekrcaja goriva i potpisivanje bezbjedonosne ček liste (Safely check list);
4. Obavezna upotreba požarnog kamiona za protivpožarnu zaštitu za vrijeme prekrcaja goriva.

Strogo je zabranjeno :

1. Upotrebljavati otvoreni plamen na teritoriji Luke Kotor, kao unutar plovila koja borave u luci, osim uz saglasnost šefa službe bezbjednosti u luci, koji može odrediti i odgovarajuće mjere predostrožnosti;
2. Upotrebljavati protivpožarne uređaje, posebno one koje spajaju sa drugim sistemima i uređajima, ukoliko nisu u skladu sa međunarodnim standardima;
3. Upotreba protivpožarih uređaja za bilo koju drugu svrhu, osim za onu za koju su namjenjena;
4. Upotreba oli spill disperzanata bez odobrenja Lučkih Vlasti;
5. Skidati ili rasklapati bilo koji uređaj ili dio protivpožarnog sistema u luci ili na plovilima, a da se ne obezbejdi zamjena i njegovo funkcionisanje;
6. Upotrebaljavati bilo koje uređaje za zavarivanje, grijanje, kuvanje i slično koji nisu dio opreme plovila bez saglasnosti šefa službe bezbjednosti, koji može odrediti odgovarajuće mjere predostrožnosti;



7. Vršiti manipulaciju, odnosno ukrcaj/iskrcaj bilo kojeg tereta klasifikovanog kao “opasan teret” u skladu sa IMDG Coc-om;

8. Krcati/iskrcavati ili pretakati gorivo ili bilo koju zapaljivu materiju, osim na mjestima koja su za to predviđena i uz prisustvo dežurnog radnika službe sigurnosti.

U slučaju opažaja požara ili potencijalne bezbejdonosne opasnosti, treba odmah obavjestiti dežurnog radnika službe bezbjednosti.

U skladu sa Zakonom o procjeni uticaja na životnu sredinu, ukoliko smatramo da određeni projekat ili poslovna aktivnost može ili će imati uticaj na životnu sredinu, tražićemo saglasnosti nadležnog organa na elaborat o procjeni uticaja ili odluke da nije potrebna procjena uticaja na životnu sredinu.

Kao nosilac projekta podnijeli bi zahtjev za odlučivanje o potrebi procjene uticaja nadležnom organu.

Uz zahtjev, kao nosilac projekta podnijeli bi:

- 1) Opis lokacije;
- 2) Opis projekta;
- 3) Opis mogućih značajnih uticaja projekta na životnu sredinu;
- 4) Popunjen upitnik o uticaju projekta na životnu sredinu.

Elaborat o procjeni uticaja na životnu sredinu bi sadržao, u skladu sa članom 15 Zakona o procjeni uticaja na životnu sredinu, sledeće elemente:

- 1) Opšte informacije;
- 2) Opis lokacije;
- 3) Opis projekta;
- 4) Opis razmatranih alternativa;
- 5) Opis segmenata životne sredine;
- 6) Opis mogućih značajnih uticaja projekta na životnu sredinu;

7) Opis mjera predviđenih u cilju sprječavanja, smanjenja ili otklanjanja značajnog štetnog uticaja na životnu sredinu;

8) Rezime informacija iz tačaka. 2 - 7;

9) Podatke o mogućim teškoćama u prikupljanju podataka i dokumentacije;

10) Popunjen upitnik za određivanje obima i sadržaja elaborata.

Kao društveno odgovorno preduzeće, sve aktivnosti planiramo i sprovodimo na način da:

- Prouzrokuju najmanju moguću promjenu u životnoj sredini, odnosno da predstavljaju najmanji mogući rizik po životnu sredinu i zdravlje ljudi,
- Smanjimo opterećenje prostora i potrošnje sirovina i energije u izgradnji, kao i u proizvodnji, distribuciji i upotrebi,
- Uključimo mogućnost reciklaže, spriječimo ili ograničimo uticaj na životnu sredinu na samom izvoru zagađenja;
- Kada nije sigurno kakve posljedice može prouzrokovati eventualni zahvat, sprovodimo sve raspoložive procedure za ocjenu očekivanih uticaja i odgovarajuće mjere, kako bi se izbjegle negativne posljedice po zdravlje ljudi i životnu sredinu.

### **3.2. Društveno - korporativna odgovornost**

Kao društveno odgovorna kompanija „Luka Kotor“ A.D. sprovodi i planira sledeće aktivnosti:

- a) Uspješna implementacija sistema kvalitetom menadžmenta prema zahtjevima ISO 9001:2015 i ISO 14001:2015. Integrisani sistem se bazira na apliciranju IPA projekata i dobijanja sredstava iz evropskih fondova .
- b) Uspješno definisan model integracije kroz definisani pristup mjerenja performansi sistema zaštite životne okoline, sigurnosti i kvaliteta.
- c) Definisane procedure i uputstva (veza zaštita životne okoline) koje sprovode rukovodioci službi Luke Kotor. Zadatak obučениh rukovodioca službi se odnosi na posvećivanje identifikaciji, analizi i ocjenjivanju neuobičajenih i razumno predvidljivih vanrednih situacija i potencijalnih opasnosti/opasnih događaja ili izlaganja. Vanredne situacije detaljnije su regulisane u proceduri u Planu



bezbjednosti Luke Kotor, a odnose se na pripravnost za reagovanje u vanrednim situacijama i odgovor na njih.

- d) Tokom pandemije Covid-19 koja je obilježila cijelu 2020 godinu, u cilju obezbjeđivanja sigurnih i bezbjednih uslova za prijem kruzera sa posadom, izrađen je Plan prihvata i upravljanja lučkim područjem za smještaj stranih plovnih objekata i njihove posade za vrijeme trajanja pandemije kojim su propisane mjere i procedure koje se moraju sprovesti prilikom dolaska kruzera. Plan je odobren od strane resornog Ministarstva i usklađen sa internim procedurama, Planom bezbjednosti luke Kotor, kao i Planovima i pravilima višeg reda koje je propisalo Ministarstvo saobraćaja i pomorstva.
- e) Definisani su programi zaštite životne sredine. Uz definisane postupke određene su odgovorne osobe i opisani su izlazni elementi verifikacije odnosno kontrole procesa. Shodno tome Unija poslodavaca Crne Gore je (24.11.2017. godine) dala nagradu „LUKA KOTOR“ A.D. u kategoriji „briga za životnu sredinu“.
- Podrška projektima koji se bave zaštitom životne sredine

U skladu sa postojećim zakonskim propisima u Crnoj Gori, kompanija je bila nosilac sledećih elaborata/projekata:

- a) Poslovno tehnička saradnja sa Pomorskim fakultetom u Kotoru (0306-1534 od 18.08.2020. godine).
- b) Informacija o stanju životne sredine (Koncesioni akt za dodjelu koncesije).
- c) Apliciranje na projektima koji se bave zaštitom životne sredine
- d) Participiranje u projektu Med Cruise-a u sklopu programa „Energetska efikasnost i održivi razvoj“ sa akcentom na obnovljive energije, zeleno gorivo, vodonik, kao i usklađenost nacionalnih zakona sa evropskim direktivama vezanim za ekološka pitanja.

Da „Luka Kotor“ A.D. kao privredni subjekat posluje u skladu sa svojim procedurama IMS -a, govori nam činjenica da je na osnovu istraživanja i analize koje je sproveda, Svjetska organizacija Business Initiative Directions (BID), Luka Kotor A.D. (15 septembra 2015. godine) odlikovana Zlatnom Medaljom za Kvalitet (International Star of Quality ISAQ).

Rezultati uspješnog upravljanja i razvoja poslovanja prepoznala je i međunarodna zajednica, tako da su i stigla i prestižna priznanja. „Luka Kotor“ A.D. je dobitnik posebnog priznanja za Doprinos razvoju preduzetništva u srednjoj i jugoistočnoj Evropi „Stvaratelji



za stoljeća“. Odluku je donio međunarodni nezavisni Komitet koji broji dvanaest članova na osnovu bodova koji je svaki laureat dobio.

„Luka Kotor“ A.D. Kotor je godinama unazad bila prepoznata kao kompanija koja je pomagala, podsticala i davala nesebičnu podršku zdravstvu, prosvjeti, kulturi i sportu kroz odobravanje brojnih sponzorstva i donacija.

Na žalost, izvještajna 2020.godina je otpočela zabranom uplovljenja svih kruzera i jahti u luku Kotor od strane nadležnih Državnih tijela u cilju suzbijanja unošenja, prenošenja i širenja infekcije COVID-19. Zabrana je trajala tokom cijele 2020.godine i uzrokovala gubitke u poslovanju usled nemogućnosti ostvarivanja prihoda iz registrovanih koncesionih djelatnosti. Zbog navedenog menadžment „Luka Kotor“ A.D. Kotor je u 2020.godini odobrio samo jednu donaciju sredstava u iznosu od 25.000,00 eura Nacionalnom koordinacionom tijelu za borbu protiv zaraznih bolesti, kako bi pomogao opštoj borbi protiv pandemije COVID-19 koja je zadesila naše društvo početkom godine.

Fokus društveno odgovornog poslovanja je tokom 2020.godine bio usmjeren na projektovanju načina najekonomičnijeg trošenja akumuliranih sredstva kompanije, kako bi se maksimalno smanjili operativni troškovi i obezbijedila sredstva za redovno izmirenje zarada zaposlenima uz redovno izmirivanje poreza i doprinosa na zarade. Ideja vodilja je bila očuvanje najvažnijeg resursa kompanije – zaposlenih.

S tim u vezi, menadžment je postigao dogovor sa Sindikalnom organizacijom „Luka Kotor“ A.D. Kotor koji je ishodio umanjeću zarada zaposlenih u maksimalnim iznosima dozvoljenim Zakonom o radu i Kolektivnim ugovorom za zaposlene u „Luka Kotor“ A.D. Kotor. Mjera je dala projektovane efekte.

#### **4 PLANIRANI BUDUĆI RAZVOJ**

Vlada Crne Gore je, na sjednici održanoj 27.12.2018.godine, donijela Odluku o dodjeli prvenstvene koncesije "Luka Kotor" AD Kotor broj 07-6244 od 27.decembra 2018.godine. Ugovorom o Prvenstvenoj koncesiji utvrđena je dužina trajanja koncesionih prava i obaveza od 12 godina te koncesioni period obuhvata period od 25.mart 2019-25.mart 2031.godine, a predviđeno vrijeme za koje bi se cijelokupna struktura investicija realizovala planirano je za prvih sedam godina perioda trajanja koncesije.

U uslovima nastupanja Više sile, odnosno pandemije Covid-19 početkom izvještajne 2020.godine, kao i stupanjem na snagu Naredbe za preduzimanje privremenih mjera za sprječavanje unošenja u zemlju, suzbijanje i sprječavanje prenošenja novog korona virusa („Sl.list CG“ br.14/2020 od 13.03.2020.godine)kojom je u članu 1. stav 1 tačka 1. propisana: „zabrana uplovljenja svih kruzera i jahti u luke: Bar, Budva, Kotor, Luka Kumbor



– Portonovi, Tivat (Gat I i II) i Zelenika, do 02.aprila 2020.godine;“, menadžment je pristupio reviziji investicionih i ostalih poslovnih aktivnosti u navedenom periodu. Usaglašeno je da se tokom perioda mirovanja prava i obaveza „Luka Kotor“ A.D. kao Koncesionara tokom trajanja navedene zabrane definiše novi okvir investicionih aktivnosti koji će početi sa realizacijom okončanjem epidemiološke krize i reaktivacijom kruzing tržišta.

Plan za prve tri godine (2020.,2021. i 2022 godine) sa novim redosledom aktivnosti i njihovim vrijednostima će otpočeti realizaciju nakon prestanka važenja privremenih mjera nastalih usled COVID-19 i početka obavljanja osnovne djelatnosti društva.

**1.Investiciono ulaganje koje se odnosilo na 2020. godinu za „Luka Kotor“AD Kotor u skladu sa odlukom Skupštine akcionara od dana 13.03.2019 je bilo planirano u iznosu od 2.088.440 eura, sa dinamikom koja je obuhvatala:**

- a) Projekat za pilone, vrijednosti **40.000,00 eura;**
- b) Projektnu dokumentaciju za IT u marinskom dijelu, vrijednosti **12.000,00 eura;**
- c) Nabavku i ugradnju pontona u marinskom dijelu kao II faza već realizovane investicije, vrijednosti **500.000,00 eura;**
- d) Izgradnju pilona za privez kruzera cijelom dužinom, vrijednosti **1.500.000,00 eura;**
- e) IT opreme za marinski dio, vrijednosti **36.440,00 eura.**

**Isto se prolongira za naredni period kada se ostvare uslovi nesmetanog obavljanja djelatnosti.**

**2.Investiciono ulaganje u 2021. godini za „Luka Kotor“AD Kotor u skladu sa odlukom Skupštine akcionara od dana 13.03.2019 se planira u iznosu od 1.840.000 eura ,dinamikom koja obuhvata:**

- a) Projekat za parterno uređenje (pristupna saobraćajnica, glavni ulaz, parking zona, pješački koridor), vrijednosti **40.000,00 eura;**
- b) Nabavka trafoa 2,5mW za marinski dio luke, vrijednosti **300.000,00 eura;**
- c) Nabavka i ugradnja sistema priveznih bova, vrijednosti **1.500.000,00 eura;**

Zahtjevom koji je A.D.“Luka Kotor“ prosljedila Koncedentu po osnovu Ugovora o prvenstvenoj koncesiji za privredno korišćenje trgovačke luke Kotor, prava i obaveze „Luka Kotor“ A.D. kao Koncesionara miruju, pa shodno tome investicione aktivnosti planirane za 2021. godinu će se regulisati aneksom Ugovora o prvenstvenoj koncesiji kojim će biti redefinisana dinamika, odnosno ugovorena nova dinamika investicija shodno inoviranom investicionom planu za period trajanja koncesije.



Vezano za planirani budući razvoj, urađene su projekcije finansijskih pokazatelja za period od 3 fiskalne godine. Uzeti su u obzir trendovi poslovanja u prethodnim godinama, i poslovna politika menadžmenta, vezana za budući rast i razvoj preduzeća.

### Projekcija bilansa uspjeha

Tabela 24.

<b>PROJEKCIJA BILANSA USPJEHA</b>				
<i>r/b</i>	<i>Struktura</i>	<i>I</i>	<i>II</i>	<i>III</i>
<b>A</b>	<b>Ukupni prihodi</b>	<b>593,922.0</b>	<b>712,706.4</b>	<b>926,518.3</b>
<b>B</b>	<b>Ukupni rashodi</b>	<b>1,438,710.2</b>	<b>1,022,263.1</b>	<b>1,022,263.1</b>
1.	Poslovni rashodi	1,438,610.2	1,022,163.1	1,022,163.1
1.1.	Materijalni i nematerijalni troškovi	180,000.0	180,000.0	180,000.0
1.2.	Amortizacija	425,716.0	425,716.0	425,716.0
1.3.	Bruto zarade	832,894.2	416,447.1	416,447.1
2.	Rashodi finansiranja (kamata)	100.0	100.0	100.0
<b>C</b>	<b>Bruto dobit</b>	<b>-844,788.2</b>	<b>-309,556.7</b>	<b>-95,744.8</b>
<b>D</b>	<b>Porez na dobit</b>	<b>-76,030.9</b>	<b>-27,860.1</b>	<b>-8,617.0</b>
<b>E</b>	<b>Akumulacija / neto dobit</b>	<b>-768,757.2</b>	<b>-281,696.6</b>	<b>-87,127.7</b>

### **ANALIZA BONITETA**

Postoje brojni modeli koji se u savremenim uslovima poslovanja koriste za ocjenu kreditnog boniteta i predviđanje vjerovatnoće stečaja preduzeća. Tri modela koji su danas najšire korišćeni su sledeći:

- Altmanov Z-score
- BEX Index
- Zmijewski model

### Altmanov Z-score

Jedan od najčešće korišćenih modela jest Altmanov Z - score model. Na osnovu prilagođavanja originalnog modela predviđanja vjerovatnoće stečaja, koji je primjenljiv samo na preduzeća čijim se akcijama trguje na organizovanom tržištu, nastao je modifikovan model primenljiv na preduzeća čijim se akcijama ne trguje na organizovanom tržištu. Altmanov model je danas opšte prihvaćen model koji služi za predviđanje bankrota preduzeća. Zasniva se na analizi bilansa preduzeća.



Konsolidovani izvještaj menadženta „AD Luka Kotor i KotorMar DOO“ za 2020.godinu

Postoje 3 raspona vrijednosti koje preduzeće svrstavaju u:

- **Pred bankrotom** -score < 1,81
- **Rizično** 1,81 < Z-score < 2,99
- **Uspješno** Z-score >2,99

Tabela 25.

Z-SCORE					
Redni broj	Pozicija	2017	2018	2019	2020
1	Ukupna sredstva	6,578,666.00	6,823,532.00	10,339,099.00	8,518,451.00
2	Tekuća imovina	3,235,528.00	3,569,923.00	4,053,689.00	1,434,029.00
3	Stalna imovina	3,325,967.00	3,253,440.00	6,270,402.00	7,081,103.00
4	Obrtni kapital (2-3)	-90,439.00	316,483.00	-2,216,713.00	-5,647,074.00
5	X1 (4/1)	-0.01	0.05	-0.21	-0.66
6	Zadržani (neraspoređeni) dobitak	1,672,887.00	1,774,574.00	2,323,316.00	1,672,802.00
7	X2 (6/1)	0.25	0.26	0.22	0.20
8	Zarada prije odbitka kamata i poreza na dobitak	1,021,514.00	892,460.00	1,251,409.66	-2,198,303.00
9	X3 (8/1)	0.16	0.13	0.12	-0.26
10	Kapital	6,068,241.00	6,361,062.00	7,031,238.00	4,238,828.00
11	Obaveze	510,425.00	440,003.00	3,233,672.00	4,182,883.00
12	X4 (10/11)	11.89	14.46	2.17	1.01
13	Prihodi od prodaje	3,757,674.00	3,384,289.00	4,020,527.00	188,813.57
14	X5 (13/1)	0.57	0.50	0.39	0.02
Z-SCORE		8.56	10.02	2.15	-0.74

### BEX Index

BEX (Business Excellence indeks) sintetički i analitički oslikava sadašnji i djelimično budući poslovni bonitet svakog privrednog društva. Model je prevashodno izrađen za procjenu boniteta privrednih društava na tržištu kapitala u Hrvatskoj, ali je njegova primjena moguća na svim sličnim tržištima, posebno u regionu.

Postoji 5 raspona vrijednosti sa sledećim tumačenjima:

- **Odlično poslovanje** BEX > 4
- **Veoma dobro poslovanje** 2 < BEX < 4
- **Dobro poslovanje** 1 < BEX < 2
- **Potrebno poboljšanje** 0 < BEX < 1
- **Loše poslovanje** BEX < 0

Tabela 26.

<i>BEX - Business Excellence Model</i>					
Redni broj	Pozicija	2017	2018	2019	2020
1	EBIT	1.143.609,00 €	844.407,00 €	1.104.744,66 €	-1.992.003,00 €
2	Ukupna aktiva	6.578.666,00 €	6.823.532,00 €	10.339.099,00 €	8.518.451,00 €
3	X1 (1/2)	0,17	0,12	0,11	-0,23
4	Neto profit nakon oporezi	926.354,00 €	794.599,00 €	1.251.263,66 €	-2.198.309,00 €
5	Ukupan kapital	6.068.241,00 €	6.361.062,00 €	7.031.238,00 €	4.238.828,00 €
6	X2 (4/5)	0,15	0,12	0,18	-0,52
7	Obrtna sredstva	3.235.528,00 €	3.569.923,00 €	4.053.689,00 €	1.434.029,00 €
8	Ukupna aktiva	6.578.666,00 €	6.823.532,00 €	10.339.099,00 €	8.518.451,00 €
9	X3 (7/8)	0,49	0,52	0,39	0,17
10	Neto rezultat	926.354,00 €	794.599,00 €	1.088.815,66 €	-2.194.357,00 €
11	Amortizacija	164.680,00 €	85.408,00 €	883.302,00 €	688.866,40 €
12	Ukupne obaveze	510.425,00 €	440.003,00 €	3.233.672,00 €	4.182.883,00 €
13	X4 (5*(10+11)/12)	10,69	10,00	3,05	-1,80
	BEX	3,60	3,36	1,17	-0,94

### Zmijewski model

Zmijewski model koristi racio analizu koja mjeri performanse, finansijski leveridž i likvidnost privrednog društva kako bi se napravio predikcioni model. Krajnja ocjena ukazuje na vjerovatnoću bankrota: što je veći rezultat to je vjerovatnoća bankrota veća.

Postoje samo 2 moguća rezultata finansijske pozicije:

- Dobra  $P < 0,5$
- Loša  $P > 0,5$



Tabela 27.

<b>Zmijewski-SCORE</b>					
<b>Redni broj</b>	<b>Pozicija</b>	<b>2017</b>	<b>2018</b>	<b>2019</b>	<b>2020</b>
1	Neto dobit	926,354.00 €	794,599.00 €	1,088,815.66 €	-2,194,357.00 €
2	Ukupna aktiva	6,578,666.00 €	6,823,532.00 €	10,339,099.00 €	8,518,451.00 €
3	X1 (1/2)	0.14	0.12	0.11	-0.26
4	Ukupne obaveze	510,425.00 €	440,003.00 €	3,233,672.00 €	4,182,883.00 €
5	Ukupna imovina	6,578,666.00 €	6,823,532.00 €	10,339,099.00 €	8,518,451.00 €
6	X2 (4/5)	0.08	0.06	0.31	0.49
7	Obrtna imovina	3,235,528.00 €	3,569,923.00 €	4,053,689.00 €	1,434,029.00 €
8	Kratkoročne obaveze	429,477.00 €	355,185.00 €	591,263.00 €	703,806.00 €
9	X3 (7/8)	7.53	10.05	6.86	2.04
<b>Zmijewski-SCORE (P)</b>		<b>-4.46</b>	<b>-4.42</b>	<b>-2.96</b>	<b>-0.33</b>

Grafikon 2.

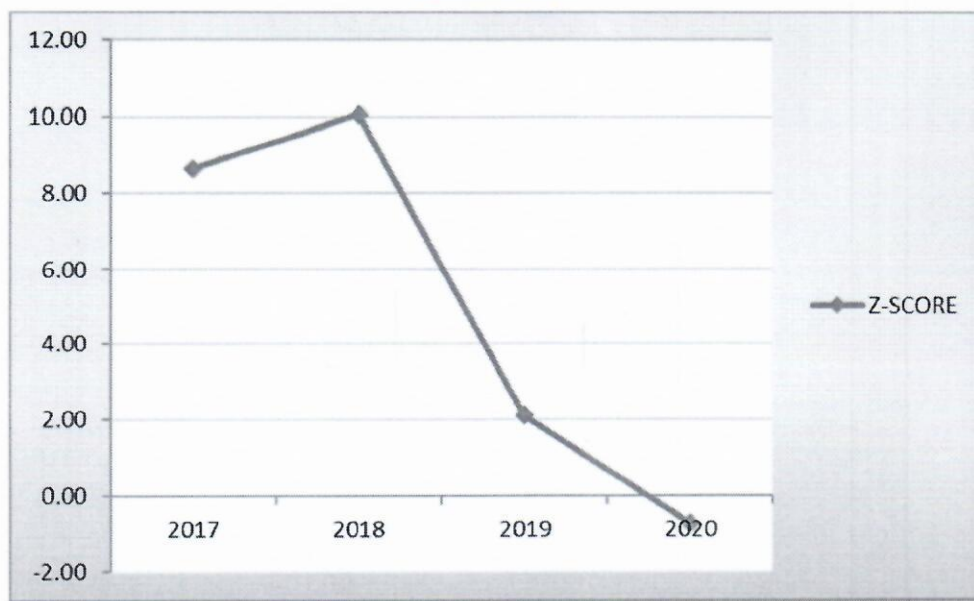

Grafikon 3.

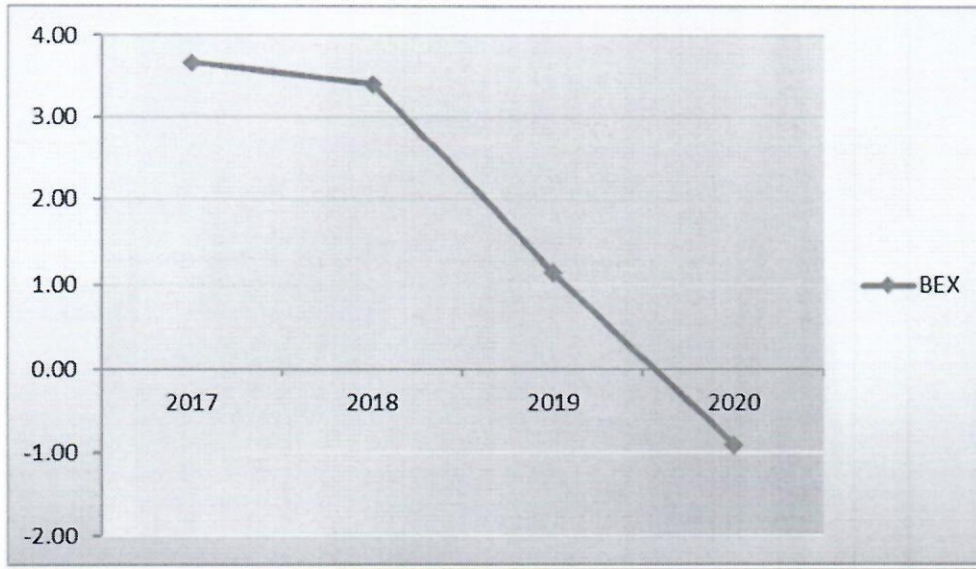

Grafikon 4.

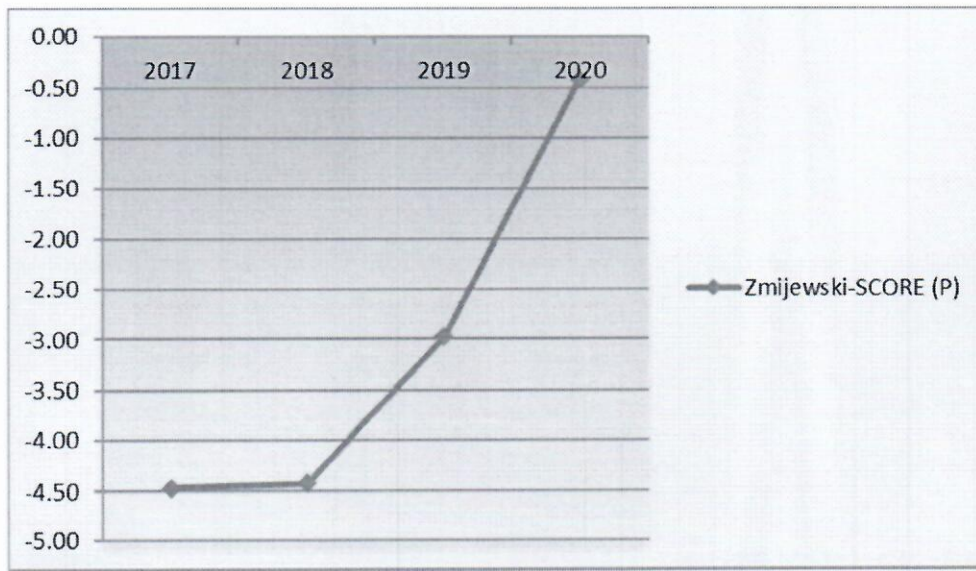



### **Indikatori u vezi sa poslovanjem**

„Luka Kotor“ A.D. Kotor je koncesionar trgovačke luke Kotor po Ugovoru o prvenstvenoj koncesiji zaključenim sa Vladom Crne Gore dana 25.03.2019.godine i Ugovoru o koncesiji za prižanje lučke usluge - lučke pilotaže u luci Kotor i pilotaže u Bokokotorskom zalivu zaključenim sa Vladom Crne Gore dana 21.08.2020.godine.

Naredbom za preduzimanje privremenih mjera za sprječavanje unošenja u zemlju, suzbijanje i sprječavanje prenošenja novog korona virusa („Sl.list CG“ br.14/2020 od 13.03.2020.godine) u članu 1. stav 1 tačka 1. propisana je: „zabrana uplovljenja svih kruzera i jahti u luke: Bar, Budva, Kotor, Luka Kumbor – Portonovi, Tivat (Gat I i II) i Zelenika, do 02.aprila 2020.godine;“. Predmetna zabrana je produžavana Naredbama, te je dana 08.05.2020.godine donesena Naredba za preduzimanje privremenih mjera za sprječavanje unošenja u zemlju, suzbijanje i sprječavanje prenošenja novog korona virusa ("Službeni list Crne Gore", br. 014/20 od 13.03.2020, 015/20 od 15.03.2020, 017/20 od 17.03.2020, 028/20 od 02.04.2020, 034/20 od 16.04.2020, 036/20 od 23.04.2020, 039/20 od 28.04.2020, 041/20 od 05.05.2020, 042/20 od 08.05.2020) koja se primjenjuje od 11.05.2020.godine pa nadalje bez navođenja datuma prestanka navedene zabrane.

Promet usluga koje "Luka Kotor" A.D. Kotor, kao Koncesionar trgovačke luke Kotor, obavlja je isključivo baziran na pružanju usluga u međunarodnom pomorskom saobraćaju kruzer brodovima koji posjećuju Crnu Goru i grad Kotor kao značajnu turističku destinaciju, a u manjem obimu pružanju usluga nautičkim plovilima - jahtama. Iz tog razloga je poslovanje "Luka Kotor" A.D. Kotor tokom pomenutog perioda bilo direktno pogođeno globalnom situacijom sa pandemijom Covid-19. Značajno izmjenjeni tržišni uslovi i uslovi za obavljanje i realizaciju lučkih usluga i ostalih djelatnosti nametnuli su i sistem kriznog poslovanja Koncesionara koji je uključivao određene poslovne aktivnosti kojima bi se kompanija uspjela održati.

Počev od 16.03.2020.godine do 31.12.2020.godine menadžment je u cilju prevazilaženja poteškoća u poslovanju koje su nastupile kao posledica djelovanja Više sile donio sledeće akte:

- 1. Interni akt – informacija izložena na IX sjednici Odbora direktora 09.05.2020.godine.**



Preduzete su aktivnosti na stvaranju uslova za povratak djelatnosti. Podaci međunarodnih organizacija CLIA-e i Mad Cruise-a čiji je „Luka Kotor“ A.D. član od Jula 2020.g ukazali su da će tokom 2020.godine zbog posljedica COVID-19 u potpunosti biti obustavljen kruzing saobraćaj u Mediteranu. Očekivani oporovak je predviđan za 2021.g u procentu 20-25%, 2022.g. do 40-50%, 2023. do 50-75% i tokom 2024.g. i 2025.g se očekuje stabilizacija tržišta. Prateći navedenu dinamiku oporavka sačinjen je reprogram obaveza ulaganja predviđenih Investicionim planom koji je sastavni dio Ugovora o prvenstvenoj koncesiji zaključenog u Martu 2019.godine. U komunikaciji sa resornim Ministarstvom saobraćaja i pomorstva, investicije su ušle u Vladin tzv. III paket mjera sanacije ekonomskih posljedica izazvanih pandemijom COVID-19. U skladu sa istim, „Luka Kotor“ A.D. Kotor je stekla pravo i mogućnost povlačenja povoljnih kreditnih linija sa grejs periodom od 3 godine, kako bi se mogle realizovati ugovorene investicione obaveze.

**2. Zahtjev za utvrđivanjem mjera u cilju sprječavanja unošenja u zemlju suzbijanja i spječavanja prenošenja novog korona virusa i usaglašavanjem istih sa mjerama koje su odobrene i primjenjuju se na kruzerima, 0302-, 15.07.2020.godine**

Aktivnosti koje su preduzimane u cilju obnavljanja kruzing linija rađene su u koordinaciji sa kompanijom MSC, Ministarstvom saobraćaja i pomorstva i Institutom za javno zdravlje. MSC je pripremio protokole i uslove koje bi trebale ispunjavati luke na kruzing rutama, a „Luka Kotor“ je pripremila mjere i protokole koji bi bili, ukoliko ih usvoji NKT, kompatibilni sa onim dostavljenim od strane kompanije MSC i odnosili bi se na protok putnika kroz luku, autobuski transport i šoreks izlete. Navedeno je rađeno po ugledu na hrvatski model koji je dozvoljavao dolazak manjih kruzera do 200 putnika. Nažalost, Institut za javno zdravlje nije prihvatio predložene materijale sa obrazloženjem da Crna Gora nije članica EU čiju bi pomoć mogla tražiti u slučaju pojave COVID-19 infekcije na brodu kada se nalazi u crnogorskoj luci, već se mora isključivo oslanjati na domaće kapacitete koji su vrlo ograničeni. Obaveza države da prihvati i smjesti inficirane zaraznom bolesti sa broda kome je dozvoljeno uplovljenje u luke otvorene za međunarodni saobraćaj proizlazi iz ratifikovanih konvecija, a ograničeni kapaciteti ne mogu odgovoriti takvim zahtjevima čime je razlog uvođenja zabrane uplovljenja iako nepovoljan za poslovanje društva opravdan i razumljiv.



**3. a) Plan prihvata i upravljanja lučkim područjem za smještaj stranih plovnih objekata i njihovih posada za vrijeme trajanja pandemije Covid-19, 0308-1721 od 01.10.2020.godine**

**b) Odluka o korekciji cijena za boravak plovila -sidrište, vez (u cilju postizanja konkurentnosti na tržištu) 0202-1790 od 21.10.2020.godine.**

**c) Odluka o dopuni Tarifa lučkih naknada i drugih usluga, 0202-1926 od 27.11.2020.godine.**

Segment usluga – smještaj plovila van komercijalne upotrebe prepoznat je kao mogućnost održanja poslovanja uz činjenicu da je Naredbom državnih organa Luka Kotor A.D. djelimično zatvorena djelatnost. „Luka Kotor“ A.D. je stoga u proteklom periodu preuzela niz aktivnosti kako bi obezbjedila sve potrebne uslove za realizaciju navedene usluge u okvirima koje nam resorno ministarstvo odobrava.

Luka Kotor A.D. je prema zahtjevu za izradu plana prihvata stranih plovila tokom pandemije Covid-19, upućenim od strane UPSUL -a, dostavila nadležnom organu traženi protokol (Plan prihvata i upravljanja lučkim područjem za smještaj stranih plovnih objekata i njihovih posada za vrijeme trajanja pandemije Covid – 19, br. 0308-1721, od 01.10.2020.godine) i na isti dobila saglasnost (saglasnost br.0302-1726, od 05.10.2020.godine) čime je stekla mogućnost prihvata putničkih brodova van komercijalne upotrebe. Ministarstvo saobraćaja i pomorstva izdalo je 13.05.2020.godine obavještenje o mogućnosti prijema i boravka putničkih brodova (kruzera) u lukama Crne Gore, br. 345/20-05-3187/2, kojim je preciziralo način i postupak dobijanja potrebnih odobrenja za prihvata plovila van komercijalne upotrebe, i sa istim je upoznalo sve subjekte na kruzingu tržištu u Crnoj Gori. Istovremeno je utvrđen i program popusta, konkurentan u odnosu na luke u regionu, za brodove koji bi boravili u akvatorijumu luke Kotor u nekomercijalnom režimu. Ugovaranje jednog takvog dolaska za period od 3 ili 6 mjeseci bi u mnogome olakšali već tešku situaciju nedostatka prihoda.

U okviru svega navedenog dodatno je potrebno istaći da su konkuretne domaće luke (luka Bar), zahvaljujući mogućnosti obavljanja djelatnosti u okviru teretnog pomorskog saobraćaja, i nizu drugih prednosti (počev od teritorijalne predispozicije, kao i dosta nižih finansijskih koncesionih opterećenja) bile u mogućnosti da nastupe kao neuporedivo konkurentnije na tržištu tokom 2020.godine.

#### **4.Odluka o privremenom smanjenju zarada zaposlenima**

Obzirom na okolnost da su zarade zaposlenih činile 80% troškova poslovanja društva, u matičnom pravnom licu , pristupilo se umanjeњу zarada zaposlenih u



maksimalnim iznosima dozvoljenim Zakonom o radu i Kolektivnim ugovorom, te su bruto zarade zaposlenih umanjene za 20% u bruto iznosu, ukinute sve naknade za rad komisija i drugi dodaci na zarade, čime je ostvarena ušteda od cca 28% troškova na mjesečnom nivou.

U cilju realizacije prednjeg, matično pravno lice je tokom juna 2020.godine zaključeno 74 aneksa ugovora o radu, kojim su bruto zarade zaposlenih umanjene za po 20% u bruto iznosu na period od 6 mjeseci.

Pored navedenog, od Maja 2020.g. obustavljeni su svi postupci dodjele i isplate po osnovu sponzorstava i donacija, a podnosioci zahtjeva obaviješteni o odluci kompanije.

## **5 PODACI O AKTIVNOSTIMA ISTRAŽIVANJA I RAZVOJA**

### **5.1. Istraživanje i razvoj**

- **Naučno-istraživačke, razvojne i tehnološke studije**

Kao posledica pandemije Covid 19 ograničenja koja su bila u službi zaštite i kontrole širenja virusa, sektor u kome kompanija obavlja poslovanje onemogućio je razvojne aktivnosti kao i aktivnosti koje se odnose na osnovne poslovne obaveze. U prvom kvartalu obavljena je analiza prethodne godine i priprema za sezonu koja je u tom periodu imala perspektivu. Nekoliko medijskih nastupa na nacionalnim frekvencijama koje su bile u službi najave uspješne sezone kao i predstavljanja razvoja infrastrukturnih projekata koje je naša kompanija planirala u okviru koncesionih ugovorenih obaveza.

Nakon objavljivanja mjera smanjene poslovne i socijalne aktivnosti od strane NKT-a najavljene poslovne aktivnosti svedene su na minimum.

Konferencije, sajmovi i druge vrste poslovne korespodencije koje su podrazumijevale direktne susrete sa predstavnicima industrije poprimile su drugačiji vid komunikacije kroz webinare, zoom sastanke i elektronsku poštu. Tokom godine održano je nekoliko Webinara koji su zamijenili glavne poslovne skupove i interakciju u okviru industrije. Predstavnici naše kompanije zaduženi za marketing i ino korespodenciju učestvovali su na svakom pozivu. Od zaključaka može se izdvojiti samo ono što je vezano za aktuelnu situaciju pandemije. Od početnog entuzijazma i predloga organizovanja mogućih aktivnosti do potpune obustave saobraćaja koja i sada traje, izuzev pojedinačnih nacionalnih kretnji kruzning plovila.

Tokom septembra mjeseca formirano je nekoliko radnih grupa u okviru partnerstva MedCruise orgaizacije. Predstavnica naše kompanije, Maja Danilović pristupila je radnoj



grupi Energetske efikasnosti i održivog razvoja. U okviru grupe do sada su održana tri sastanka na kojima je raspravljano o aktivnostima luka i brodskih kompanija u iznalaženju inovativnih rješenja zaštite životne sredine u lučkim gradovima. Takođe, predstavljene su inovacije u brodogradnji vezane za smanjenje izduvnih gasova i najavljena napredna tehnologija korišćena u izgranji novih plovila.

Što se tiče ino projekata podrške Evropske Unije i pristupnih fondova, "Luka Kotor" AD je u julu mjesecu potpisala partnerski ugovor na projektu Iterreg Danova. Ovaj projekat finansira infrastrukturna rješenja za unapređenje kretanja slabovidih osoba i slijepih. U okviru projekta dogovorena je nabavka taktilnih staza za parterni dio luke Kotor do kontakt zone ispred graničnog dijela koji finansira projekat. Iznos sredstava opredjeljen za našu kompaniju iznosi 109.000e a završetak projekta planiran je 31.12.2022.godine.

U okviru saradnje naše kompanije sa Fakultetom za pomorstvo Kotor, obnovljene ugovorom u 2020.godini, realizovano je više zoom sastanaka na kojima su predstavnici službe marketinga aktivno uzeli učešće kao predstavnici privrede u podršci obrazovnom sistemu. Tako je na sastanku održanom 04.12.2020 godine kompanije, programske aktivnosti i investicione projekte u okviru partnerskog projekta PORTS, na kome je naša kompanija pridruženi partner Fakulteta za pomorstvo Kotor, prezentovana kompanija kao i njene programske aktivnosti i investicioni projekti.

Što se tiče saradnje sa nacionalnim institucijama, povremene aktivnosti podrazumijevale su uglavnom izvještavanja, analizu i podatke vezane za obustavu saoraćaja u pomenutoj pandemiji, dok je većina najavljenih obaveza i događaja otkazano.

## **5.2. Ulaganje u obrazovanje zaposlenih**

- **Profesionalni razvoj zaposlenih**

Stepen zadovoljavanja korisnika najvećim dijelom je vezan uz ljudski faktor. Pored stručne osposobljenosti, zaposleni u pomorstvu moraju imati visok stepen motivisanosti za posao koji obavljaju, isto kao i neke karakteristike svoje osobnosti kao što su:

1. znanje i vještine,
2. profesionalno držanje u obavljanju posla,
3. pristojan izgled,
4. osjećaj za pomoć korisnicima i saradnicima u poslu,
5. fleksibilnost,
6. posebne sposobnosti.

U uslužnoj djelatnosti u oblasti nautičkog turizma i krizinga je važno ulagati u podizanje kvaliteta objekata i opreme za pružaju usluge, kao i u edukaciju osoblja. Osnovni koncept koji će se primjenjivati u budućem poslovanju preduzeća „Luka Kotor“ A.D. baziraće se na nekoliko ključnih elemenata, koji suštinski predstavlja dio menadžerskih znanja, a to su: znanje, sposobnosti i vještine.

Vodeći se istim preduzeće „Luka Kotor“ A.D. je definisalo set znanja, sposobnosti i vještina, koje njihovi zaposleni moraju da dostignu za određeni vremenski period, kako bi mogli da obezbijede nivo usluge koji je zacrtan vizijom i misijom preduzeća.

a) Usavršavanje znanja

	<u>OPŠTA</u>	<u>MARKETING</u>	<u>FINANSIJSKA</u>	<u>OSTALA</u>
<u>Znanja</u>	- Marketing, - Tehnologija, - Informatika, - Pomorstvo, - Statistika.	- Nove strategije - Logistika, - Merchadising, - CRM.	- Finansije, - Računovodstvo, - Ekonomika, - Knjigovodstvo.	-Pravo, -Fiskalni system, -ISO standard, i drugo, u skladu sa potrebom.

b) Usavršavanje sposobnosti



<u>UPRAVLJAČK</u> <u>E</u>	<u>ORGANIZACIONE</u>	<u>RUKOVODEĆE</u>	<u>LIDERSKE</u>
<ul style="list-style-type: none"> <li>- Predviđanje,</li> <li>- Inicijativa,</li> <li>- Analiza,</li> <li>- Dijagnoza</li> </ul>	<ul style="list-style-type: none"> <li>- Timski rad,</li> <li>- Koordinacija</li> </ul>	<ul style="list-style-type: none"> <li>- Raspoređivanje posla,</li> <li>- Komandovanje</li> </ul>	<ul style="list-style-type: none"> <li>- Vizionarske,</li> <li>- Komuniciranje.</li> </ul>

c) Usavršavanje vještina

<u>USLUŽNE</u>	<u>MENADŽERSKE</u>	<u>IZVRŠNE</u>
<ul style="list-style-type: none"> <li>- Nove usluge u pomorskoj djelatnosti,</li> <li>- Nove usluge u luci,</li> <li>- Nove usluge u marini.</li> </ul>	<ul style="list-style-type: none"> <li>- Pregovaranje,</li> <li>- Govorništvo,</li> <li>- Poslovna kultura,</li> <li>- Diplomatske vještine.</li> </ul>	<ul style="list-style-type: none"> <li>- Rad na računaru,</li> <li>- Prezentacija,</li> <li>- Pregovaranje,</li> <li>- Strani jezici,</li> <li>-Vođenje korespondencije.</li> </ul>

Pohađanjem kurseva, seminara, kontinuiranih obuka i sl. potstiče se i unapređuje profesionalni razvoj zaposlenih i stvaraju mogućnosti profesionalnog napredovanja.

- **Inicijalna profesionalna edukacija**

Inicijalna profesionalna edukacija zaposlenih, najčešće se sprovodi kroz pripravničku obuku, u saradnji sa Zavodom za zapošljavanje CG. Ista podrazumijeva upoznavanje sa poslovnim aktivnostima Društva, tokovima dokumentacije, načinu ophođenja sa klijentima, državnim organima i institucijama.

U izvještajnoj 2020. godini kroz program stručnog osposobljavanja u „Luka Kotor“ A.D. Kotor obuku je uspješno prošlo pet kandidata sledećih zanimanja: BSc menadžmenta u pomorstvu, Spec.Sci menadžmenta u pomorstvu – carine, špedicija i osiguranje, BSc međunarodne ekonomije, finansija i biznisa, BSc međunarodnih odnosa i diplomatije i BSc menadžmenta i bezbjednosti marina i jahti.

- **Kontinuirana profesionalna edukacija**



Kontinuirana profesionalna edukacija zaposlenih se obavlja kroz pohađanja seminara, kurseva, okruglih stolova i drugih formi profesionalnih edukacija, na koje se zaposleni u Društvu redovno odazivaju i upućuju, kako bi se stečena znanja i vještine prenijeli ostalim zaposlenima i da bi primjenom stečenih znanja dali doprinos u poslovnoj praksi.

U izvještajnoj 2020. godini jedan zaposleni je učestvovao na naučno-stručnom skupu "Sistem kvaliteta – uslov za uspješno poslovanje i konkurentnost" koji je održan online.

Takođe je u toku izvještajne godine predstavnicom naše kompanije, u okviru partnerstva sa MedCruise organizacijom, pristupila radnoj grupi *Energetske efikasnosti i održivog razvoja*. U okviru grupe do sada su održana tri sastanka na kojima je raspravljano o aktivnostima luka i brodskih kompanija u iznalaženju inovativnih rješenja zaštite životne sredine u lučkim gradovima. Predstavljene su i inovacije u brodogradnji vezane za smanjenje izduvnih gasova i najavljena napredna tehnologija korišćena u izgradnji novih plovila.

- **Selekcija novozaposlenih**

Selekcija novozaposlenih se u društvu „Luka Kotor“ A.D. obavlja u skladu sa Pravilnikom o načinu i postupku provjere sposobnosti kandidata za vršenje poslova u „Luka Kotor“ A.D. Isti sadrži osnovne odredbe samog toka postupka, formiranja komisije i njenih članova, način i postupak provjere sposobnosti - testiranje, usmeni intervju i kriterijume za ocjenjivanje kandidata.

- **Saradnje sa obrazovnim institucijama**

„Luka Kotor“ A.D. Kotor baštini tradiciju saradnje sa Fakultetom za pomorstvo u Kotoru. Pored kontinuiranog obučavanja diplomaca sa ovog fakulteta i angažovanja istih kako kroz radno angažovanje, tako i kroz stručnu saradnju na raznim projektima, Društvo je u toku izvještajne 2020. godine obnovilo ugovornu saradnju sa Fakultetom za pomorstvo u oblasti zaštite životne sredine kroz primijenjeni Projekat evidencije i kontrole visine emisija štetnih gasova sa kruzera.

- **Stručno osposobljavanje**

Kako je dugogodišnja praksa da je u društvu „Luka Kotor“ A.D. prisutna kontinuirana profesionalna edukacija. Zaposleni nakon završavanja osnovnih studija i pripravničke prakse se dalje usavršavaju na matičnim ili drugim fakultetima i edukuju se na nivou specijalističkih i master studija, magistarskih radova i doktorskih radova i sertifikuju se iz oblasti računovodstva i revizije i drugih oblasti po potrebi na priznatim institutima. Iz navedenog se može zaključiti da usavršavanjem zaposlenih se doprinosi poboljšanju kvaliteta rada Društva a samim tim utiče na ostvarivanje što boljeg rezultata poslovanja.

- **Obuke za zaposlene**

Obuke zaposlenih se vrše kako u Društvu, tako i u okviru organizovanih obuka van Društva. Shodno usvojenom godišnjem Planu obuke i procedurama Plana bezbjednosti



IMS-a tokom godine se vrše redovne tromjesečne obuke, kao i godišnje opšte vježbe. Pored navedenog, a shodno zakonskim obavezama, angažuju se eksterne kuće koje vrše obuke iz raznih oblasti: ekologije, zaštite na radu, protivpožarne zaštite i dr.

Sedam zaposlenih su u izvještajnoj 2020. godini prošli internu vježbu pod nazivom *pretres osoba i metode pretresa, metode pretraživanja, testiranje i preispitivanje spremnosti u vanrednim situacijama i preventivne i interventne mjere zaštite akvatorijuma od zagađenja*.

Eksterna obuka – *osposobljavanje zaposlenih za bezbjedan rad* sprovedena je u saradnji sa “MMK Control” DOO Bar, dok je *provjera znanja zaposlenih iz protivpožarne zaštite* sprovedena od strane Službe zaštite i spašavanja Kotor.

## **6 INFORMACIJE O OTKUPU SOPSTVENIH AKCIJA, ODNOSNO UDJELA**

Privredno društvo „Luka Kotor“ A.D. Kotor na dan 31.12.2020. godine, nema, niti je posjedovalo tokom 2020. godine sopstvene akcije.

### **Napomena:**

Sastavni dio ovog Izvještaja čini Izvještaj o rizicima koji obuhvata sledeća poglavlja:

### **7.INFORMACIJE,CILJEVI I METODE ZA UPRAVLJANJE FINANSIJSKIM RIZIKOM**

### **8.INFORMACIJE O IZLOŽENOSTI RIZICIMA CIJENA, KREDITNIM RIZICIMA, RIZICIMA LIKVIDNOSTI I RIZICIMA NOVČANOG TOKA**

### **9.CILJEVI I POLITIKE U UPRAVLJANJU FINANSIJSKIM RIZICIMA, RIZICIMA I NEIZVJESNOSTIMA POSLOVANJA**

**“LUKA KOTOR” A.D. KOTOR**

## Prilozi

### Tabele:

1. Tabela 1. Istorijski prikaz poslovanja AD „Luka Kotor“
2. Tabela 2. Vlasnička struktura „Luka Kotor“ A.D.
3. Tabela 3 -19. Finansijski pokazatelji
4. Tabela 20. Rekapitulacija brodova i putnika za period 01.01.2020.-31.12.2020.
5. Tabela 21. Procjena gubitka prihoda mart 2020.-31.12.2020.
6. Tabela 22. Racio pokazatelji
7. Tabela 23. Analiza potraživanja 2016-2020.
8. Tabela 24. Projekcija Bilansa uspjeha
9. Tabela 25. Altmanov Z-score
10. Tabela 26. BEX index
11. Tabela 27. Zmijewski – SCORE.

### Grafikoni:

1. Garfikon 1. Pokazatelji profitabilnosti
2. Grafikon 2. Z-score
3. Grafikon 3. BEX index
4. Grafikon 4. Zmijewski score



V.D. Izvršni direktor  
Marko Radulović





**IZVJEŠTAJ O UPRAVLJANJU RIZICIMA  
NA KONSOLIDOVANOJ OSNOVI LUKE KOTOR AD NA 31.12.2020.**

Kotor, maj 2021. godine

## SADRŽAJ:

<b>Uvod</b> .....	<b>4</b>
<b>1. Ciljevi upravljanja rizicima na konsolidovanoj osnovi</b> .....	<b>4</b>
<b>2. Korporativna odgovornost za poslovanja kompanije na konsolidovanoj osnovi, zasnovana na procjeni rizika</b> .....	<b>5</b>
2.1. Odbor direktora.....	5
2.2. Menadžment .....	6
2.3. Ovlašćeno lice za kontrolu rizika .....	6
2.4. Organizacione jedinice Luke Kotor na konsolidovanoj osnovi.....	6
<b>3. Operativni rizik</b> .....	<b>7</b>
3.1. Postupak Upravljanja operativnim rizicima u kompaniji.....	7
3.2. Identifikovani nivo rizika-rangiranje rizika:.....	11
3.3. Praćenje plana za sprovođenje mjera .....	11
3.4. Samoocjena operativnog rizika od strane svih zaposlenih na konsolidovanom nivou Luke Kotor.....	12
3.5. Specifikacija identifikovanih operativnih rizika po organizacionim jedinicama na konsolidovanom nivou Luke Kotor na 31.12.2020. ....	15
<b>4. Finansijski izvještaji Luke Kotor na 31.12.2020 godine</b> .....	<b>17</b>
<b>5. Kreditni rizik</b> .....	<b>24</b>
5.1. Izloženost Luke Kotor na Konsolidovanoj osnovi na 31.12.2020. prema članovima Odbora direktora/Odbora za reviziju, akcionarima, direktorima, zaposlenima i ostalim povezanim licima .....	24
<b>6. Hartije od vrijednosti (available for sale / held to maturity) Luke Kotor na Konsolidovanoj osnovi na 31.12.2020. i izloženost tržišnom riziku</b> .....	<b>26</b>



<b>7. Cjenovni rizik Luke Kotor na Konsolidovanoj osnovi na 31.12.2020.</b> .....	<b>27</b>
7.1. Rizik kamatne stope (kamatni rizik) Luke Kotor na Konsolidovanoj osnovi na 31.12.2020. ....	27
7.2. Valutni rizik Luke Kotor na Konsolidovanoj osnovi na 31.12.2020.....	29
Devizna pozicija Luke Kotor na 31.12.2020.....	29
<b>8. Rizik Novčanog Toka Luke Kotor na Konsolidovanoj osnovi na 31.12.2020.</b> .....	<b>30</b>
8.1. Specifični koeficijenti koji se odnose na analizu rizika novčanih tokova:.....	30
8.2. Zaključak nakon sprovedene analize koja se odnosi na rizik novčanih tokova Luke Kotor na Konsolidovanoj osnovi na 31.12.2020.....	31
<b>9. Rizik likvidnosti Luke Kotor na Konsolidovanoj osnovi na 31.12.2020.</b> .....	<b>35</b>
9.1. Koeficijent likvidnosti na Konsolidovanoj osnovi .....	35
9.2. GAP likvidnosti na Konsolidovanoj osnovi .....	37
GAP likvidnosti - kratkoročnih sredstava i obaveza Luke Kotor (podaci na 31.12.2020): .....	37
DODATAK – PRESJEK STANJA U VEZI SPROVOĐENJA KOREKTIVNIH MJERA NA KONSOLIDOVANOM NIVOU, U SKLADU SA PREPORUKAMA I DEFINISANIM ROKOVIMA .....	39

## Uvod

Luka Kotor AD upravlja rizicima na pojedinačnom i konsolidovanom nivou. Upravljanje rizicima podrazumijeva: identifikovanje, mjerenje, praćenje i izvještavanje o rizicima. Luka Kotor razvija politike i procedure za upravljanje rizicima, kao i metodologije i postupke za njihovo mjerenje.

Menadžment putem periodičnih izvještaja informiše Odbor direktora o nivou rizika preuzetog od strane kompanije. Na osnovu tih informacija, Odbor direktora vrši evaluaciju performansi menadžmenta u procesu upravljanja rizicima.

Nadležne službe za kontrolu rizika kreiraju izvještaje o osjetljivosti kompanije na razne vrste rizika na bazi kojih Odbor direktora postavlja limite.

Preuzimanje rizika je sastavni dio poslovanja. Stoga, efikasan i fleksibilan sistem upravljanja rizicima predstavlja ključ dugoročnog uspjeha i razvoja svake organizacije i od interesa je kako za akcionare, tako i za cjelokupnu društvenu zajednicu, jer samo odgovoran i kontinuiran pristup upravljanja rizicima na mikro nivou, garantuje stabilnost i izdržljivost cjelokupnog sistema.

Prepoznajući ove tendencije, Luka Kotor AD u svoje poslovanje uvodi kulturu upravljanja rizicima, kao ključnu komparativnu prednost i način za efikasan rast i razvoj svih aspekata poslovanja u budućnosti.

Težnja menadžmenta je da postavi ciljeve upravljanja rizicima i strateške pravce akcija koji će dovesti do efikasnog ostvarivanja postavljenih ciljeva, kao i da osigura kontinuirano redefinisane ciljeva u skladu sa promjenama okruženja i svim izazovima koje budućnost nosi.

### 1. Ciljevi upravljanja rizicima na konsolidovanoj osnovi

Rizik definiše kao vjerovatnoća da rezultat neke akcije ili događaj može imati negativan uticaj na poslovanje ili performanse firme. Negativan rezultat može prouzrokovati kako direktne gubitke i smanjenje profita ili kapitala, tako i ograničiti sposobnost kompanije da ostvaruje zacrtane ciljeve. Na taj način ugrožava se kontinuirano poslovanje i njena sposobnost da iskoristi šanse za unapređenje poslovanja.

U načelu, gubici uslijed realizacije rizika dijele se na očekivane i neočekivane. Očekivani gubici su oni gubici za koje Luka Kotor očekuje, sa razumnim stepenom vjerovatnoće, da se dogode u narednom periodu. Za ovaj tip gubitka, Luka Kotor će odvajati rezervisanja na teret rezultata tekućeg perioda. Neočekivani gubici predstavljaju rezultat neočekivanih događaja, koje Luka



Kotor nije u stanju da predvidi sa zadovoljavajućim stepenom vjerovatnoće. Za pokriće ovih gubitaka Luka Kotor koristi svoj kapital.

U svom poslovanju Luka Kotor je na konsolidovanoj osnovi prepoznala sledeće kategorije rizika kojima želi da aktivno upravlja: kreditni rizik, rizik likvidnosti, tržišni rizik, cjenovni rizik, rizik novčanog toka i operativni rizik.

Cilj ovog dokumenta nije minimiziranje gore navedenih rizika, već optimizacija odnosa prinosa i rizika kako bi se na efikasan način ostvarili zacrtani ciljevi akcionara kompanije.

Na osnovu gore navedenog, ovaj dokument definiše načine za upravljanje rizicima iz navedenih kategorija, u cilju dostizanja neophodnog nivoa prinosa/rizika u cilju ostvarivanja strateških ciljeva Kompanije.

## **2. Korporativna odgovornost za poslovanja kompanije na konsolidovanoj osnovi, zasnovana na procjeni rizika**

Uspostavljanje sveobuhvatnog okvira za upravljanje rizicima kao i afirmacija kulture upravljanja rizicima u opštoj korporativnoj kulturi kompanije, neophodan je preduslov za dugoročan uspjeh svake strategije.

Stoga, svijest o značaju upravljanja rizicima prisutna je na svim nivoima organizacione strukture Luke Kotor na konsolidovanoj osnovi.

### **2.1. Odbor direktora**

Odbor direktora ima vrhovnu odgovornost u razumijevanju prirode i nivoa rizika kojim je Luka Kotor u svom poslovanju izložena na konsolidovanoj osnovi.

U odgovornosti Odbora direktora je da, preko usvajanja strategije, politika, procedura i ostalih dokumenata iz domena upravljanja rizicima, uspostavi adekvatan odnos prinosa i rizika, koji će efikasno doprinijeti ostvarivanju ciljeva akcionara Kompanije.

Odbor direktora uspostavlja limite u procesu upravljanja rizicima i prati ocjenu performanse menadžmenta u tom procesu.

Odbor direktora takođe prati efikasnost i adekvatnost sistema upravljanja rizicima u kontekstu zakonskih obaveza ali i interesa akcionara. Ove svoje odgovornosti Odbor direktora obavlja direktno i preko permanentnih (stalnih) tijela kompanije koja imaju ulogu da pomognu Odboru i ispunjavanju svojih nadležnosti.

## **2.2. Menadžment**

Menadžment kompanije odgovoran je za definisanje efikasnih politika i procedura za upravljanje rizicima, kao i za održavanje jasno definisanih linija odgovornosti u procesu upravljanja i kontrole rizika.

Menadžment kompanije je takođe odgovoran za održavanje:

- adekvatnih limita za preuzimanje rizika
- adekvatnosti sistema i standarda za mjerenje rizika
- sveobuhvatnog sistema izvještavanja o rizicima
- sistema kontrole kvaliteta i adekvatnost procesa upravljanja rizicima

## **2.3. Ovlašćeno lice za kontrolu rizika**

Ovlašćeno lice za kontrolu rizika pratiće i izvještavati polugodišnje o svim rizicima na nivou kompanije. Upravljanje rizicima podrazumijeva: identifikovanje, mjerenje i praćenje i izvještavanje o rizicima.

U slučaju prekoračenja interno propisanih limita, ovlašćeno lice za kontrolu rizika infomiše i daje preporuke menadžmentu i Odboru direktora o pravicima djelovanja u cilju vraćanja poslovanja u limitom propisane okvire.

Ovlašćeno lice za kontrolu rizika vrši kontrolu adekvatnosti analiza i izvještaja koje su u skladu sa politikama i procedurama za upravljanje rizicima dostavljaju iz ostalih organizacionih jedinica.

## **2.4. Organizacione jedinice Luke Kotor na konsolidovanoj osnovi**

Sve organizacione jedinice kompanije na konsolidovanoj osnovi odgovorne su za identifikovanje rizika koji proističu iz njihovog poslovanja. Sve identifikovane rizike dužne su opisati i odmah prijaviti Ovlašćenom licu za kontrolu rizika.

Takođe, sve organizacione jedinice dužne su da se u svom poslovanju pridržavaju interno propisanih limita definisanih u politikama i procedurama za upravljanje rizicima.



### **3. Operativni rizik**

Operativni rizik predstavlja rizik gubitka u poslovanju Luke Kotor na konsolidovanoj osnovi uslijed neadekvatnih internih sistema, procesa i kontrola, ili loših internih procesa, uključujući i neadekvatnu informacionu tehnologiju, zbog angažovanja lica izvan kompanije za obavljanje određenih poslova za Luku, slabosti i propusta u izvršavanju poslova, protivpravnih radnji, spoljnih događaja ili eksternih događaja koji mogu izložiti kompaniju gubitku uključujući i pravni rizik, kao i rizik kadrova.

U skladu sa strateškim ciljevima Luke Kotor da se razvije u modernu i fleksibilnu kompaniju, prepoznatljivu po kvalitetu i inovativnosti, nizak do umjeren nivo operativnog rizika je prihvatljiv za kompaniju.

Afirmacija kulture upravljanja operativnim rizikom kroz organizacionu strukturu Luke Kotor na konsolidovanoj osnovi treba da omogući adekvatno upravljanje ovim rizikom, i to u cilju ostvarivanja strateških planova kompanije. Sistem kontinuiranog usavršavanja internih kontrola i preventivno djelovanje praćenjem osnovnih faktora operativnog rizika osnovni su metodi za postizanje proklamovanih ciljeva upravljanja ovom vrstom rizika.

U finalnoj fazi se pojedinačna i konsolidovana procjena rizika za pravno lice prezentira izvršnom direktoru, Odboru za reviziju i Odboru direktora. Sintetički sumarni pregledi procjena rizika za niže organizacione djelove društva su predmet informisanja viših nivoa menadžmenta.

#### ***3.1. Postupak Upravljanja operativnim rizicima u kompaniji.***

Luka Kotor AD kao cjelina i njeni sastavni organizacioni djelovi su obavezni da kreiraju svoje procjene rizika na osnovu istih kriterijuma. Svi odgovorni u pravnom licu i izvan njega su obavezni da izvještavaju o značajnim promjenama postojećih identifikovanih rizika, novim prijetnjama i mogućnostima u skladu sa dinamikom kako nastaju.

Registri rizika koje vodi pravno lice, redovno se osavremenjavaju koristeći finansijske, operativne i uticaje na poslovnu reputaciju društva kao i vjerovatne rezultate i rangove identifikovanih rizika. Procjena se takođe bavi mjerama upravljanja rizikom identifikovanim sa datumima kompletiranja takvih mjera. Takođe, procjenjuje se efektivnost takvih mjera.

Da bi Luka Kotor na pojedinačnoj i konsolidovanoj osnovi efikasno upravljala navedenim rizicima, potrebno je da primijeni efikasan koncept formiranja Enterprise Risk Management (ERM) ili službu upravljanja rizicima koja zahtijeva integrisano upravljanje finansijskim, operativnim, strateškim i drugim rizicima u skladu sa poslovnom politikom i ostvarenjem kratkoročnih i dugoročnih ciljeva poslovanja.

Po završetku procesa identifikovanja i procjena prijetnji, menadžment preuzima odgovornost za efektivni menadžment rizika. Priroda same klasifikacije rizika u Luci Kotor zahtjeva različite vještine koje primjenjujemo u procesu menadžmenta rizika.

Kao prilog ovog izvještaja dat je **Registar rizika Luke Kotor na konsolidovanoj osnovi** na 31.12.2020, za naše pravno lice, zajedno sledećim podacima:

1. Datum prijave rizika;
2. Naziv organizacione cjeline koja identifikuje rizik;
3. Kategorija događaja;
4. Opis rizika;
5. Cilj/proces koji je postavljen pred organizacionu jedinicu koja prijavljuje rizik, pri čemu taj identifikovan rizik narušava ostvarivanje tog cilja/procesa;
6. Uzrok narušavanja procesa rada/cilja;
7. Posljedice koje nastaju zbog neobraćanja pažnje na identifikovani rizik;
8. Predložene mjere za umanjeње rizika;
9. Rok za realizaciju;
10. Šta je sprovedeno kao korektivna mjera za umanjeње rizika čiji je predloženi rok za realizaciju istekao;
11. Broj dokumenta kojim se dokazuje sprovođenje korektivnih mjera za umanjeње rizika;
12. Odgovorno lice za realizaciju;
13. Vjerovatnoća nastanka rizičnog događaja;
14. Uticaj nastanka rizičnog događaja;
15. Brojčano izražen nivo rizika;
16. Status identifikovanog rizika;
17. Identifikovani nivo rizika;
18. Potencijalni trošak po osnovu identifikovanog rizika.



Nakon kategorizacije rizika, nadležni rukovodioci su dužni da procijene vjerovatnoću nastanka rizika i uticaj rizika:

Ocjena	Vjerovatnoća	Opis
5	Gotovo sigurno	Šanse da će se rizik dogoditi su 90-100%
4	Vjerovatno	Šanse da će se rizik dogoditi su 70-89%
3	Umjereno	Šanse da će se rizik dogoditi su 50-69%
2	Rijetko	Šanse da će se rizik dogoditi su 30-49%
1	Sasvim rijetko	Šanse da će se rizik pojaviti su 1 - 29%

Ocjena	Uticaj	Opis
5	<b>Veoma značajan</b>	U slučaju pojave rizika skoro je nevjerovatno da će se ciljevi ostvariti (šansa da će se ciljevi ostvariti je 1-29%).
4	<b>Velik</b>	U slučaju pojave rizika, aktivnosti su značajno narušene, a malo je vjerovatno da će se ciljevi ostvariti (šansa da će se ciljevi ostvariti je 30-49%).
3	<b>Srednji</b>	U slučaju rizika otežano je obavljanje aktivnosti subjekta, a ciljevi se samo donekle mogu ostvariti (šansa da će se ciljevi ostvariti je 50-69%).
2	<b>Mali</b>	U slučaju pojave rizika aktivnosti se obavljaju sa malim smetnjama/kašnjenjem, ali je vjerovatno da će se ciljevi ostvariti (šansa da će se ciljevi ostvariti je 70-89%).
1	<b>Zanemarljiv</b>	U slučaju pojave rizika aktivnosti se obavljaju sa malim smetnjama/kašnjenjem, ali je vjerovatno da će se ciljevi ostvariti (šansa da će se ciljevi ostvariti je 90-100%).

<b><u>Tretiranje rizika</u></b>	<b>Opis</b>
<b><i>Prihvatanje</i></b>	<i>Postojanje svijesti o riziku ali isti je u skladu sa apetitom za rizikom, uglavnom zato što su troškovi tretiranja ovakvog rizika veći od posledica njegovog ostvarivanja.</i>
<b><i>Smanjivanje uticaja</i></b>	<i>Postojanje svijesti o riziku i pristupanju aktivnostima kako bi se isti sveo na prihvatljiv nivo, koristeći sistem internih kontrola.</i>
<b><i>Transferisanje</i></b>	<i>Prebacivanje rizika na treće lice (npr. osiguravajuće polise).</i>
<b><i>Eliminacija uzroka</i></b>	<i>Rukovodstvo donosi odluku o eliminaciji, odnosno ukidanju poslovne aktivnosti koja dovodi do rizičnog slučaja (npr. povlačenje proizvoda iz asortimana, izbjegavanje poslovanja na određenim teritorijama).</i>



### 3.2. Identifikovani nivo rizika-rangiranje rizika:

Rangiranje rizika se prikazuje pomoću matrice u kojoj se unose uticaj i vjerovatnoća, a koja je data u nastavku:

U T I C A J	5	5	10	15	20	25
	4	4	8	12	16	20
	3	3	6	9	12	15
	2	2	4	6	8	10
	1	1	2	3	4	5
		1	2	3	4	5
VJEROVATNOĆA						

Rezultati iz matrice rizika ukazuju na oblasti koje se smatraju visokim, srednjim ili malim rizikom i predstavljaju osnovu za određivanje prioriteta.

### 3.3. Praćenje plana za sprovođenje mjera

U skladu sa Pravilnikom o upravljanju rizicima, kao i na osnovu procesa mapiranja operativnih rizika, organizacioni dio za kontrolu rizika informiše Odbor direktora o operativnim rizicima koji su identifikovani, prijavljeni, razmotreni i zatvoreni bez finansijskih posljedica po Luku Kotor na pojedinačnoj i Konsolidovanoj osnovi.

**3.4. Samoocjena operativnog rizika od strane svih zaposlenih na konsolidovanom nivou Luke Kotor i potencijalni uticaj rizika na finansijski položaj kompanije na 31.12.2020.**

Svi nadležni rukovodioci u skladu sa Pravilnikom o upravljanju rizicima su u obavezi da popune formulare samoocjene po pitanju operativnog rizika, u bilo kom trenutku kada procijene da se može identifikovati rizični događaj koji može negativno uticati na poslovanje kompanije.

U formularima su za svako područje poslovanja dati različiti događaji i podpodručja koja su rukovodioci sektora/službi ocjenjivali sa aspekta vjerovatnoće nastanka i finansijskog uticaja. Ocjena rizika je dobijena kada su uzete u obzir zajednički uticaj vjerovatnoće nastanka i ponderisanih vrijednosti finansijskog uticaja.

Evidencija identifikovanih nivoa rizika na konsolidovanoj osnovi na 31.12.2020. i potencijalna rezervisanja na teret troška u Bilansu Uspjeha.

KOMPANIJA	UKUPAN BROJ IDENTIFIKOVANIH AKTIVNIH OPERATIVNIH RIZIKA	NIVO IDENTIFIKOVANIH RIZIKA		
		NIZAK NIVO RIZIKA	SREDNJI NIVO RIZIKA	VISOK NIVO RIZIKA
Kotor Mar	2	1	1	0
Luka Kotor	42	17	8	17
<b>LUKA KOTOR NA KONSOLIDOVANOJ OSNOVI</b>	<b>46</b>	<b>18</b>	<b>9</b>	<b>17</b>
Potencijalni trosak na bazi aktivnih rizika:		26,500.00 €	23,500.00 €	53,250.00 €
<b>∑ POTENCIJALNI TROŠAK IDENTIFIKOVANIH NIVOVA RIZIKA PO OSNOVU</b>		<b>103,250.00 €</b>		



**BROJ IDENTIFIKOVANIH AKTIVNIH I ZATVORENIH  
NIVOA RIZIKA LUKE KOTOR**

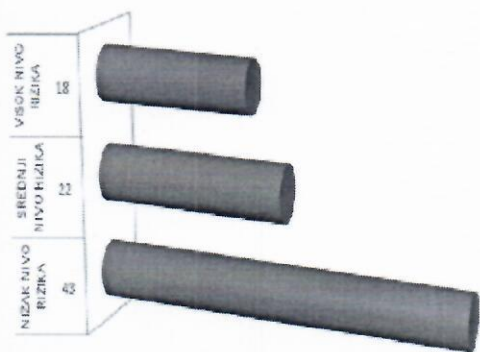

**UKUPAN BROJ IDENTIFIKOVANIH AKTIVNIH I  
ZATVORENIH RIZIKA FIRME KOTOR MAR**

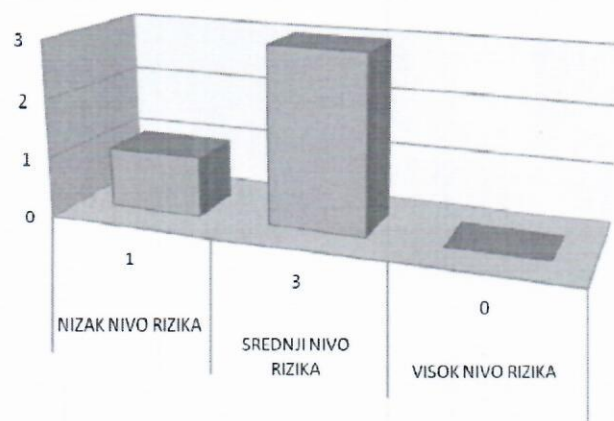

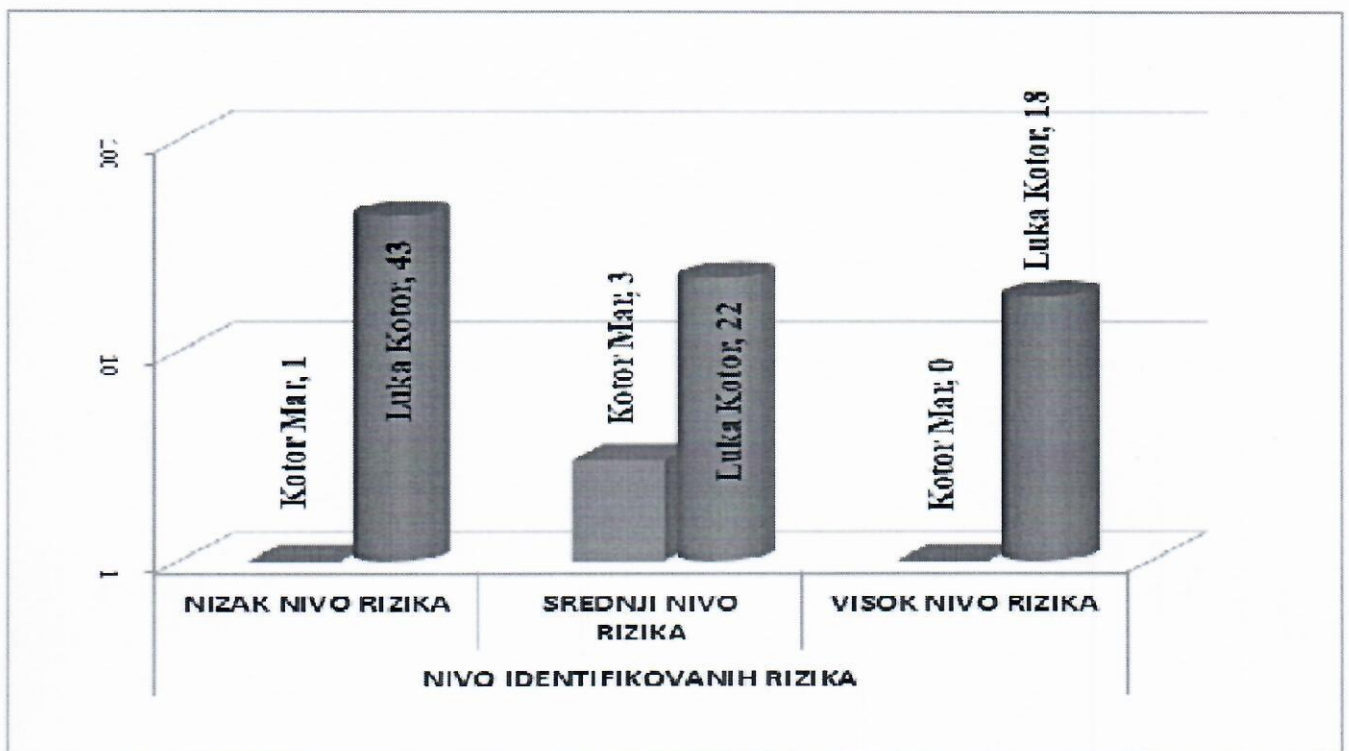

NAPOMENA: Detaljan spisak/opis identifikovanih i kvantificiranih rizika dat je u dokumentu **Registar rizika Luke Kotor na Konsolidovanoj osnovi**, kao Prilog ovog izvještaja.



**3.5. Specifikacija identifikovanih operativnih rizika po organizacionim jedinicama na konsolidovanom nivou Luke Kotor na 31.12.2020.**

ORGANIZACIONA JEDINICA NA KONSOLIDOVANOM NIVOU	UKUPAN BROJ IDENTIFIKOVANIH AKTIVNIH I ZATVORENIH RIZIKA PO ORGANIZACIONOJ JEDINICI	NIVO IDENTIFIKOVANIH RIZIKA		
		NIZAK	SREDNJI	VISOK
Zamjenik Izvršnog direktora	4	0	0	4
Pomoćnik Izvršnog direktora za marketing i razvoj Luke Kotor	2	2	0	0
Direktor Sektora lučkih usluga i integrisanog sistema menadžmenta (QMS i EMS)	6	2	2	2
Rukovodilac Integrisanog Sistema Menadžmenta (QMS i EMS) Luke Kotor	17	11	5	1
Sektor lučkih usluga-rukovodilac unutrašnje službe zaštite	2	1	1	0
Sektor lučkih usluga-rukovodilac Tehničkog održavanja Luke Kotor	7	5	1	1
Sektor lučkih usluga-rukovodilac Službe privezivanja Luke Kotor	6	2	4	0
Sektor lučkih usluga-rukovodilac Pilotske službe Luke Kotor	8	6	0	2
Sektor lučkih usluga-rukovodilac Marinske službe Luke Kotor	13	7	5	1
Oficir za bezbjednost	1	0	0	1
Administrativni sektor-rukovodilac Službe računovodstva Luke Kotor	4	2	0	2

ORGANIZACIONA JEDINICA NA KONSOLIDOVANOM NIVOU	UKUPAN BROJ IDENTIFIKOVANIH AKTIVNIH I ZATVORENIH RIZIKA PO ORGANIZACIONOJ JEDINICI	NIVO IDENTIFIKOVANIH RIZIKA		
		NIZAK	SREDNJI	VISOK
Administrativni sektor-rukovodilac Službe komercijale Luke Kotor	2	0	1	1
Administrativni sektor-rukovodilac Službe pravnih i opštih poslova Luke Kotor	11	5	3	3
Izvršni direktor firme Kotor Mar	4	1	3	0
Agencijski referen firme Kotor Mar-Bogdanović Dejana	0	0	0	0
Agencijski referen firme Kotor Mar-Marić Dejana	0	0	0	0
Agencijski referen firme Kotor Mar-Popović Đuro	0	0	0	0
Agencijski referen firme Kotor Mar-Krivokapić Dejana	0	0	0	0
<b>UKUPAN BROJ IDENTIFIKOVANIH RIZIKA NA KONSOLIDOVANOM NIVOU</b>	<b>87</b>	<b>44</b>	<b>25</b>	<b>18</b>



**4. Finansijski izvještaji Luke Kotor na 31.12.2020 godine na bazi kojih je vršena izrada izvještaja o upravljanju rizicima na konsolidovanoj osnovi**

ISKAZ O FINANSIJSKOJ POZICIJI / BILANS STANJA / KONSOLIDOVANI						
na dan 31.12.2020. godine						
-u EUR-						
Grupa računa, račun	POZICIJA	Redni broj	Napomena broj	Iznosi		
				Tekuća godina	Prethodna godina	
					Krajnje stanje 31.12. 2019. g.	Početno stanje ___ 20__ g.
1	2	3	4	5	6	7
	<b>AKTIVA</b>					
00	<b>A. NEUPLAĆENI UPISANI KAPITAL</b>	001				
	<b>B. STALNA IMOVINA (003+008+016)</b>	002		7.081.104	6.270.402	0
01	I NEMATERIJALNA ULAGANJA (004 do 007)	003	13	3.801.766	2.892.325	0
010	1. Ulaganja u razvoj	004				
011 i 014	2. Koncesije, patenti, licence i slična prava i ostala nematerijalna ulaganja	005	13	3.801.766	2.892.325	
012	3. Goodwill	006				
016 i 015	4. Avansi za nematerijalna ulaganja i nematerijalna ulaganja u pripremi	007				
	II NEKRETNINE, POSTROJENJA, OPREMA I BIOLOŠKA SREDSTVA (009+010+011+015)	008	14	2.977.917	3.061.701	0
020 i 022	1. Zemljište i objekti	009		2.603.682	2.643.918	
023, 027 (dio)	2. Postrojenja i oprema	010		374.235	417.783	
	3. Ostala ugrađena oprema, alati i oprema (012+013+014)	011		0	0	0
024	3.1. Investicione nekretnine	012				
021 i 025	3.2. Biološka sredstva	013				
026 i 029	3.3. Ostala nepomenuta materijalna stalna sredstva	014				
028 i 027	4. Avansi za nekretnine, postrojenja, opremu i biološka sredstva i nekretnine, postrojenja, oprema i biološka sredstva u pripremi	015				
	III DUGOROČNI FINANSIJSKI PLASMANI I DUGOROČNA POTRAŽIVANJA (017 do 023)	016		301.420	316.376	0
030, 039(dio)	1. Učešća u kapitalu zavisnih pravnih lica	017	15	30	30	
033(dio), 039(dio)	2. Dugoročni krediti matičnom i zavisnim pravnim licima	018				
031(dio), 032(dio), 039(dio)	3. Učešća u kapitalu kod pravnih lica (sem zavisnih pravnih lica)	019	16	301.390	316.346	

033(dio), 039(dio)	4. Dugoročni krediti pravnim licima kod kojih postoji učešće u kapitalu (sem zavisnih pravnih lica)	020				
031(dio), 032(dio)	5. Učešća u kapitalu koja se vrednuju metodom učešća	021				
032(dio), 034, 035, 036, 039(dio)	6. Dugoročna finansijska ulaganja (dati krediti i hartije od vrednosti)	022				
038, 039(dio)	7. Ostali dugoročni finansijski plasmani i potraživanja	023				
288	<b>C. ODLOŽENA PORESKA SREDSTVA</b>	024		178	179	
	<b>D. OBRтна SREDSTVA (026+031+039+043+044)</b>	025		1.434.029	4.053.689	0
	I. ZALIHE (027 do 030)	026	17	2.171	6.454	0
10	1. Zalihe materijala (materijal za izradu, rezervni delovi, sitan inventar i auto gume)	027				
11	2. Nedovršena proizvodnja	028				
12 i 13	3. Gotovi proizvodi i roba	029	17	1.675	1.675	
15	4. Dati avansi	030	17	495,79	4778,9	
	II. KRATKOROČNA POTRAŽIVANJA (032 do 035)	031		60.178	812.179	0
202, 203, 209(dio)	1. Potraživanja od kupaca	032	18	33.522	807.830	
200, 209(dio)	2. Potraživanja od matičnog i zavisnih pravnih lica	033				
201, 209(dio)	3. Potraživanja od ostalih povezanih lica	034				
	4. Ostala potraživanja (036+037+038)	035		26.657	4.349	0
223	4.1. Potraživanja za više plaćen porez na dobit	036				
27	4.2. Potraživanja po osnovu poreza na dodatu vrijednost	037	20	10656,83	4349	
21, 22, osim 223	4.3. Ostala nepomenuta potraživanja	038	18	16000,04		
	III. KRATKOROČNI FINANSIJSKI PLASMANI (040 do 042)	039		0	0	0
236(dio)	1. Učešće u kapitalu zavisnih pravnih lica namenjeno trgovanju	040				
237	2. Otkupljene sopstvene akcije i otkupljeni sopstveni udeli	041				
23 osim 236(dio) i osim 237	3. Ostali kratkoročni finansijski plasmani	042				
24	<b>IV. GOTOVINA NA RAČUNIMA I U BLAGAJNI</b>	043	19	1.371.680	3.235.056	
04	<b>V. STALNA SREDSTVA NAMJENJENA PRODAJI I SREDSTVA POSLOVANJA KOJE JE OBUSTAVLJENO</b>	044				
28 osim 288	<b>E. AKTIVNA VREMENSKA RAZGRANIČENJA</b>	045	20	3.140	14.829	
	<b>F. UKUPNA AKTIVA (001+002+024+025+045)</b>	046		8.518.451	10.339.099	0



<b>PASIVA</b>						
	<b>A. KAPITAL (102+103+104+105+111+116)</b>	101		<b>4.238.828</b>	<b>7.031.238</b>	<b>0</b>
30	I. OSNOVNI KAPITAL	102	21	3.312.370	3.312.370	
31	II. NEUPLAĆENI UPISANI KAPITAL	103				
320	III. EMISIONA PREMIJA	104				
	IV. REZERVE (106+107+108+109-110)	105		1.566.331	1.513.870	0
321	1. Zakonske rezerve	106				
322(dio)	2. Statutarne rezerve	107	22	320.680	268.219	
322(dio)	3. Druge rezerve	108				
330 i potr. saldo rač. 331, 332, 333, 334, 335 i 336	4. Pozitivne revalorizacione rezerve i nerealizovani dobitci po osnovu finansijskih sredstava i drugih komponenti ostalog sveobuhvatnog rezultata	109	23	1.245.651	1.245.651	
dugov. saldo rač. 331, 332, 333, 334, 335 i 336	5. Negativne revalorizacione rezerve i nerealizovani gubici po osnovu finansijskih sredstava i drugih komponenti ostalog sveobuhvatnog rezultata	110				
	VI. NERASPOREDJENI DOBITAK I/II GUBITAK (112+113-114-115)	111		-639.873	2.204.998	0
340	1. Neraspoređeni dobitak ranijih godina	112		1.672.802	2.323.316	
341	2. Neraspoređeni dobitak tekuće godine	113				
350	3. Gubitak ranijih godina	114		2.312.675	118.318	
351	4. Gubitak tekuće godine	115				
	VIII. UČEŠĆE KOJE NE OBEZBJEĐUJE KONTROLU	116				
	<b>B. DUGOROČNA REZERVISANJA I DUGOROČNE OBAVEZE (118+122)</b>	117		<b>3.479.077</b>	<b>2.642.409</b>	<b>0</b>
	I. DUGOROČNA REZERVISANJA (119 do 121)	118	25	262.639	85.560	0
404(dio)	1. Rezervisanja za naknade i druge beneficije zaposlenih	119	25	99.141	85.560	
400(dio)	2. Rezervisanja za troškove u garantnom roku	120				
40, sem 400 i 404	3. Ostala dugoročna rezervisanja	121	25	163.498		
41	II. DUGOROČNE OBAVEZE (123+124)	122	26	3.216.438	2.556.849	0
414, 415	1. Dugoročni krediti	123				
41 bez 414, 415	2. Ostale dugoročne obaveze	124	26	3.216.438	2.556.849	
498	<b>C. ODLOŽENE PORESKE OBAVEZE</b>	125	27	<b>70.238</b>	<b>74.189</b>	
495(dio)	<b>D. DUGOROČNI ODLOŽENI PRIHODI I PRIMLJENE DONACIJE</b>	126				
	<b>E. KRATKOROČNA REZERVISANJA I KRATKOROČNE OBAVEZE (128+129)</b>	127	28	<b>703.806</b>	<b>591.263</b>	<b>0</b>
467	I KRATKOROČNA REZERVISANJA	128				
	II KRATKOROČNE OBAVEZE 130 do 137)	129	28	703.806	591.263	0

422(dio), 423(dio), 424(dio), 425(dio), 426 i 429(dio)	1. Obaveze po osnovu kredita i zajmova od lica koja nisu kreditne institucije	130	28	590.411	250.000	
422(dio), 423(dio), 424(dio), 425(dio) i 429(dio)	2. Obaveze po osnovu kredita od kreditnih institucija	131				
430	3. Primljeni avansi, depoziti i kaucije	132	28	634,62		
433 i 434	4. Obaveze prema dobavljačima	133	28	75.397	194.583	
439(dio)	5. Obaveze po menicama	134				
420 i 431	6. Obaveze prema matičnom i zavisnim pravnim licima	135				
421 i 432	7. Obaveze prema ostalim povezanim licima	136				
	8. Ostale obaveze iz poslovanja i ostale kratkoročne obaveze (138 do 142)	137	28	37.364	146.680	0
439(dio)	8.1. Ostale obaveze iz poslovanja	138	28	4.163		
45 i 46	8.2. Ostale kratkoročne obaveze	139	28	33.201	35.621	
47,48 osim 481	8.3. Obaveze po osnovu poreza na dodatu vrijednost i ostalih javnih prihoda	140			325	
481	8.4. Obaveze po osnovu poreza na dobit	141			110.734	
427	8.5. Obaveze po osnovu sredstava namjenjenih prodaji i sredstava poslovanja koje je obustavljeno	142				
490, 491, 494, 495(dio), 496, 497 i 499	<b>F. PASIVNA VREMENSKA RAZGRANIČENJA</b>	143	29	26.502		
	<b>G. UKUPNA PASIVA (101+117+125+126+127+143)</b>	144		8.518.451	10.339.099	0



**ISKAZ O REZULTATU /BILANS USPJEHA/KONSOLIDOVANI**  
u periodu od 01.01.2021. do 31.12.2021. godine

-u EUR-

Grupa računa, račun	POZICIJA	Redni broj	Napomena broj	Iznos	
				Tekuća godina	Prethodna godina
1	2	3	4	5,00	6
60 i 61	<b>1. Prihodi od prodaje - neto prihod</b>	201	4	188.813,57	4.020.527,00
630 i 631	<b>2. Promjena vrijednosti zaliha gotovih proizvoda i nedovršene proizvodnje</b>	202			
62	<b>3. Prihodi od aktiviranja učinaka i robe</b>	203			
	<b>4. Ostali prihodi iz poslovanja (205 do 207)</b>	204	5	36.311,65	501.724,00
64 i 65	a) Ostali prihodi iz redovnog poslovanja	205	5a	17.240,13	297.840,00
67, 691 i 692	b) Ostali prihodi iz poslovanja	206	5b	19.071,52	203.884,00
68, sem 683 i 685	c) Prihodi po osnovu vrijednosnog usklađivanja imovine	207			
	<b>5. Troškovi poslovanja (209+210)</b>	208		728.241,18	1.521.979,00
50 i 51	a) Nabavna vrijednost prodane robe i troškovi materijala	209	6	39.374,78	638.677,00
53, 54 i 55	b) Ostali troškovi poslovanja (amortizacija, rezervisanja i ostali poslovni rashodi)	210	8	688.866,40	883.302,00
	<b>6. Troškovi zarada, naknada zarada i ostali lični rashodi (212+213)</b>	211	7	1.469.814,62	1.691.641,34
52 (dio)	a) Neto troškovi zarada, naknada zarada i lični rashodi	212		963.873,22	1.098.281,76
	b) Troškovi poreza i doprinosa (214 do 216)	213		505.941,40	593.359,58
52 (dio)	1/ Troškovi poreza	214		119.458,97	150.703,83
52 (dio)	2/ Troškovi doprinosa za penzije	215		184.864,10	269.390,14
52 (dio)	3/ Troškovi doprinosa	216		201.618,33	173.265,61
	<b>7. Rashodi po osnovu vrijednosnog usklađivanja imovine (osim finansijske) (218+219)</b>	217		-	-
580, 581, 582, 589 (dio)	a) Rashodi po osnovu vrijednosnog usklađivanja stalne imovine (osim finansijske)	218			
584, 589 (dio)	b) Rashodi po osnovu vrijednosnog usklađivanja obrtno imovine (osim finansijske)	219			
57, 591 i 592	<b>8. Ostali rashodi iz poslovanja</b>	220	11	62.105,73	18.249,00
	<b>I. Poslovni rezultat (201+202+203+204-208-211-217-220)</b>	221		<b>(2.035.036,31)</b>	<b>1.290.381,66</b>
	<b>9. Prihodi po osnovu učešća u kapitalu (223 do 225)</b>	222		-	-
660 (dio)	a) Prihodi po osnovu učešća u kapitalu zavisnih pravnih lica	223			

661 (dio)	b) Prihodi po osnovu učešća u kapitalu ostalih povezanih pravnih lica	224			
669 (dio)	c) Prihodi po osnovu učešća u kapitalu nepovezanih pravnih lica	225			
	<b>10. Prihodi od ostalih finansijskih ulaganja i zajmova (kamate, kursne razlike i efekti ugovorene zaštite) (227 do 229)</b>	226		-	-
660 (dio)	a) Prihodi od ostalih finansijskih ulaganja i zajmova od matičnog i zavisnih pravnih lica	227			
661 (dio)	b) Prihodi od ostalih finansijskih ulaganja i zajmova od ostalih povezanih pravnih lica	228			
662 (dio), 663 (dio), 664 (dio), 669 (dio)	c) Prihodi od ostalih finansijskih ulaganja i zajmova od nepovezanih pravnih lica	229			
	<b>11. Ostali prihodi po osnovu kamata, kursnih razlika i drugih efekata ugovorene zaštite (231 do 233)</b>	230	9	7.162,31	6.435,00
660 (dio)	a) Finansijski prihodi po osnovu tekućih potraživanja od matičnog i zavisnih pravnih lica	231			
661 (dio)	b) Finansijski prihodi po osnovu tekućih potraživanja od ostalih povezanih pravnih lica	232			
662 (dio), 663 (dio), 664 (dio), 669 (dio)	c) Finansijski prihodi po osnovu tekućih potraživanja od nepovezanih pravnih lica	233	9	7.162,31	6.435,00
	<b>12. Vrijednosno usklađivanje kratkoročnih finansijskih sredstava i finansijskih ulaganja koji su dio obrtne imovine (235-236)</b>	234		(170.429,00)	(45.407,00)
683, 685	a) Prihodi po osnovu vrijednosnog usklađivanja kratkoročnih finansijskih sredstava i finansijskih ulaganja koji su dio obrtne imovine	235	10	4.300,00	
583, 585	b) Rashodi po osnovu vrijednosnog usklađivanja kratkoročnih finansijskih sredstava i finansijskih ulaganja koji su dio obrtne imovine	236	10a	174.729,00	45.407,00
	<b>13. Rashodi po osnovu kamata, kursnih razlika i drugih efekata ugovorene zaštite (238 do 240)</b>	237		6,00	146,00
560	a) Rashodi po osnovu kamata, kursnih razlika i drugih efekata ugovorene zaštite po osnovu odnosa sa matičnim i zavisnim pravnim licima	238			
561	b) Rashodi po osnovu kamata, kursnih razlika i drugih efekata ugovorene zaštite po osnovu odnosa sa drugim povezanim licima	239			



562, 563, 564, 569	c) Rashodi po osnovu kamata, kursnih razlika i drugih efekata ugovorene zaštite po osnovu odnosa sa nepovezanim licima	240		6,00	146,00
	II. Finansijski rezultat (222+226+230+234-237)	241		(163.272,69)	(39.118,00)
	III. Rezultat iz redovnog poslovanja prije oporezivanja (221+241)	242		(2.198.309,00)	1.251.263,66
690 – 590	IV. Neto rezultat poslovanja koje je obustavljeno	243			
	V. Rezultat prije oporezivanja (242+243)	244		(2.198.309,00)	1.251.263,66
	<b>14. Poreski rashod perioda (246+247)</b>	245		<b>(3.952,00)</b>	<b>162.448,00</b>
721	1. Tekući porez na dobit	246			110.734,00
722	2. Odloženi poreski rashodi ili prihodi perioda	247		(3.951,75)	51.714,00
	<b>15. Dobitak ili gubitak nakon oporezivanja (244-245)</b>	248		<b>(2.194.357,00)</b>	<b>1.088.815,66</b>
	VI. BRUTO REZULTAT DRUGIH STAVKI REZULTATA /POVEZANIH SA KAPITALOM/ (250 do 257)	249		-	-
330	1. Promjene revalorizacionih rezervi po osnovu nekretnina, postrojenja, opreme, nematerijalnih ulaganja i bioloških sredstava	250			
331	2. Promjene nerealizovanih dobitaka i gubitaka po osnovu preračuna finansijskih izvještaja inostranog poslovanja	251			
332	3. Promjene nerealizovanih dobitaka i gubitaka po osnovu ulaganja u vlasničke instrumente kapitala	252			
333	4. Promjene aktuarskih dobitaka i gubitaka po osnovu planova definisanih naknada aktuarskih dobitaka (ili gubitaka) u vezi sa definisanim planovima penzionih naknada	253			
334	5. Promjene učešća u ostalom sveobuhvatnom rezultatu pridruženog društva	254			
335	6. Promjene nerealizovanih dobitaka i gubitaka po osnovu instrumenata zaštite neto ulaganja u inostrano poslovanje	255			
336	7. Promjene revalorizacionih rezervi po osnovu hedžinga tokova gotovine	256			
337	8. Ostale promjene nerealizovanih dobitaka i gubitaka	257			
	VII. ODLOŽENI PORESKI RASHODI ILI PRIHODI PERIODA U VEZI SA DRUGIM STAVKAMA REZULTATA /POVEZANIM SA KAPITALOM/	258			
	VIII. NETO REZULTAT DRUGIH STAVKI REZULTATA /POVEZANIH SA KAPITALOM/ (249-258)	259		-	-
	<b>IX. NETO SVEOBUH VATNI REZULTAT ( 248-259)</b>	260	24	<b>(2.194.357,00)</b>	<b>1.088.815,66</b>
	<b>X. ZARADA PO AKCIJI</b>	261	12	<b>(1,59)</b>	<b>0,79</b>

## 5. Kreditni rizik

Kreditni rizik predstavlja mogućnost da dužnik Luke Kotor na konsolidovanoj osnovi ne ispuni svoju obavezu u skladu sa ugovorenim uslovima. Upravljanje kreditnim rizikom predstavlja značajnu komponentu sveobuhvatnog sistema upravljanja rizicima i od jakog je značaja za dugoročni uspjeh svake kompanije. Cilj upravljanja kreditnim rizikom je maksimizacija odnosa prinosa i rizika kompanije. Kako bi se postigao ovaj cilj, kreditnim rizikom se upravlja na individualnom nivou i na portfolio nivou. U skladu sa MRS 32- Finansijski instrumenti: Obelodanjivanje i prikazivanje, Kreditni rizik je rizik da jedna strana ugovora o finansijskom instrumentu ne izvrši obavezu i prouzrokuje drugoj strani finansijski gubita. Organizacioni dio Luke Kotor nadležan za kontrolu rizika pratiće tranzicione matrice i razvijajuće modele za kvantifikaciju kreditnog rizika koji će omogućiti procjenu kreditnog rizika na osnovu predikcija kretanja raznih varijabli koje utiču na kreditni rizik.

### **5.1. Izloženost Luke Kotor na Konsolidovanoj osnovi na 31.12.2020. prema članovima Odbora direktora/Odbora za reviziju, akcionarima, direktorima, zaposlenima i ostalim povezanim licima**

Izloženost Luke Kotor sa aspekta Kreditnog rizika prikazana je u narednoj tabeli:

Naziv	Do 1 godine	Preko 1 godine	$\Sigma$	Limit
Pojedinačna izloženost kompanije prema članovima odbora direktora ili izvršnom direktoru.	-	-	-	2% Sopstvenog Kapitala
Ukupna izloženost prema svim licima povezanim sa Lukom Kotor:	-	-	-	10% SK
Ukupna izloženost prema zaposlenom koji nije član Odbora direktora ili izvršni direktor				1% SK



Stambeni krediti zaposlenih u Luci Kotor AD - izloženost prema zaposlenom koji nije član Odbora direktora ili izvršni direktor:

Prezime i ime	dospjeće 2020	preostali dug (dugoročni)	Saldo	Limiti 1% SK
Lučić Mladen	200	3.682	3.482	Ok
Arsić Bojan	583	8.002	7.419	Ok
Radović Ljubomir	875	12.125	11.250	Ok
Abazović Dijana	583	10.465	9.882	Ok
Colic Simun	1.789	4.794	2.995	Ok
Vulević Nikola	1.021	19.980	18.959	Ok
Zivković Jovica	533	17.066	16.533	Ok
Bećir Stevan	533	17.294	16.761	Ok
Zogović Ivan	1.500	0	109	
<b>UKUPNO</b>	8.956	94.737	87.400	

**Zaključak:**

*Na osnovu prethodno navedene evidencije u dijelu izloženosti Luke Kotor na konsolidovanoj osnovi prema članovima Odbora direktora/Odbora za reviziju, akcionarima, direktorima, zaposlenima i ostalim povezanim licima, može se konstatovati da Luka Kotor adekvatno upravlja kreditnim rizikom tj da je bila je u okviru interno utvrđenim granicama/limitima.*

---

**6. Hartije od vrijednosti (available for sale / held to maturity) Luke Kotor na Konsolidovanoj osnovi na 31.12.2020. i izloženost tržišnom riziku**

➤ **Akcije raspoložive za prodaju**

*Aktiva raspoloživa za prodaju – akcije*

Naziv	Nominalna vrijednost	Fer vrijednost uskladjene na 31.12.2020.	Ukupno na 31.12.2020.
	0.00	0.00	0.00
	<b>0.00</b>	<b>0.00</b>	<b>0.00</b>

➤ **Ulaganja u kapital drugih pravnih lica**

Naziv	Nominalna vrijednost	Fer vrijednost uskladjene na 31.12.2020.	Ukupno na 31.12.2020.
Montenegroshorex	30 €	-	<b>30 €</b>

➤ **Hartije od vrijednosti koje se drže do dospjeća:**

Na 31.12.2020. stanje Luka Kotor na konsolidovanoj osnovi nema ulaganja u HoV koje se drže do dospjeća, što je i prikazano u tabeli.

*Hartije od vrijednosti koje se drže do dospjeća – 31.12.2020. godine*

Naziv	Nominalna vrijednost	Neamortizovani diskont/Premium	BS pozicija 31.12.2020.
Obveznice sa rokom dospjeća preko 1.godine	200.000	0.00	200.000
<b>Ukupno:</b>	<b>200.000</b>	<b>0.00</b>	<b>200.000</b>



---

## **7. Cjenovni rizik Luke Kotor na Konsolidovanoj osnovi na 31.12.2020.**

U okviru cjenovnog rizika, organizacioni dio nadležan za kontrolu rizika pratio je i analizirao kamatni rizik, valutni i tržišni rizik.

U skladu sa MRS 32- Finansijski instrumenti: Objelodanjivanje i prikazivanje, transakcije finansijskim instrumentima mogu da dovedu do toga da preduzeće preuzme ili prenese na drugu stranu jedan ili više finansijskih rizika.

Tražena objelodanjivanja pružaju informacije koje pomažu korisnicima finansijskih izvještaja da procijene stepen rizika koji je povezan sa priznatim i nepriznatim finansijskim instrumentima.

*Cjenovni rizik* - postoje tri vrste cjenovnog rizika: valutni rizik, kamatni rizik i tržišni rizik.

- (i) Valutni rizik je rizik od promjene vrijednosti finansijskog instrumenta usljed promjena kurseva razmjene stranih valuta.
- (ii) Kamatni rizik je rizik od promjene vrijednosti finansijskog instrumenta usljed promjena tržišnih kamatnih stopa.
- (iii) Tržišni rizik je rizik od promjene vrijednosti finansijskog instrumenta usljed promjene tržišnih cijena, bilo da su te promjene prouzrokovane činiocima koji se odnose na pojedinačnu hartiju od vrijednosti ili njenog emitenta ili činiocima koji se odražavaju na sve hartije od vrijednosti kojima se trguje na tržištu.

### **7.1. Rizik kamatne stope (kamatni rizik) Luke Kotor na Konsolidovanoj osnovi na 31.12.2020.**

Kako bi se analizirao rizik promjene kamatne stope, urađena je tehnika linearnog kamatnog GAP-a, kada se posmatra uticaj ove promjene na bilansnu aktivu i pasivu Luke Kotor. kao i duration GAP-a (kojim se posmatra uticaj promjene kamatne stope na ekonomsku vrijednost kompanije. Linearni kamatni GAP (osjetljivost aktive/pasive na promjenu kamatne stope)

U skladu sa internim politikama i procedurama, rizik kamatne stope analiziran je iz dvije komplementarne perspektive: uticaj na neto kamatni prihod kao i uticaj na ekonomsku vrijednost kapitala kompanije. Uticaj na neto kamatni prihod analiziran je metodom linearnog kamatnog gap-a.

OSJETLJIVA AKTIVA	Do jedne godine	preko 1 god	UKUPNO
Kamatonosni depoziti u ostalim institucijama	0.00	0.00	0.00
Kamatonosne hartije od vrijednosti	16.000	14.000	30.000
Kredit i ostala potraživanja	0.00	0.00	0.00
Ostala osjetljiva aktiva	0.00	200.000	200.000
<b>UKUPNO</b>	<b>16.000</b>	<b>214.000</b>	<b>230.000</b>
% od ukupne kamatonosne aktive			
OSJETLJIVA PASIVA	Do jedne godine	preko 1 god	UKUPNO
Kamatonosne pozajmice	0.00	0.00	0.00
Obveznice	0.00	0.00	0.00
Ostale osjetljive obaveze	0.00	0.00	0.00
<b>UKUPNO</b>	<b>0.00</b>	<b>0.00</b>	<b>0.00</b>
% od ukupnih kamatonosnih obaveza			
	<b>0,00%</b>	<b>0.00%</b>	<b>0.00%</b>
RAZLIKA (GAP)	Do jedne godine	preko 1 god	UKUPNO
<b>IZNOS GAP-a</b>	<b>0.00</b>	<b>0.00</b>	<b>0.00</b>
Kumulativan Gap	16.000	214.000	230.000
Kumulativan Gap / Ukupna aktiva tj ukupna pasiva	0.18	2.51	2.70
<b>Propisani limiti</b>	<b>10.00</b>	<b>10.00</b>	<b>10.00</b>

Izvor: Služba računovodstva

**Zaključak:** Obzirom da Luka Kotor na konsolidovanoj osnovi, u strukturi aktive i pasive na dan 31.12.2020. godine, ima pozicije koje su izložene riziku kamatne stope u okviru postavljenih limita, može se konstatovati da ne postoji značajan uticaj promjene kamatne stope na neto finansijske prihode u strukturi Bilansa uspjeha Luke Kotor na konsolidovanoj osnovi.



## 7.2. Valutni rizik Luke Kotor na Konsolidovanoj osnovi na 31.12.2020.

### ➤ Devizna pozicija Luke Kotor na 31.12.2020.

Sopstveni kapital		€ 4,238,828			
Deviza	Aktiva	Obaveze	Neto pozicija	Limit (% osnovnog kapitala)	Ostvareno
AUD	0,00	0,00	0,00	5%	0%
CAD	0,00	0,00	0,00	5%	0%
DKK	0,00	0,00	0,00	5%	0%
JPY	0,00	0,00	0,00	5%	0%
KWD	0,00	0,00	0,00	5%	0%
NOK	0,00	0,00	0,00	5%	0%
SEK	0,00	0,00	0,00	5%	0%
CHF	0,00	0,00	0,00	5%	0%
GBP	0,00	0,00	0,00	5%	0%
USD	0,00	0,00	0,00	5%	0%
Σ	0,00	0,00	0,00	10%	0%

Izvor: Služba računovodstva

**Zaključak:** Kako na dan 31.12.2019 godine Luka Kotor na konsolidovanoj osnovi nije ulagala finansijske instrumente u stranoj valuti niti preuzimala finansijske obaveze u stranoj valuti može se konstatovati da kompanija nije izložena valutnom riziku tj da ne postoje efekti uticaja valutnog rizika na bilanse kompanije.

---

## **8. Rizik Novčanog Toka Luke Kotor na Konsolidovanoj osnovi na 31.12.2020.**

Informacije o novčanim tokovima predstavljaju relevantnu informacionu osnovu koja investitorima, kreditorima, menadžmentu i ostalim stejkholderima preduzeća omogućava donošenje kvalitetnih odluka. Cilj upravljanja rizikom novčanog toka je identifikovanje ključnih područja primjene analize novčanih tokova i načina unapređenja upotrebne vrijednosti informacija o novčanim tokovima. Kao poseban cilj se ističe identifikovanje finansijskih pokazatelja i drugih analitičkih instrumenata zasnovanih na novčanim tokovima koji mogu unaprijediti procjenu performansi preduzeća i proces blagovremenog otkrivanja signala koji ukazuju na izloženost preduzeća poslovnim i finansijskim rizicima.

Analiza ima za cilj da ukaže na značaj primjene cash flow informacija u procesu poslovanja preduzeća, ali i prilikom donošenja investicionih i finansijskih odluka, posebno iz perspektive kreditora.

Analiza novčanih tokova se naziva i procjena solventnosti kao sposobnosti preduzeća da dugoročno pokriva sve svoje dospjele obaveze plaćanja u rokovima njihovog dospijea.

### **8.1. Specifični koeficijenti koji se odnose na analizu rizika novčanih tokova:**

$$\text{Odnos neto novčanog toka i neto dobitka} = \frac{\text{Neto novčani tok}}{\text{Neto dobitak}}$$

Ovak koeficijent pokazuje koliko je preduzeće sposobno da generiše novčane tokove na svaki euro neto dobitka.

$$\text{Učešće neto novčanog toka u prihodima od prodaje} = \frac{\text{Neto novčani tok}}{\text{Neto prihodi od prodaje}}$$

Ovaj koeficijent je mjerilo sposobnosti aktivnosti prodaje da generiše novčane tokove

$$\text{Odnos neto novčanog toka i ukupnih sredstava preduzeća} = \frac{\text{Neto novčani tok}}{\text{Prosječna ukupna sredstva}}$$

Ovaj koeficijent je mjerilo sposobnosti imovine (sredstava) da generiše gotovinu.



**8.2. Zaključak nakon sprovedene analize koja se odnosi na rizik novčanih tokova Luke Kotor na Konsolidovanoj osnovi na 31.12.2020.**

**ISKAZ O TOKOVIMA GOTOVINE Konsolidovani**  
u periodu od 01.01.2020. do 31.12.2020. godine

POZICIJA	Redni broj	-u EUR-	
		Iznos	
		Tekuća godina	Prethodna godina
1	2	3	4
<b>A. TOKOVI GOTOVINE IZ POSLOVNIH AKTIVNOSTI</b>			
. Prilivi gotovine iz poslovnih aktivnosti (1 do 3)	301	<b>826085</b>	<b>4141410</b>
1. Prodaja i primljeni avansi	302	809652	4104832
2. Primljene kamate iz poslovnih aktivnosti	303	979	1760
3. Ostali prilivi iz redovnog poslovanja	304	15454	34818
I. Odlivi gotovine iz poslovnih aktivnosti (1 do 5)	305	2091409	3300609
1. Isplate dobavljačima i dati avansi	306	255657	1191785
2. Zarade, naknade zarada i ostali lični rashodi	307	1438310	1726975
3. Plaćene kamate	308		
4. Porez na dobitak	309	104090	69091
5. Plaćanja po osnovu ostalih javnih prihoda	310	293352	312758
II. Neto tok gotovine iz poslovnih aktivnosti (I-II)	311	-1265324	840801
<b>B. TOKOVI GOTOVINE IZ AKTIVNOSTI INVESTIRANJA</b>			
. Prilivi gotovine iz aktivnosti investiranja (1 do 5)	312	<b>0</b>	<b>13001</b>
1. Prodaja akcija i udjela	313		
2. Prodaja nematerijalnih ulaganja, nekretnina, postrojenja, opreme i bioloških sredstava	314		
3. Ostali finansijski plasmani	315		13001
4. Primljene kamate iz aktivnosti investiranja	316		
5. Primljene dividende	317		
I. Odlivi gotovine iz aktivnosti investiranja (1 do 3)	318	0	226930
1. Kupovina akcija i udjela	319		
2. Kupovina nematerijalnih ulaganja, nekretnina, postrojenja, opreme i bioloških sredstava	320		26930
3. Ostali finansijski plasmani	321		200000
II. Neto tok gotovine iz aktivnosti investiranja (I-II)	322	0	-213929
<b>C. TOKOVI GOTOVINE IZ AKTIVNOSTI FINANSIRANJA</b>			
. Prilivi gotovine iz aktivnosti finansiranja (1 do 3)	323	<b>0</b>	<b>0</b>
1. Uvećanje osnovnog kapitala	324		
2. Dugoročni i kratkoročni krediti	325		
3. Ostale dugoročne i kratkoročne obaveze	326		
I. Odlivi gotovine iz aktivnosti finansiranja (1 do 4)	327	598052	418631
1. Otkup sopstvenih akcija i udjela	328		
2. Dugoročni i kratkoročni krediti i ostale obaveze	329		
3. Finansijski lizing	330		
4. Isplaćene dividende	331	598052	418631
II. Neto tok gotovine iz aktivnosti finansiranja (I-II)	332	-598052	-418631
<b>D. NETO TOK GOTOVINE (311+322+332)</b>	<b>333</b>	<b>-1863376</b>	<b>208241</b>
<b>E. GOTOVINA NA POČETKU IZVJEŠTAJNOG PERIODA</b>	<b>334</b>	<b>3235056</b>	<b>3026815</b>
<b>F. POZITIVNE KURSNE RAZLIKE PO OSNOVU PRERAČUNA GOTOVINE</b>	<b>335</b>		
<b>G. NEGATIVNE KURSNE RAZLIKE PO OSNOVU PRERAČUNA GOTOVINE</b>	<b>336</b>		
<b>H. GOTOVINA NA KRAJU IZVJEŠTAJNOG PERIODA (333+334+335-336)</b>	<b>337</b>	<b>1371680</b>	<b>3235056</b>

Na osnovu analize koeficijenata rizika novčanih tokova za 2020 i njihovo upoređivanje u odnosu na prethodnu godinu može se konstatovati da je značajno umanjena sigurnost kod upravljanja rizikom novčanog toka i njegovog uticaja na bilansne pozicije, polazeći od sledećih činjenica:

1. Po osnovu poslovanja kompanije u izvještajnom periodu došlo je do negativnog neto novčanog toka po 1 € ostvarenog neto gubitka. Na osnovu izračuna nadležnih službi konstatujemo da na 1 € ostvarenog neto gubitka u 2020 godini kompanija ostvaruje 0.85 € negativnog neto novčanog toka (u 2019 godini kompanija je generisala 0.16 € na 1 € neto dobiti).

### Odnos neto novčanog toka i neto dobitka

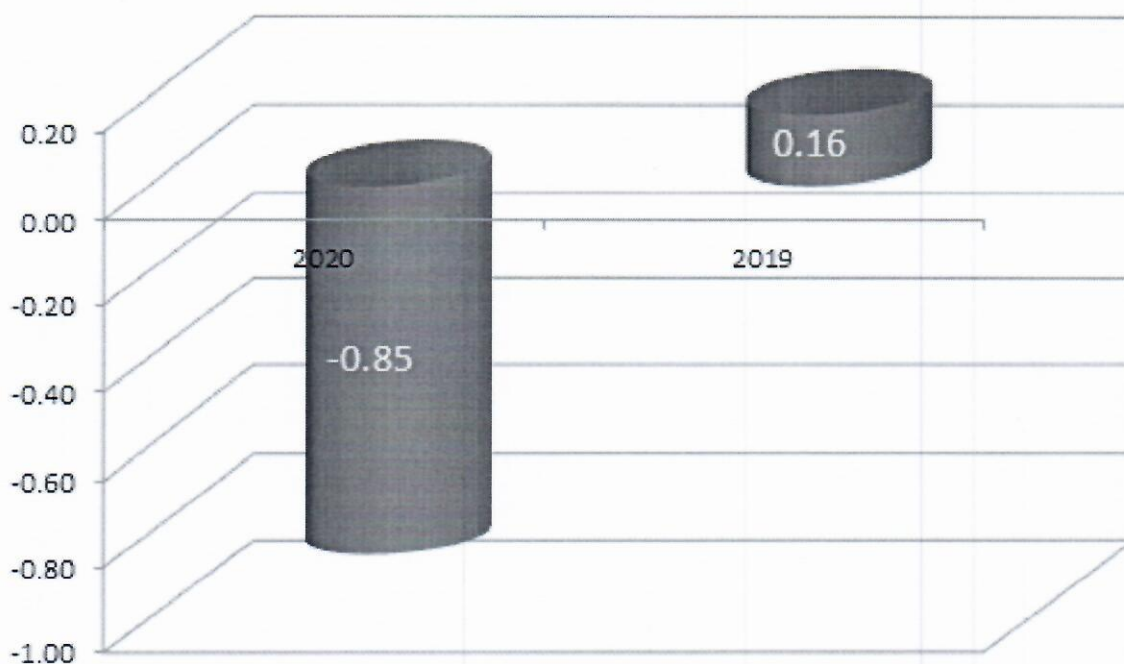

*Uzrok: Višemilionski pad neto novčanog toka iz poslovnih aktivnosti u 2020/2019 od 318% usljed značajnog pada prodaje.*



- 
2. Konstatujemo značajan pad sposobnosti aktivnosti prodaje da generiše novčane tokove u izvještajnom periodu jer na 1 € ostvarenog prihoda od prodaje u 2020 godini kompanija gubi 9.87 € neto novčanog toka (u 2019 godini kompanija je generisala 0.05 € neto novčanog toka na 1 € prihoda od prodaje).

*Uzrok: Višemilionski pad neto novčanog toka iz poslovnih aktivnosti u 2020/2019 od 318% usljed značajnog pada prodaje; značajan pad aktivnosti (prihoda od prodaje) u 2020/2018 od 3.831.713 €.*

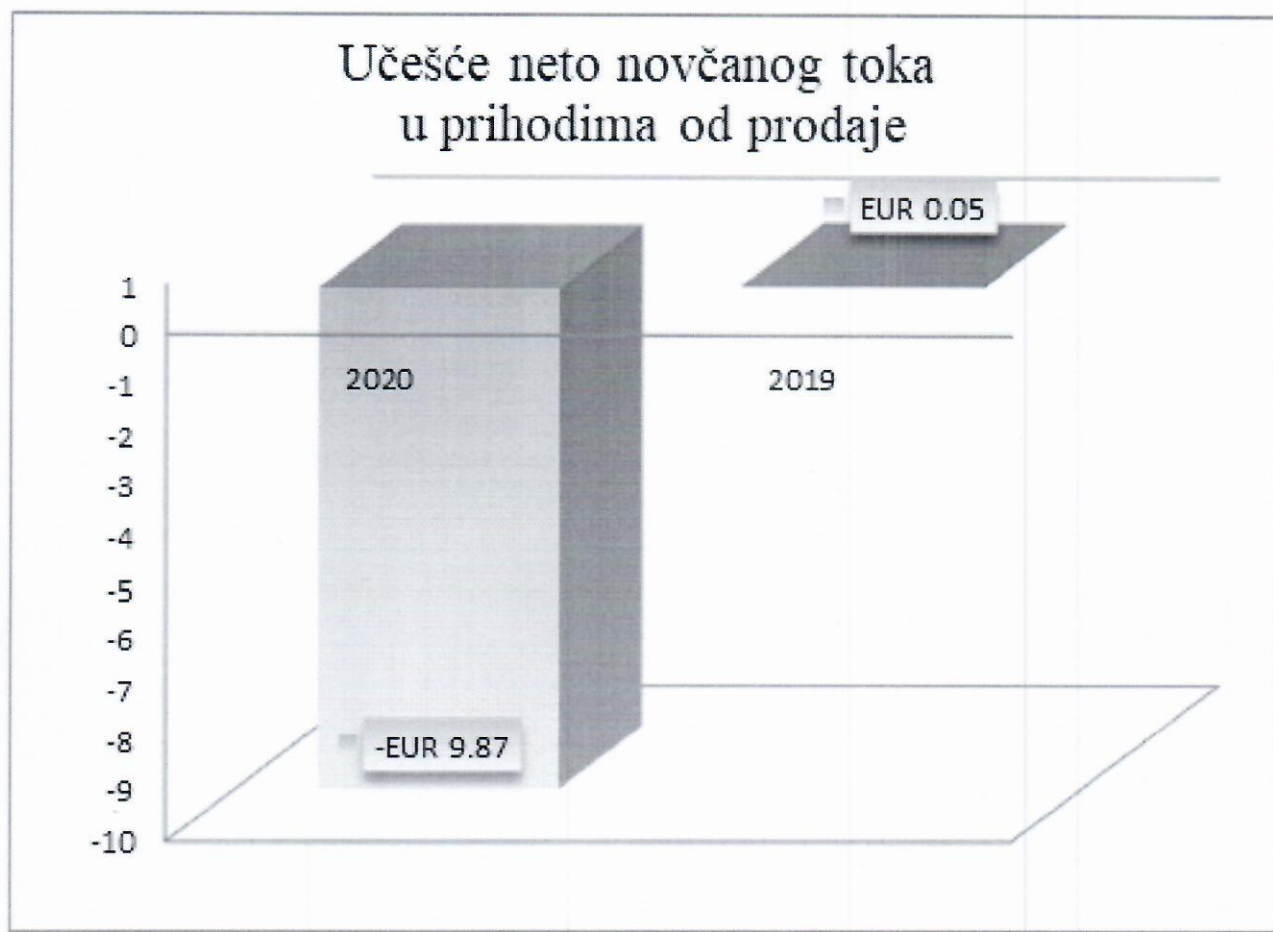

1. Takođe je došlo do velikog smjajjenja vrijednosti neto novčanog toka iz poslovne aktivnosti u odnosu na ukupnu imovinu Luke Kotor na konsolidovanoj osnovi tj sposobnosti imovine da generiše gotovinu -na 1 € vrijednosti imovine u 2020 godini kompanija gubi 0.22 € neto novčanog toka (u 2019 godini kompanija je generisala 0.08 €),

*Uzrok:* u ovom slučaju uzrok je višemilionski pad neto novčanog toka iz poslovnih aktivnosti u 2020/2019 usljed značajnog pada prihoda od prodaje od 3.831.713 €.

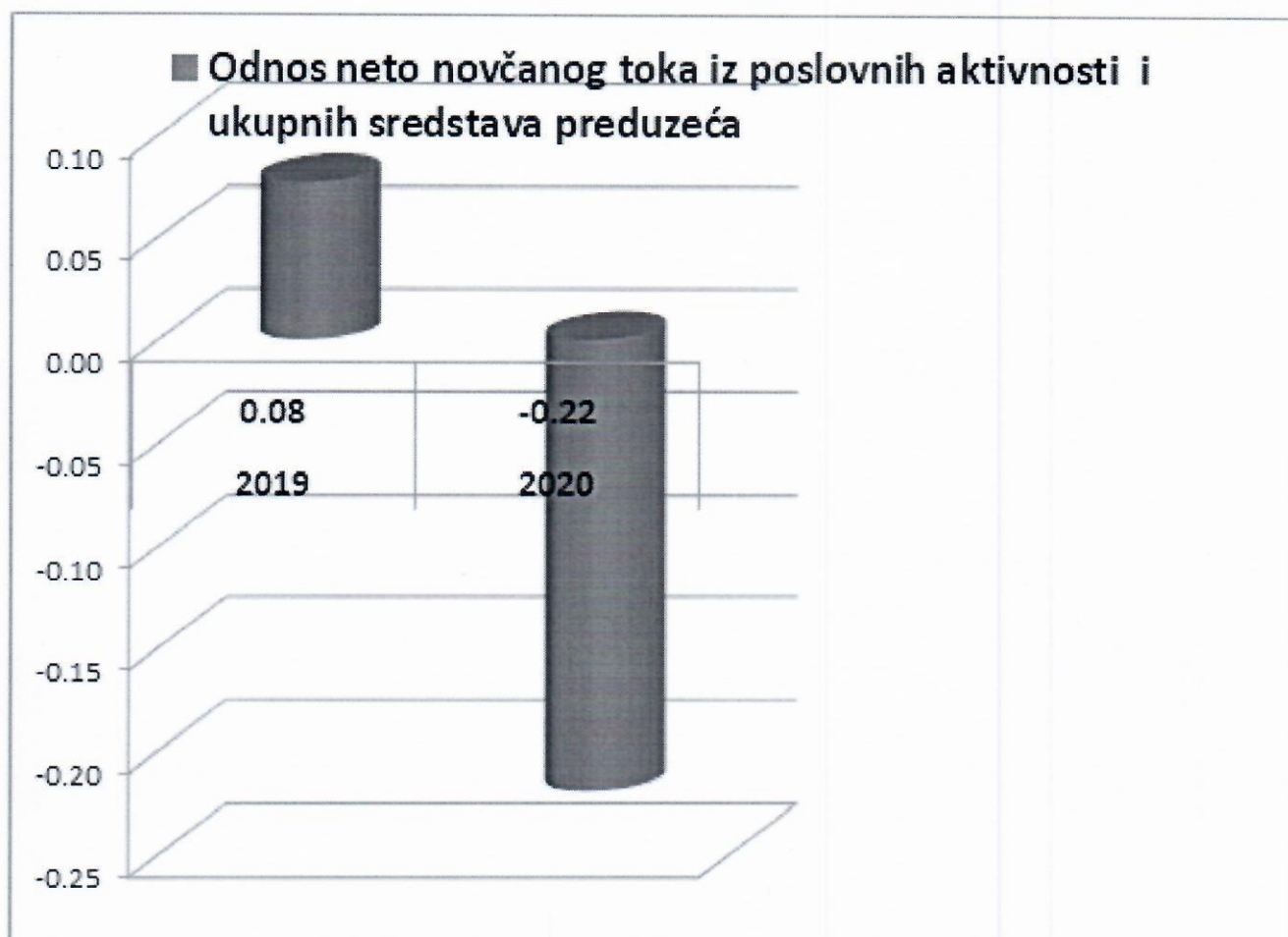



## 9. Rizik likvidnosti Luke Kotor na Konsolidovanoj osnovi na 31.12.2020.

Rizik likvidnosti predstavlja nemogućnost kompanije da izmiri dospjele obaveze ili finansira porast aktive po povoljnim uslovima. U skladu sa MRS 32- Finansijski instrumenti: objelodanjivanje i prikazivanje, *Rizik likvidnosti*, koji se takođe zove i rizik finansiranja, je rizik da preduzeće zapadne u poteškoće pri prikupljanju sredstava koja su potrebna za izmirenje preuzetih obaveza povezanih sa finansijskim instrumentima. Rizik likvidnosti može da bude posljedica nemogućnosti brze prodaje finansijskog sredstva u vrijednosti koja je približna njegovoj poštenoj vrijednosti.

S tim u vezi, Luka Kotor neće tolerisati veći rizik likvidnosti zarad postizanja većih prinosa, jer bi to ugrozilo strateški definisan odnos prinosa i rizika kao i reputaciju u tržišnom segmentu prepoznatljivom kao ključnom za razvoj Luke Kotor. Umjereno preuzimanje rizika likvidnosti moguće je samo u izuzetnim slučajevima koji bi omogućili kratkoročno ostvarivanje iznad prosječnih prinosa.

S tim u vezi, interni limit likvidnosti postavlja se konzervativno u skladu sa preporukama menadžmenta.

U skladu sa internim politikama i procedurama rizik likvidnosti analiziran je kroz: koeficijent likvidnosti. GAP likvidnosti.

### 9.1. Koeficijent likvidnosti na Konsolidovanoj osnovi

*Kretanje pokazatelja likvidnosti na 31.12.2020. godine*

<i>Koeficijent trenutne likvidnosti</i>	<i>2017</i>	<i>2018</i>	<i>2019</i>	<i>2020</i>
<i>Novac i novčani ekvivalenti</i>	<i>2.117.516</i>	<i>3.026.815</i>	<i>3.235.056</i>	<i>1.371.680</i>
<i>Kratkoročne obaveze</i>	<i>429.477</i>	<i>355.833</i>	<i>591.263</i>	<i>709.463</i>
<i>Novac i novčani ekvivalenti / Kratkoročne obaveze</i>	<i>4,93</i>	<i>8,50</i>	<i>5,48</i>	<i>1,94</i>

<i>Tekuća likvidnost</i>	<b>2017</b>	<b>2018</b>	<b>2019</b>	<b>2020</b>
<i>Angažovana obrtna sredstva</i>	3.235.528	3.569.923	4.068.518	1.437.169
<i>Kratkoročne obaveze</i>	204.891	355.833	591.263	709.463
<b><i>Angažovana obrtna sredstva / Kratkoročne obaveze</i></b>	<b>15,80</b>	<b>10,03</b>	<b>6,88</b>	<b>2,03</b>

<i>Koeficijent ubrzane likvidnosti</i>	<b>2017</b>	<b>2018</b>	<b>2019</b>	<b>2020</b>
<i>Kratkoročna potraživanja, plasmani i gotovina</i>	3.230.794	3.568.401	4.062.064	1.434.029
<i>Kratkoročne obaveze</i>	429.477	355.833	591.263	709.463
<b><i>Kratkoročna potraživanja, plasmani i gotovina / Kratkoročne obaveze</i></b>	<b>7,52</b>	<b>10,02</b>	<b>6,87</b>	<b>2,03</b>

**Zaključak:** Na osnovu pokazatelja likvidnosti Luke Kotor na konsolidovanoj osnovi na 31.12.2020 godine, može se konstatovati da u svi koeficijenti iznad interno propisanih limita tj da Luka Kotor na konsolidovanoj osnovi može u svakom trenutku bez poteškoća da prikupi likvidna sredstva koja su potrebna za izmirenje preuzetih obaveza povezanih sa finansijskim instrumentima.



## 9.2. GAP likvidnosti na Konsolidovanoj osnovi

Analizom ročne usklađenosti finansijske aktive i pasive izrađenoj od strane Službe računovodstva utvrđeno je da je Luka Kotor na 31.12.2020. poslovala u okviru interno definisanih limita.

**GAP likvidnosti - kratkoročnih sredstava i obaveza Luke Kotor (podaci na 31.12.2020):**

(1) FINANSIJSKA AKTIVA U BILANSU STANJA	Do 1 god	Preko 1 god	UKUPNO
Novčana sredstva i računi depozita kod depozitnih institucija	1.371.680	0,00	<b>1.371.680</b>
HoV za trgovinu i raspoložive za prodaju, izuzev akcija		200.000	200.000
Kredit i ostala potraživanja			
HoV koje se drže do dospjeća			
Ostala finansijska aktiva uključujući ulaganje u akcije		30.000	
<b>UKUPNO :</b>	<b>1.371.680</b>	<b>230.000</b>	<b>1.571.680</b>

(2) FINANSIJSKE OBAVEZE U BILANSU STANJA	do 1 god	preko 1 god	UKUPNO
Obaveze po uzetim kreditima i pozajmicama	0.00	0.00	0.00
Obaveze prema Vladi	590.411	3.216.438	3.806.849
Ostale finansijske obaveze	381.692	0.00	381.692
<b>UKUPNO :</b>	<b>972.103</b>	<b>3.216.438</b>	<b>4.188.541</b>
<b>RAZLIKA</b>	<b>do 1 god</b>	<b>preko 1 god</b>	<b>UKUPNO</b>
Gap dospijeća ( 1 ) – (2)	<b>399.577</b>	<b>-2.986.438</b>	<b>-2.616.861</b>
% finansijske imovine od finansijskih sredstava	0%	0%	0%

Izvor: Služba računovodstva

**Zaključak:** Na osnovu GAP-a likvidnosti Luke Kotor na konsolidovanoj osnovi na 31.12.2020. godine, može se konstatovati da je finansijska aktiva koja je izložena riziku likvidnosti značajno ispod vrijednosti finansijskih obaveza koje su izložene riziku likvidnosti, što može dovesti do problema solventnosti usljed činjenice da je odnos dugoročne finansijske imovine u odnosu na dugoročne finansijske obaveze negativan u iznosu od -2.616.861 € uz napomenu da je primjetan drastičan pad prihoda od prodaje 2020/2019 godinu u iznosu od 3.831.713 €.

Skreće se pažnja da Luka Kotor značajan dio dugoročnih finansijskih obaveza stvorila prema Vladi Crne Gore po osnovu Koncesionog ugovora (sa aspekta rizika likvidnosti) pa usljed navedenih parametara može doći do poteškoća da prikupi likvidna sredstva koja su potrebna za izmirenje preuzetih obaveza povezanih sa finansijskim instrumentima.



**DODATAK – PRESJEK STANJA U VEZI SPROVOĐENJA KOREKTIVNIH MJERA NA KONSOLIDOVANOM NIVOU, U SKLADU SA PREPORUKAMA I DEFINISANIM ROKOVIMA**

